



**เว็บไซต์ศูนย์วิชาการบ้านอัสญา  
(Songkhla Family School Website)**



**เกษวายุช รักษ์กุล  
Ketvayut Rugkul**

**โครงการวิทยาศาสตร์บัณฑิต สาขาวิชาเทคโนโลยีสารสนเทศ  
มหาวิทยาลัยราชภัฏสงขลา**

**Bachelor of Science Project in Information Technology**

**Songkhla Rajabhat University**

**2550**



## กิตติกรรมประกาศ

โครงการเว็บไซต์ศูนย์วิชาการบ้านอัญญา (Songkhla Family School Website) สำเร็จได้ด้วยความช่วยเหลือจากบุคคลหลายฝ่าย ผู้จัดทำขอขอบพระคุณทุกท่านที่ให้ความช่วยเหลือไว้ ณ โอกาสนี้ด้วย

อาจารย์ญาณพัฒน์ ชูชื่น ซึ่งเป็นอาจารย์ที่ปรึกษาโครงการ ซึ่งคอยให้คำแนะนำและคำปรึกษา ในการจัดทำโครงการ และแก้ปัญหาต่าง ๆ ที่เกิดขึ้นในระหว่างการดำเนินโครงการ ในทุก ๆ ด้าน

อาจารย์สุขสวัสดิ์ แซ่ลิ่ม ซึ่งเป็นอาจารย์ที่ในโปรแกรมวิชา ซึ่งคอยให้คำแนะนำและคำปรึกษา ในการจัดทำโครงการ และแก้ปัญหาต่าง ๆ ที่เกิดขึ้นในระหว่างการดำเนินโครงการ

คณะกรรมการตรวจสอบโครงการวิทยาศาสตร์บัณฑิตทุกท่าน ที่กรุณาตรวจสอบความถูกต้อง และให้คำปรึกษาโครงการครั้งนี้

คุณอัญญา สิริคิทธิธรรม ผู้บริหารศูนย์วิชาการบ้านอัญญา ที่คอยให้ข้อมูลต่างๆ และอำนวยความสะดวกในการทำโครงการและบุคคลอื่นที่ไม่ได้กล่าวชื่อนามทุกท่าน ที่ได้ให้คำแนะนำช่วยเหลือในการพัฒนาเว็บไซต์ศูนย์วิชาการบ้านอัญญา

อาจารย์โปรแกรมวิชาคอมพิวเตอร์ทุกท่าน ที่คอยประสิทธิ์ประสาทวิชาความรู้ทางวิชาการ ซึ่งทางผู้จัดทำโครงการได้นำความรู้มาใช้เป็นพื้นฐานในการทำโครงการ

เพื่อน ๆ ที่คอยเป็นกำลังใจ และให้คำปรึกษาเกี่ยวกับเรื่องการเขียนโปรแกรม และคำแนะนำในการเขียนโปรแกรม

นอกจากนี้ ขอกราบขอบพระคุณบิดามารดาและครอบครัว ที่คอยให้การสนับสนุน และเป็นกำลังใจในการทำโครงการมาโดยตลอด

โครงการนี้จะไม่สามารถสำเร็จลุล่วงไปได้ หากปราศจากแรงสนับสนุนจากบุคคลดังรายนามข้างต้น ทางผู้พัฒนาจึงขอขอบ คุณทุก ๆ ท่านเป็นอย่างสูงมา ณ โอกาสนี้

นายเกษาวุธ รักษ์กุล

ผู้จัดทำ

ชื่อโครงการ เว็บไซต์ศูนย์วิชาการบ้านอัญญา  
(Songkhla Family School Website)  
ชื่อผู้จัดทำ นายเกษาวุธ รัศมีกุล รหัส 474279001  
ระดับการศึกษา วิทยาศาสตร์บัณฑิต สาขาวิชาเทคโนโลยีสารสนเทศ  
โปรแกรมวิชา คอมพิวเตอร์  
คณะ วิทยาศาสตร์และเทคโนโลยี มหาวิทยาลัยราชภัฏสงขลา  
ปีการศึกษา 2550

---

### บทคัดย่อ

ศูนย์วิชาการบ้านอัญญา (โรงเรียนสงขลาพิศมัตต์) ตั้งอยู่เลขที่ 13/51-52 (ข้างกำแพงเมืองสงขลา) ถ.ไทรบุรี อ.เมือง จ.สงขลา 90000 ทำธุรกิจประเภทเปิดสอนพิเศษ ศูนย์วิชาการบ้านอัญญาเป็นสถานที่ให้ความรู้ได้รับการอนุมัติจากกระทรวงศึกษาธิการ โดยให้ชื่อว่าโรงเรียนสอนพิศมัตต์ (บ้านอัญญา) ซึ่งมุ่งเน้นเพียงการสอนพิศมัตต์ จากนั้นได้เปลี่ยนการสอนเป็นการสอนทางวิชาการหรือที่เรียกกันในปัจจุบันว่า ศูนย์วิชาการบ้านอัญญา โดยจะมุ่งเน้นการเรียนเป็นกลุ่มเพราะต้องการให้เด็กที่สมัครเข้ามาเรียนทุกคนได้รับความรู้ความสามารถอย่างครบถ้วน ผลงานที่เห็นได้เด่นชัดคือ นักเรียนที่เรียนที่นี่สามารถสอบเข้าโรงเรียนมหาวิทยาลัยราชภัฏได้เป็นอันดับที่หนึ่ง 3 สมัยซ้อน นอกจากนี้ยังมีผลงานทางด้านศิลปะ ได้รับรางวัลระดับจังหวัด ระดับภูมิภาค ระดับประเทศและระดับนานาชาติ จากผลงานที่กล่าวมายังไม่เป็นที่รู้จักกับบุคคลทั่วไป อันเนื่องมาจากระบบการทำงานยังเป็นรูปแบบของเอกสาร การสมัครเรียนผู้เรียนจะต้องไปสมัคร ณ ศูนย์วิชาการบ้านอัญญา ซึ่งผู้สมัครจะได้รับทราบถึงคอร์สการเรียนจากเอกสารหรือจากคำอธิบายของผู้บริหารเอง

ส่วนใหญ่การเข้ามาสมัครเรียนจะเป็นการเข้ามาสมัครโดยตรงหรือจากคำบอกเล่าหรือจากใบปลิว การเก็บใบสมัครจะเป็นการเก็บเข้าแฟ้ม บ่อยครั้งที่ข้อมูลการสมัครสูญหาย ทำให้ยากต่อการติดตามอีกทั้งยังเป็นการเสียเวลาในการค้นหาเอกสาร การจ่ายค่าเล่าเรียนก็ยังใช้รูปแบบของเอกสารโดยผู้บริหารจะออกบัตรการชำระเงินให้กับผู้ปกครองเก็บไว้เป็นหลักฐาน เมื่อสิ้นสุดคอร์สเรียนหากผู้ปกครองต้องการให้บุตรหลานเรียนต่อจะต้องนำบัตรการชำระเงินมาเพื่อให้ผู้บริหารเซ็นชื่อรับเงิน ผู้ปกครองบางรายลืมบัตรชำระเงินทำให้ไม่สามารถชำระเงินในวันนั้นได้จึงต้องชำระเงินในวันถัดไป

จากปัญหาดังกล่าวจึงได้จัดทำเว็บไซต์ศูนย์วิชาการบ้านอัญญา เพื่อช่วยในการแก้ปัญหาและเพิ่มประสิทธิภาพในการทำงาน



## สารบัญ

	หน้า
กิตติกรรมประกาศ.....	I
บทคัดย่อภาษาไทย.....	II
สารบัญ.....	III
สารบัญตาราง.....	VI
สารบัญภาพ.....	XI
บทที่ 1 : บทนำ.....	1
1.1 หลักการและเหตุผล.....	1
1.2 เป้าหมายของโครงการ.....	2
1.3 วัตถุประสงค์ของโครงการ.....	2
1.4 ขอบเขตและความสามารถของระบบ.....	2
1.5 แผนการดำเนินงาน.....	4
1.5.1 ขั้นตอนการดำเนินงาน.....	4
1.5.2 ระยะเวลาการดำเนินงาน.....	4
1.6 สถานที่ดำเนินการวิจัย.....	5
1.7 เครื่องมือและอุปกรณ์ที่ใช้ในการพัฒนา.....	5
1.7.1 ทรัพยากรที่ใช้ระหว่างพัฒนาโครงการ.....	5
1.7.2 ทรัพยากรเพื่อรองรับระบบใหม่.....	6
1.8 ประโยชน์ที่คาดว่าจะได้รับ.....	6
1.9 อาจารย์ที่ปรึกษาโครงการ.....	6
บทที่ 2 : ทฤษฎีและงานวิจัยที่เกี่ยวข้อง.....	7
2.1 PHP.....	7
2.1.1 ที่มาและสาระสำคัญ.....	7

## สารบัญ (ต่อ)

	หน้า
2.1.2 ลักษณะเด่นของ PHP .....	8
2.1.3 หลักการทำงาน.....	9
2.2 AppServ.....	9
2.3 Apache.....	9
2.4 phpMyAdmin.....	10
2.5 MySQL.....	10
บทที่ 3 : การวิเคราะห์และออกแบบระบบ.....	12
3.1 การเก็บรวบรวมข้อมูล.....	12
3.2 นิยาม คำศัพท์พร้อมความหมายที่เกี่ยวข้อง.....	12
3.3 วิเคราะห์ความต้องการของระบบ.....	13
3.4 การวิเคราะห์ระบบ.....	14
3.4.1 กระบวนการหลักของระบบ.....	15
3.4.2 แผนภาพบริบท (Context Diagram).....	16
3.4.3 แผนภาพแสดงการไหลของข้อมูล (Data Flow Diagram).....	17
3.4.4 คำอธิบายการวิเคราะห์ระบบ.....	26
3.4.5 Entity Relationship Diagram (ER-Diagram).....	43
3.4.6 พจนานุกรมข้อมูล (Data Dictionary).....	51

## สารบัญ (ต่อ)

	หน้า
3.5 การออกแบบระบบ.....	61
3.5.1 แนวคิดในการออกแบบระบบงาน.....	61
3.5.2 โครงสร้างหน้าจอ.....	61
บทที่ 4 : การพัฒนาโปรแกรม และการทดสอบ.....	62
4.1 โครงสร้างการดำเนินงาน.....	62
4.2 หลักการทำงานของโปรแกรม.....	67
4.3 การพัฒนาโปรแกรม.....	83
4.4 โครงสร้างไฟล์การพัฒนาระบบ.....	87
4.5 ตารางอธิบายชื่อไฟล์ในเว็บไซต์ศูนย์วิชาการบ้านอัยญา.....	111
4.6 การทดสอบระบบ.....	132
บทที่ 5 : บทสรุป และข้อเสนอแนะ.....	140
5.1 สรุปผลการดำเนินงาน.....	140
5.2 ปัญหาและอุปสรรคในการดำเนินงาน.....	140
5.3 ข้อจำกัดของระบบ.....	140
5.4 ข้อเสนอแนะ.....	141
บรรณานุกรม.....	142
ภาคผนวก	
ภาคผนวก ก สภาพแวดล้อมของระบบและวิธีการติดตั้ง.....	ก-1
ภาคผนวก ข คู่มือการใช้งานโปรแกรม.....	ข-1

ประวัติผู้จัดทำโครงการ

## สารบัญตาราง

ตารางที่	หน้า
3.1 สัญลักษณ์ที่ใช้ในแผนภาพกระแสข้อมูล.....	14
3.2 เอนทิตีภายนอก (เจ้าหน้าที่).....	26
3.3 เอนทิตีภายนอก (ผู้บริหาร).....	26
3.4 เอนทิตีภายนอก (สมาชิก).....	26
3.5 เอนทิตีภายนอก (บุคคลทั่วไป).....	27
3.6 กระบวนการ (ตรวจสอบสิทธิ์).....	27
3.7 กระบวนการ (ข้อมูลระบบ).....	27
3.8 กระบวนการ (ข้อมูลการลงทะเบียน).....	28
3.9 กระบวนการ (สมัครสมาชิก).....	28
3.10 กระบวนการ (จัดการกระดานเสวนา).....	28
3.11 กระบวนการ (พิมพ์รายงาน).....	29
3.12 กระแสการไหลของข้อมูล (ข้อมูลผู้สมัคร).....	29
3.13 กระแสการไหลของข้อมูล (ข้อมูลเจ้าหน้าที่).....	30
3.14 กระแสการไหลของข้อมูล (ข้อมูลผู้บริหาร).....	30
3.15 กระแสการไหลของข้อมูล (ข้อมูลระดับการศึกษา).....	30
3.16 กระแสการไหลของข้อมูล (ข้อมูลชื่อตารางเรียน).....	30
3.17 กระแสการไหลของข้อมูล (จัดการข้อมูลตารางเรียน).....	31
3.18 กระแสการไหลของข้อมูล (ข้อมูลวิชาเรียน).....	31
3.19 กระแสการไหลของข้อมูล (ข้อมูลชื่อประเภทคอร์สเรียน).....	31
3.20 กระแสการไหลของข้อมูล (ข้อมูลประเภทคอร์สเรียน).....	31
3.21 กระแสการไหลของข้อมูล (ข้อมูลห้องเรียน).....	32
3.22 กระแสการไหลของข้อมูล (ข้อมูลสถานที่เรียน).....	32
3.23 กระแสการไหลของข้อมูล (ข้อมูลการลงทะเบียน).....	32
3.24 กระแสการไหลของข้อมูล (ข้อมูลขนาดเสื้อ).....	32
3.25 กระแสการไหลของข้อมูล (ข้อมูลวันที่เปิดรับสมัคร).....	33
3.26 กระแสการไหลของข้อมูล (ข้อมูลบุคลากร).....	33

## สารบัญตาราง (ต่อ)

ตารางที่	หน้า
3.27	กระแสนการไหลของข้อมูล (ข้อมูลข่าวประชาสัมพันธ์) .....33
3.28	กระแสนการไหลของข้อมูล (ข้อมูลข่าวคนเก่งบ้านอัญญา) .....33
3.29	กระแสนการไหลของข้อมูล (ข้อมูลหัวข้อภาพกิจกรรม) .....34
3.30	กระแสนการไหลของข้อมูล (ข้อมูลภาพกิจกรรม) .....34
3.31	กระแสนการไหลของข้อมูล (ข้อมูลคำถามในกระดานเสวนา) .....34
3.32	กระแสนการไหลของข้อมูล (ข้อมูลคำตอบในกระดานเสวนา) .....34
3.33	แหล่งเก็บข้อมูล (ข้อมูลสมาชิก) .....35
3.34	แหล่งเก็บข้อมูล (ข้อมูลระดับการศึกษา) .....36
3.35	แหล่งเก็บข้อมูล (ข้อมูลเจ้าหน้าที่) .....36
3.36	แหล่งเก็บข้อมูล (ข้อมูลผู้บริหาร) .....36
3.37	แหล่งเก็บข้อมูล (ข้อมูลชื่อตารางเรียน) .....37
3.38	แหล่งเก็บข้อมูล (ข้อมูลตารางเรียน) .....37
3.39	แหล่งเก็บข้อมูล (ข้อมูลรายวิชา) .....37
3.40	แหล่งเก็บข้อมูล (ข้อมูลชื่อประเภทคอร์สเรียน) .....38
3.41	แหล่งเก็บข้อมูล (ข้อมูลประเภทคอร์สเรียน) .....38
3.42	แหล่งเก็บข้อมูล (ข้อมูลห้องเรียน) .....38
3.43	แหล่งเก็บข้อมูล (ข้อมูลการลงทะเบียน) .....38
3.44	แหล่งเก็บข้อมูล (ข้อมูลวันที่เปิดรับสมัคร) .....39
3.45	แหล่งเก็บข้อมูล (ข้อมูลสถานที่เรียน) .....39
3.46	แหล่งเก็บข้อมูล (ข้อมูลอำเภอ) .....39
3.47	แหล่งเก็บข้อมูล (ข้อมูลจังหวัด) .....40
3.48	แหล่งเก็บข้อมูล (ข้อมูลบุคลากร) .....40
3.49	แหล่งเก็บข้อมูล (ข้อมูลข่าวประชาสัมพันธ์) .....41
3.50	แหล่งเก็บข้อมูล (ข้อมูลข่าวคนเก่งบ้านอัญญา) .....41
3.51	แหล่งเก็บข้อมูล (ข้อมูลหัวข้อภาพกิจกรรม) .....41
3.52	แหล่งเก็บข้อมูล (ข้อมูลภาพกิจกรรม) .....42

## สารบัญตาราง (ต่อ)

ตารางที่	หน้า
3.53 แหล่งเก็บข้อมูล (ข้อมูลคำถามในกระดานเสวนา) .....	42
3.54 แหล่งเก็บข้อมูล (ข้อมูลคำตอบในกระดานเสวนา) .....	43
3.55 ตารางข้อมูลสมาชิก (member) .....	52
3.56 ตารางข้อมูลระดับการศึกษา (education_level) .....	53
3.57 ตารางข้อมูลชื่อตารางเรียน (table_course) .....	53
3.58 ตารางข้อมูลตารางเรียน (table_student) .....	53
3.59 ตารางข้อมูลวิชาเรียน (course) .....	54
3.60 ตารางข้อมูลหัวข้อประเภทคอร์สเรียน (type_course) .....	54
3.61 ตารางข้อมูลประเภทคอร์สเรียน (tc_course) .....	54
3.62 ตารางข้อมูลห้องเรียน (class_room) .....	55
3.63 ตารางข้อมูลสถานที่เรียน (branch) .....	55
3.64 ตารางข้อมูลการลงทะเบียน (register) .....	55
3.65 ตารางข้อมูลขนาดเสื้อ (shirt_size) .....	56
3.66 ตารางข้อมูลบุคลากร (personnel) .....	56
3.67 ตารางข้อมูลข่าวประชาสัมพันธ์ (news) .....	57
3.68 ตารางข้อมูลข่าวคนเก่งบ้านอัยญา (news_person) .....	57
3.69 ตารางข้อมูลหัวข้อภาพกิจกรรม (tb_title) .....	58
3.70 ตารางข้อมูลภาพกิจกรรม (tb_photo) .....	58
3.71 ตารางข้อมูลคำถามในกระดานเสวนา (tb_question) .....	58
3.72 ตารางข้อมูลคำตอบในกระดานเสวนา (tb_answer) .....	59
3.73 ตารางข้อมูลอำเภอ (ampr) .....	59
3.74 ตารางข้อมูลจังหวัด (province) .....	59
3.75 ตารางข้อมูลวันที่เปิดรับสมัคร (time) .....	60
3.76 ตารางข้อมูลเจ้าหน้าที่ (admin) .....	60
3.77 ตารางข้อมูลผู้บริหาร (executive) .....	60
4.1 ตารางที่แสดงระบบไฟล์ที่ include มาใช้งานในระบบ.....	83

## สารบัญตาราง (ต่อ)

ตารางที่	หน้า
4.2	ไฟล์ในหน้าเมนูหลักของระบบ.....111
4.3	ไฟล์ในหน้าเมนูของสมาชิก.....112
4.4	ไฟล์ในหน้าเมนูของเจ้าหน้าที่.....113
4.5	ไฟล์ในหน้าเมนูจัดการการลงทะเบียนของเจ้าหน้าที่.....114
4.6	ไฟล์ในหน้าเมนูจัดการบุคลากรของเจ้าหน้าที่.....115
4.7	ไฟล์ในหน้าเมนูจัดการกระดานเสวนาของเจ้าหน้าที่.....115
4.8	ไฟล์ในหน้าเมนูจัดการข่าวประชาสัมพันธ์ของเจ้าหน้าที่.....116
4.9	ไฟล์ในหน้าเมนูจัดการห้องเรียนของเจ้าหน้าที่.....116
4.10	ไฟล์ในหน้าเมนูจัดการส่งอีเมลล์ของสมาชิกเจ้าหน้าที่.....116
4.11	ไฟล์ในหน้าเมนูจัดการข่าวคนเก่งบ้านอัญญาของเจ้าหน้าที่.....117
4.12	ไฟล์ในหน้าเมนูจัดการข้อมูลเจ้าหน้าที่.....117
4.13	ไฟล์ในหน้าเมนูออกรายงานของเจ้าหน้าที่.....117
4.14	ไฟล์ในหน้าเมนูรายงานผู้สมัครเรียนแต่ละระดับชั้นสาขา 1 ของเจ้าหน้าที่.....118
4.15	ไฟล์ในหน้าเมนูรายงานผู้สมัครเรียนแต่ละระดับชั้นสาขา 2 ของเจ้าหน้าที่.....119
4.16	ไฟล์ในหน้าเมนูรายงานผู้สมัครเรียนที่ชำระเงินสาขา 1 ของเจ้าหน้าที่.....120
4.17	ไฟล์ในหน้าเมนูรายงานผู้สมัครเรียนที่ชำระเงินสาขา 2 ของเจ้าหน้าที่.....121
4.18	ไฟล์ในหน้าเมนูรายงานผู้สมัครเรียนที่ไม่ชำระเงินสาขา 1 ของเจ้าหน้าที่.....121
4.19	ไฟล์ในหน้าเมนูรายงานผู้สมัครเรียนที่ไม่ชำระเงินสาขา 2 ของเจ้าหน้าที่.....122
4.20	ไฟล์ในหน้าเมนูรายงานสรุปรายได้ของเจ้าหน้าที่.....123
4.21	ไฟล์ในหน้าเมนูหน้าแรกของผู้บริหาร.....124
4.22	ไฟล์ในหน้าเมนูรายงานผู้สมัครเรียนแต่ละระดับชั้นสาขา 1 ของผู้บริหาร.....125
4.23	ไฟล์ในหน้าเมนูรายงานผู้สมัครเรียนแต่ละระดับชั้นสาขา 2 ของผู้บริหาร.....127
4.24	ไฟล์ในหน้าเมนูรายงานผู้สมัครเรียนที่ชำระเงินสาขา 1 ของผู้บริหาร.....127
4.25	ไฟล์ในหน้าเมนูรายงานผู้สมัครเรียนที่ชำระเงินสาขา 2 ของผู้บริหาร.....128
4.26	ไฟล์ในหน้าเมนูรายงานผู้สมัครเรียนที่ไม่ชำระเงินสาขา 1 ของผู้บริหาร.....129
4.27	ไฟล์ในหน้าเมนูรายงานผู้สมัครเรียนที่ไม่ชำระเงินสาขา 2 ของผู้บริหาร.....130

## สารบัญตาราง (ต่อ)

ตารางที่	หน้า
4.28	ไฟล์ในหน้าเมนูรายงานสรุปรายได้ของผู้บริหาร.....130





## สารบัญภาพ

ภาพที่	หน้า
1.1 แผนภาพการดำเนินงาน.....	4
3.1 โครงสร้างของเว็บไซต์ศูนย์วิชาการบ้านอัยญา.....	13
3.2 แผนภาพบริบท .....	16
3.3 แผนภาพรายการกระบวนการของข้อมูล.....	17
3.4 Process Hierarchy Chat.....	18
3.5 แผนภาพการไหลของข้อมูล (Data Flow Diagram Level 0 : DFD Level 0) .....	19
3.6 แผนภาพการไหลของข้อมูล (Data Flow Diagram Level - 1 Process 3) .....	21
3.7 แผนภาพการไหลของข้อมูล (Data Flow Diagram Level - 1 Process 4) .....	23
3.8 แผนภาพการไหลของข้อมูล (Data Flow Diagram Level - 1 Process 6) .....	24
3.9 แผนภาพการไหลของข้อมูล (Data Flow Diagram Level - 1 Process 7) .....	25
3.10 ความสัมพันธ์แบบหนึ่งต่อหนึ่ง.....	44
3.11 ความสัมพันธ์แบบหนึ่งต่อกลุ่ม.....	45
3.12 ความสัมพันธ์แบบกลุ่มต่อกลุ่ม.....	45
3.13 แผนภาพ Entity Relationship Diagram.....	46
3.14 แผนภาพแสดงความสัมพันธ์ระหว่างระดับการศึกษาและสมาชิก.....	47
3.15 แผนภาพแสดงความสัมพันธ์ระหว่างอำเภอและสมาชิก.....	47
3.16 แผนภาพแสดงความสัมพันธ์ระหว่างจังหวัดและอำเภอ.....	47
3.17 แผนภาพแสดงความสัมพันธ์ระหว่างสมาชิกและลงทะเบียน.....	48
3.18 แผนภาพแสดงความสัมพันธ์ระหว่างลงทะเบียนและขนาดเสื้อ.....	48
3.19 แผนภาพแสดงความสัมพันธ์ระหว่างลงทะเบียนและรายวิชา.....	48

## สารบัญญภาพ (ต่อ)

ภาพที่	หน้า
3.20	แผนภาพแสดงความสัมพันธ์ระหว่างลงทะเบียนและชื่อประเภทคอร์สเรียน.....48
3.21	แผนภาพแสดงความสัมพันธ์ระหว่างคอร์สเรียนและรายวิชา..... 49
3.22	แผนภาพแสดงความสัมพันธ์ระหว่างชื่อประเภทคอร์สเรียนและคอร์สเรียน.....49
3.23	แผนภาพแสดงความสัมพันธ์ระหว่างระดับการศึกษาและชื่อประเภทคอร์สเรียน.....49
3.24	แผนภาพแสดงความสัมพันธ์ระหว่างตารางเรียนและรายวิชา..... 50
3.25	แผนภาพแสดงความสัมพันธ์ระหว่างชื่อตารางเรียนและตารางเรียน.....50
3.26	แผนภาพแสดงความสัมพันธ์ระหว่างชื่อตารางเรียนและระดับการศึกษา.....50
3.27	แผนภาพแสดงความสัมพันธ์ระหว่างตารางเรียนและห้องเรียน.....50
3.28	แผนภาพแสดงความสัมพันธ์ระหว่างสถานที่เรียนและห้องเรียน.....51
3.29	แผนภาพแสดงความสัมพันธ์ระหว่างตารางเรียนและสถานที่เรียน..... 51
3.30	แสดงโครงสร้างหน้าจอบริษัทศูนย์วิชาการบ้านอัญญา..... 61
4.1	โครงสร้างการดำเนินงานในส่วนของสมาชิก.....63
4.2	โครงสร้างการดำเนินงานในส่วนของเจ้าหน้าที่..... 64
4.3	โครงสร้างการดำเนินงานในส่วนของผู้บริหาร..... 65
4.4	โครงสร้างการดำเนินงานในส่วนของผู้ใช้ทั่วไป.....66
4.5	แผนภูมิสายงานของการเข้าสู่ระบบ.....67
4.6	แผนภูมิสายงานของการเข้าใช้ระบบ..... 68
4.7	แผนภูมิสายงานของเจ้าของเจ้าหน้าที่.....69
4.8	แผนภูมิสายงานการจัดการข้อมูลเจ้าหน้าที่ของเจ้าหน้าที่.....69
4.9	แผนภูมิสายงานการจัดการจัดการข้อมูลสมาชิกของเจ้าหน้าที่..... 70
4.10	แผนภูมิสายงานการจัดการจัดการข้อมูลตารางเรียนของเจ้าหน้าที่..... 70
4.11	แผนภูมิสายงานการจัดการจัดการข้อมูลวิชาเรียนของเจ้าหน้าที่.....71
4.12	แผนภูมิสายงานการจัดการจัดการข้อมูลห้องเรียนของเจ้าหน้าที่..... 71
4.13	แผนภูมิสายงานการจัดการข้อมูลประเภทคอร์สเรียนของเจ้าหน้าที่..... 72
4.14	แผนภูมิสายงานการจัดการข้อมูลวันที่เปิดรับสมัครของเจ้าหน้าที่..... 72
4.15	แผนภูมิสายงานการจัดการข้อมูลการลงทะเบียนของเจ้าหน้าที่.....73
4.16	แผนภูมิสายงานการจัดการข้อมูลบุคลากรของเจ้าหน้าที่..... 73

## สารบัญภาพ (ต่อ)

ภาพที่	หน้า
4.17 แผนภูมิสายงานการจัดการข้อมูลข่าวประชาสัมพันธ์ของเจ้าหน้าที่.....	74
4.18 แผนภูมิสายงานการจัดการข้อมูลข่าวคนเก่งบ้านอัญญา.....	74
4.19 แผนภูมิสายงานการจัดการข้อมูลภาพกิจกรรมของเจ้าหน้าที่.....	75
4.20 แผนภูมิสายงานการจัดการข้อมูลกระดานเสวนาของเจ้าหน้าที่.....	75
4.21 แผนภูมิสายงานการดูรายงานของเจ้าหน้าที่.....	76
4.22 แผนภูมิสายงานของสมาชิก.....	76
4.23 แผนภูมิสายงานจัดการจัดการข้อมูลส่วนตัวของสมาชิก.....	77
4.24 แผนภูมิสายงานการสมัครเรียนของสมาชิก.....	77
4.25 แผนภูมิสายงานการดูข้อมูลการลงทะเบียนของสมาชิก.....	78
4.26 แผนภูมิสายงานการดูตารางเรียนของสมาชิก.....	78
4.27 แผนภูมิสายงานการดูข่าวประชาสัมพันธ์ของสมาชิก.....	78
4.28 แผนภูมิสายงานการดูภาพกิจกรรมของสมาชิก.....	79
4.29 แผนภูมิสายงานการดูแผนที่บ้านอัญญาของสมาชิก.....	79
4.30 แผนภูมิสายงานการเข้าสู่กระดานเสวนาของสมาชิก.....	79
4.31 แผนภูมิสายงานของผู้บริหาร.....	80
4.32 แผนภูมิสายงานการจัดการข้อมูลส่วนตัวของผู้บริหาร.....	80
4.33 แผนภูมิสายงานการดูข่าวประชาสัมพันธ์ของผู้บริหาร.....	81
4.34 แผนภูมิสายงานการดูภาพกิจกรรมของผู้บริหาร.....	81
4.35 แผนภูมิสายงานการเข้าสู่กระดานเสวนาของผู้บริหาร.....	81
4.36 แผนภูมิสายงานของการดูรายงานส่วนตัวของผู้บริหาร.....	82
4.37 แผนภูมิสายงานการค้นหาสมาชิกของผู้บริหาร.....	82
4.38 แผนภูมิสายงานของการค้นหาบุคลากรของผู้บริหาร.....	83
4.39 ภาพภาพการเชื่อมโยงโปรแกรม ในหน้าหลักของระบบ.....	88
4.40 ภาพภาพการเชื่อมโยงโปรแกรมเมนูใช้งานของสมาชิก.....	89
4.41 ภาพภาพการเชื่อมโยงโปรแกรมเมนูใช้งานของเจ้าหน้าที่.....	90
4.42 ภาพภาพการเชื่อมโยงโปรแกรมเมนูจัดการส่งอีเมลล์ถึงผู้ปกครองของเจ้าหน้าที่.....	90
4.43 ภาพภาพการเชื่อมโยงโปรแกรมเมนูจัดการการลงทะเบียนของเจ้าหน้าที่.....	91

## สารบัญภาพ (ต่อ)

ภาพที่	หน้า
4.44	ผังภาพการเชื่อมโยงโปรแกรม เมนูจัดการบุคลากรของเจ้าหน้าที่.....91
4.45	ผังภาพการเชื่อมโยงโปรแกรมเมนูจัดการกระดานเสวนาของเจ้าหน้าที่.....92
4.46	ผังภาพการเชื่อมโยงโปรแกรม เมนูจัดการข่าวประชาสัมพันธ์ของเจ้าหน้าที่..... 92
4.47	ผังภาพการเชื่อมโยงโปรแกรมเมนูจัดการห้องเรียนของเจ้าหน้าที่..... 93
4.48	ผังภาพการเชื่อมโยงโปรแกรมเมนูจัดการส่งข่าวสารอีเมลถึงสมาชิกของเจ้าหน้าที่.....93
4.49	ผังภาพการเชื่อมโยงโปรแกรมเมนูจัดการข่าวคนเก่งบ้านอัญญาของเจ้าหน้าที่..... 94
4.50	ผังภาพการเชื่อมโยงโปรแกรมเมนูจัดการข้อมูลส่วนตัวของเจ้าหน้าที่.....94
4.51	ผังภาพการเชื่อมโยงโปรแกรมเมนูดูรายงานของเจ้าหน้าที่.....95
4.52	ผังภาพการเชื่อมโยงโปรแกรมเมนูรายงานผู้สมัครเรียนแต่ละระดับชั้น สาขา 1 ของเจ้าหน้าที่.....96
4.53	ผังภาพการเชื่อมโยงโปรแกรม เมนูรายงานผู้สมัครเรียนแต่ละระดับชั้น สาขา 2 ของเจ้าหน้าที่.....97
4.54	ผังภาพการเชื่อมโยงโปรแกรม เมนูรายงานผู้สมัครเรียนที่ชำระเงิน สาขา 1 ของเจ้าหน้าที่.....98
4.55	ผังภาพการเชื่อมโยงโปรแกรม เมนูรายงานผู้สมัครเรียนที่ชำระเงิน สาขา 2 ของเจ้าหน้าที่.....99
4.56	ผังภาพการเชื่อมโยงโปรแกรม เมนูรายงานผู้สมัครเรียนที่ยังไม่ชำระเงิน สาขา 1 ของเจ้าหน้าที่.....100
4.57	ผังภาพการเชื่อมโยงโปรแกรม เมนูรายงานผู้สมัครเรียนที่ยังไม่ชำระเงิน สาขา 2 ของเจ้าหน้าที่.....101
4.58	ผังภาพการเชื่อมโยงโปรแกรม เมนูรายงานสรุปรายได้ของเจ้าหน้าที่.....102
4.59	ผังภาพการเชื่อมโยงโปรแกรม เมนูใช้งานของผู้บริหาร.....103
4.60	ผังภาพการเชื่อมโยงโปรแกรมเมนูรายงานผู้สมัครเรียนแต่ละระดับชั้น สาขา 1 ของผู้บริหาร.....104
4.61	ผังภาพการเชื่อมโยงโปรแกรม เมนูรายงานผู้สมัครเรียนแต่ละระดับชั้น สาขา 2 ของผู้บริหาร.....105

## สารบัญภาพ (ต่อ)

ภาพที่	หน้า
4.62	ผังภาพการเชื่อมโยงโปรแกรม เมนูรายงานผู้สมัครเรียนที่ชำระเงิน สาขา 1 ของผู้บริหาร.....106
4.63	ผังภาพการเชื่อมโยงโปรแกรม เมนูรายงานผู้สมัครเรียนที่ชำระเงิน สาขา 2 ของผู้บริหาร.....107
4.64	ผังภาพการเชื่อมโยงโปรแกรม เมนูรายงานผู้สมัครเรียนที่ยังไม่ชำระเงิน สาขา 1 ของผู้บริหาร.....108
4.65	ผังภาพการเชื่อมโยงโปรแกรม เมนูรายงานผู้สมัครเรียนที่ยังไม่ชำระเงิน สาขา 2 ของผู้บริหาร.....109
4.66	ผังภาพการเชื่อมโยงโปรแกรม เมนูรายงานสรุปรายได้ของผู้บริหาร..... 110
4.67	หน้า Login เข้าสู่ระบบ..... 132
4.68	แสดงหน้าจอในกรณีที่ไมใส่ชื่อผู้ใช้.....133
4.69	แสดงหน้าจอในกรณีที่ไมใส่รหัสผ่าน.....133
4.70	แสดงหน้าจอในกรณีที่เลือกการเข้าสู่ระบบ..... 133
4.71	แสดงหน้าจอในกรณีที่ใส่ชื่อผู้ใช้ รหัสผ่านและเลือกการเข้าสู่ระบบผิด..... 133
4.72	แสดงหน้าจอการตรวจสอบชื่อผู้ใช้..... 134
4.73	แสดงหน้าจอในกรณีที่การตรวจสอบ username ที่ซ้ำกัน.....134
4.74	แสดงหน้าจอในกรณีที่การตรวจสอบ username ที่ไม่ซ้ำกัน..... 134
4.75	แสดงหน้าจอในกรณีการเพิ่มข้อมูลสมาชิก..... 135
4.76	แสดงข้อความเตือนในกรณีที่มีการเพิ่มข้อมูลเรียบร้อยแล้ว.....135
4.77	แสดงหน้าจอการแก้ไขข้อมูลสมาชิก.....136
4.78	แสดงข้อความเตือนในกรณีที่มีการแก้ไขข้อมูลเรียบร้อยแล้ว..... 136
4.79	แสดงหน้าจอการลบข้อมูลสมาชิก.....137
4.80	แสดงหน้าจอการค้นหาข้อมูลสมาชิก.....138
4.81	แสดงหน้าจอการไม่พบข้อมูลที่ต้องการค้นหา.....138
4.82	รายงานสรุปรายได้สาขา 1..... 139
4.83	กราฟเปรียบเทียบรายได้ สาขา 1 และสาขา 2..... 139
ก.1	แสดงหน้าดาวน์โหลด.....ก-3

## สารบัญภาพ (ต่อ)

ภาพที่	หน้า
ก.2 แสดงตัวโปรแกรมติดตั้ง.....	ก-3
ก.3 แสดงภาพเริ่มต้นการติดตั้ง.....	ก-3
ก.4 แสดงหน้าจอให้เลือกที่อยู่การติดตั้งโปรแกรม.....	ก-4
ก.5 แสดงหน้าจอเริ่มการติดตั้ง.....	ก-4
ก.6 แสดงภาพการติดตั้งสมบูรณ์.....	ก-5
ก.7 แสดงภาพการเริ่มเรียกใช้งาน.....	ก-5
ก.8 แสดง message box.....	ก-6
ก.9 แสดงไอคอน ArGoSoft Mail Server.....	ก-6
ก.10 แสดงการเลือก Options.....	ก-6
ก.11 แสดงการปรับแต่ง General.....	ก-7
ก.12 แสดงการปรับแต่ง Local Domain.....	ก-8
ก.13 แสดงการปรับแต่ง Ports.....	ก-8
ก.14 แสดงการปรับแต่ง Logging.....	ก-9
ก.15 แสดงการปรับแต่ง SMTP Authentication.....	ก-9
ก.16 คลิกปุ่ม OK เพื่อบันทึกการเปลี่ยนแปลง.....	ก-10
ก.17 แสดงการปรับแต่ง user.....	ก-10
ก.18 แสดงการเพิ่ม user.....	ก-10
ก.19 แสดงการพิมพ์รายละเอียด.....	ก-11
ก.20 แสดงการเพิ่ม Account mail ที่ต้องการใช้ทดสอบ.....	ก-11
ก.21 แสดงการเปิดใช้งาน.....	ก-12
ก.22 ทดสอบ SMTP.....	ก-12
ก.23 test port 25.....	ก-12
ก.24 ทดสอบ POP3 test port 110.....	ก-12
ก.25 แสดงหน้าจอแรกของการใช้งาน.....	ก-12
ก.26 แสดงหน้าจอการป้อน username และ password.....	ก-13
ก.27 แสดงหน้าจอแรกของ user.....	ก-14
ก.28 แสดงแบบฟอร์มสำหรับส่งเมลล์.....	ก-14

## สารบัญภาพ (ต่อ)

ภาพที่	หน้า
ก.29 แสดงเริ่มการติดตั้ง Appserv-win32-2.5.1.....	ก-15
ก.30 แสดงการเลือกไดเรกทอรี.....	ก-15
ก.31 แสดงการเลือกรูปแบบการติดตั้ง.....	ก-16
ก.32 แสดง Server Information.....	ก-16
ก.33 แสดงการกำหนดค่า Username,Password.....	ก-17
ก.34 แสดงการติดตั้ง.....	ก-17
ก.35 แสดงการติดตั้งเสร็จสิ้น.....	ก-18
ก.36 แสดงภาพตำแหน่งการวางไฟล์ข้อมูลระบบ.....	ก-17
ก.37 แสดงภาพตำแหน่งการวางไฟล์ฐานข้อมูลระบบ.....	ก-18
ข.1 หน้าหลักเว็บไซต์ศูนย์วิชาการบ้านอัญญา.....	ข-2
ข.2 หน้าแรกจากการเข้าสู่ระบบของสมาชิก.....	ข-3
ข.3 การแสดงข้อมูลสมาชิก.....	ข-4
ข.4 แสดงการแก้ไขข้อมูลส่วนตัว.....	ข-4
ข.5 แสดงการแก้ไขข้อมูลส่วนตัวเรียบร้อยแล้ว.....	ข-5
ข.6 แสดงข้อมูลส่วนตัวที่แก้ไขเรียบร้อยแล้ว.....	ข-5
ข.7 การสมัครเรียนของสมาชิก.....	ข-6
ข.8 แสดงรูปแบบเสื้อบ้านอัญญา.....	ข-7
ข.9 จำเป็นต้องเลือกระดับการศึกษา.....	ข-7
ข.10 เลือกระดับการศึกษาไม่ถูกต้อง.....	ข-7
ข.11 ในกรณีที่ไม่ได้อยู่ในช่วงที่เปิดรับสมัคร.....	ข-8
ข.12 การแสดงใบเสร็จรับเงินที่ยังไม่ได้ชำระเงิน.....	ข-8
ข.13 การแสดงใบเสร็จรับเงินที่ชำระเงิน.....	ข-9
ข.14 การแสดงตารางเรียน.....	ข-9
ข.15 การแสดงแผนที่ศูนย์วิชาการบ้านอัญญา.....	ข-10
ข.16 การแสดงแผนที่สาขา 1.....	ข-10
ข.17 การแสดงแผนที่สาขา 2.....	ข-11
ข.18 การแสดงหัวข้อภาพกิจกรรม.....	ข-11

## สารบัญภาพ (ต่อ)

ภาพที่	หน้า
ข.19 การแสดงภาพกิจกรรม.....	ข-12
ข.20 การแสดงหัวข้อข่าวประชาสัมพันธ์.....	ข-12
ข.21 การแสดงข่าวประชาสัมพันธ์.....	ข-13
ข.22 การแสดงไฟล์ดาวโหลด.....	ข-13
ข.23 การแสดงกระดานเสวนา.....	ข-14
ข.24 การตั้งคำถามในกระดานเสวนา.....	ข-14
ข.25 จำเป็นต้องกรอกหัวข้อคำถาม.....	ข-15
ข.26 จำเป็นต้องกรอกรายละเอียด.....	ข-15
ข.27 จำเป็นต้องกรอกชื่อ.....	ข-15
ข.28 จำเป็นต้องกรอกรหัส.....	ข-16
ข.29 การตั้งคำถามในกระดานเสวนาเรียบร้อยแล้ว.....	ข-16
ข.30 การตอบคำถามในกระดานเสวนา.....	ข-16
ข.31 การตอบคำถามในกระดานเสวนาเรียบร้อยแล้ว.....	ข-17
ข.32 หน้า Login เข้าสู่ระบบ.....	ข-17
ข.33 ถ้าไม่ได้ชื่อผู้ใช้.....	ข-17
ข.34 ถ้าไม่ใส่รหัสผ่าน.....	ข-18
ข.35 ถ้าไม่เลือกการเข้าระบบ.....	ข-18
ข.36 ถ้าใส่ชื่อผู้ใช้ รหัสผ่านและเลือกการเข้าสู่ระบบผิด.....	ข-18
ข.37 หน้าแรกของการจัดการข้อมูลของเจ้าหน้าที่.....	ข-19
ข.38 การแก้ไขข้อมูลเจ้าหน้าที่.....	ข-20
ข.39 แก้ไขข้อมูลเจ้าหน้าที่เรียบร้อยแล้ว.....	ข-20
ข.40 การแก้ไขข้อมูลผู้บริหาร.....	ข-20
ข.41 แก้ไขข้อมูลผู้บริหารเรียบร้อยแล้ว.....	ข-21
ข.42 การจัดการข้อมูลสมาชิกของเจ้าหน้าที่.....	ข-21
ข.43 การตรวจสอบชื่อผู้ใช้.....	ข-22
ข.44 การตรวจสอบชื่อผู้ใช้งาน.....	ข-22
ข.45 การตรวจสอบชื่อผู้ใช้ที่ไม่ซ้ำ.....	ข-22



## สารบัญญภาพ (ต่อ)

ภาพที่	หน้า
ข.46 การเพิ่มสมาชิกของเจ้าหน้าที่.....	ข-23
ข.47 ถ้าไม่ใส่รหัสผ่าน .....	ข-23
ข.48 ถ้าใส่รหัสผ่านไม่ถึง 8 ตัวอักษร.....	ข-24
ข.49 ถ้าเข้ารหัสผ่านไม่ถูกต้อง .....	ข-24
ข.50 ถ้าไม่เลือกค่านำหน้าชื่อ .....	ข-24
ข.51 ถ้าไม่ใส่ชื่อ.....	ข-25
ข.52 ถ้าไม่ใส่นามสกุล.....	ข-25
ข.53 ถ้าใส่อายุเป็นตัวอักษร .....	ข-25
ข.54 ถ้าไม่เลือกวัน .....	ข-26
ข.55 ถ้าไม่เลือกเดือน .....	ข-26
ข.56 ถ้าไม่เลือกปี .....	ข-26
ข.57 ถ้าไม่ใส่ที่อยู่ .....	ข-27
ข.58 ถ้าไม่เลือกจังหวัด .....	ข-27
ข.59 ถ้าไม่ใส่รหัสไปรษณีย์ .....	ข-27
ข.60 ถ้าใส่รหัสไปรษณีย์เป็นตัวอักษร .....	ข-28
ข.61 ถ้าไม่ใส่ชื่อโรงเรียน .....	ข-28
ข.62 ถ้าไม่เลือกระดับการศึกษา .....	ข-28
ข.63 หน้าการเพิ่มสมาชิกของเจ้าหน้าที่ .....	ข-29
ข.64 แสดงข้อมูลสมาชิกที่เพิ่ม.....	ข-29
ข.65 การสมัครเรียนสมาชิกของเจ้าหน้าที่.....	ข-30
ข.66 ถ้าไม่ได้เลือก ระดับการศึกษา .....	ข-31
ข.67 ถ้าเลือก ระดับการศึกษาไม่ถูกต้อง .....	ข-31
ข.68 ถ้าเลือก รูปแบบเสื้อ .....	ข-31
ข.69 ในกรณีที่สมัครเรียน ไม่ตรงกับวันที่กำหนดการรับสมัคร .....	ข-32
ข.70 การแสดงใบเสร็จรับเงินของเจ้าหน้าที่.....	ข-32
ข.71 การแสดงข้อมูลสมาชิกของเจ้าหน้าที่.....	ข-33
ข.72 การแก้ไขข้อมูลสมาชิกของเจ้าหน้าที่.....	ข-34

## สารบัญภาพ (ต่อ)

ภาพที่	หน้า
ข.73 แกะไขข้อมูลสมาชิกเรียบร้อยแล้วครับ.....	ข-35
ข.74 การลบข้อมูลสมาชิกของเจ้าหน้าที่.....	ข-35
ข.75 ยืนยันการลบข้อมูลสมาชิกของเจ้าหน้าที่.....	ข-35
ข.76 การค้นหาข้อมูลสมาชิกของเจ้าหน้าที่.....	ข-36
ข.77 การแสดงชื่อตารางเรียน.....	ข-37
ข.78 การแสดงตารางเรียน.....	ข-37
ข.79 การแก้ไขตารางเรียน.....	ข-38
ข.80 การแสดงตารางเรียนที่แก้ไขเรียบร้อยแล้ว.....	ข-38
ข.81 การแสดงหัวข้อภาพกิจกรรม.....	ข-39
ข.82 การเพิ่มหัวข้อภาพกิจกรรม.....	ข-39
ข.83 การแสดงการเพิ่มหัวข้อรูปภาพเรียบร้อยแล้ว.....	ข-40
ข.84 การแสดงหัวข้อรูปภาพที่เพิ่ม.....	ข-40
ข.85 การเพิ่มรูปภาพกิจกรรม.....	ข-40
ข.86 การเพิ่มรูปภาพกิจกรรมเรียบร้อยแล้ว.....	ข-41
ข.87 การแสดงรูปภาพกิจกรรมที่เพิ่ม.....	ข-41
ข.88 การลบรูปภาพกิจกรรม.....	ข-41
ข.89 ลบรูปภาพกิจกรรมเรียบร้อยแล้ว.....	ข-42
ข.90 แสดงการลบรูปภาพกิจกรรม.....	ข-42
ข.91 แสดงการแก้ไขหัวข้อภาพกิจกรรม.....	ข-42
ข.92 การแก้ไขหัวข้อภาพกิจกรรมเรียบร้อยแล้ว.....	ข-43
ข.93 การแสดงหัวข้อภาพกิจกรรมที่แก้ไข.....	ข-43
ข.94 การลบหัวข้อภาพกิจกรรม.....	ข-43
ข.95 การยืนยันการลบหัวข้อภาพกิจกรรม.....	ข-44
ข.96 การลบหัวข้อภาพกิจกรรมเรียบร้อยแล้ว.....	ข-44
ข.97 การแสดงหัวข้อภาพกิจกรรมที่ลบ.....	ข-44
ข.98 การแสดงประเภทคอร์สเรียน.....	ข-45
ข.99 การแสดงคอร์สเรียน.....	ข-45

## สารบัญภาพ (ต่อ)

ภาพที่	หน้า
ข.100 การแก้ไขคอร์สเรียน.....	ข-46
ข.101 การแก้ไขคอร์สเรียนเรียบร้อยแล้ว.....	ข-46
ข.102 การแสดงประเภทคอร์สเรียนที่แก้ไขของชั้นอนุบาล 1.....	ข-46
ข.103 การแสดงการจัดการวิชาเรียน.....	ข-47
ข.104 การแสดงการเพิ่มข้อมูลวิชาเรียน.....	ข-47
ข.105 การแสดงการเพิ่มข้อมูลวิชาเรียนเรียบร้อยแล้ว.....	ข-47
ข.106 การแสดงการเพิ่มข้อมูลวิชาเรียนที่เพิ่ม.....	ข-48
ข.107 การแสดงการแก้ไขวิชา English.....	ข-48
ข.108 การแสดงการแก้ไขวิชาเรียบร้อยแล้ว.....	ข-48
ข.109 การแสดงข้อมูลที่แก้ไข.....	ข-49
ข.110 การแสดงลบข้อมูลวิชา English2.....	ข-49
ข.111 การแสดงลบข้อมูลเรียบร้อยแล้ว.....	ข-50
ข.112 การแสดงข้อมูลที่ถูกลบ.....	ข-50
ข.113 การแสดงการกำหนดวันรับสมัคร.....	ข-51
ข.114 การแสดงการกำหนดวันรับสมัคร.....	ข-51
ข.115 การแสดงการแก้ไขข้อมูลวันที่เปิดรับสมัครเรียบร้อยแล้ว.....	ข-51
ข.116 การแสดงการแก้ไขข้อมูลวันที่เปิดรับสมัครเรียบร้อยแล้ว.....	ข-52
ข.117 การส่งอีเมลถึงผู้ปกครอง.....	ข-52
ข.118 การส่งอีเมลถึงผู้ปกครองเรียบร้อยแล้ว.....	ข-53
ข.119 การแสดงการจัดการลงทะเบียน.....	ข-53
ข.120 การแสดงข้อมูลของผู้สมัครเรียนแต่ละระดับชั้น.....	ข-54
ข.121 การแสดงข้อมูลการลงทะเบียนของสมาชิกเรียน.....	ข-54
ข.122 แสดงการแก้ไขข้อมูลการลงทะเบียน.....	ข-55
ข.123 แสดงการแก้ไขข้อมูลการลงทะเบียนแล้ว.....	ข-55
ข.124 แสดงข้อมูลการลงทะเบียน.....	ข-56
ข.125 แสดงการยืนยันการลบข้อมูลการลงทะเบียน.....	ข-56
ข.126 แสดงการลบข้อมูลการลงทะเบียน.....	ข-56

## สารบัญภาพ (ต่อ)

ภาพที่	หน้า
ข.127 แสดงข้อมูลการลงทะเบียน.....	ข-57
ข.128 การแสดงข้อมูลบุคลากร.....	ข-57
ข.129 การเพิ่มข้อมูลบุคลากร.....	ข-58
ข.130 หน้าการเพิ่มบุคลากรของเจ้าหน้าที่.....	ข-58
ข.131 ถ้าไม่ใส่ชื่อ .....	ข-59
ข.132 ถ้าไม่ใส่นามสกุล .....	ข-59
ข.133 ถ้าใส่อายุเป็นตัวอักษร .....	ข-59
ข.134 ถ้าไม่เลือกวัน .....	ข-60
ข.135 ถ้าไม่เลือกเดือน .....	ข-60
ข.136 ถ้าไม่เลือกปี .....	ข-60
ข.137 ถ้าไม่ใส่ที่อยู่.....	ข-61
ข.138 ถ้าไม่เลือกจังหวัด .....	ข-61
ข.139 ถ้าไม่ใส่รหัสไปรษณีย์.....	ข-61
ข.140 ถ้าใส่รหัสไปรษณีย์เป็นตัวอักษร.....	ข-62
ข.141 ถ้าไม่ใส่ชื่อโรงเรียน .....	ข-62
ข.142 ถ้าไม่เลือกระดับการศึกษา .....	ข-62
ข.143 ถ้าไม่ใส่วิชาที่สอน .....	ข-63
ข.144 เพิ่มข้อมูลเรียบร้อยแล้ว .....	ข-63
ข.145 หน้าแสดงบุคลากรที่เพิ่ม.....	ข-63
ข.146 หน้าแสดงบุคลากร.....	ข-64
ข.147 หน้าการแก้ไขข้อมูลบุคลากร.....	ข-65
ข.148 แก้ไขข้อมูลบุคลากรเรียบร้อยแล้ว.....	ข-65
ข.149 ลบข้อมูลนายเกษาวุธ.....	ข-66
ข.150 แสดงข้อมูลบุคลากร.....	ข-66
ข.151 การแสดงกระดานเสวนา.....	ข-67
ข.152 การตั้งคำถามในกระดานเสวนา.....	ข-67
ข.153 ถ้าไม่ใส่หัวข้อคำถาม .....	ข-68

## สารบัญภาพ (ต่อ)

ภาพที่	หน้า
ข.154 ถ้าไม่ใส่รายละเอียด .....	ข-68
ข.155 ถ้าไม่ใส่ชื่อ.....	ข-68
ข.156 ถ้าไม่ใส่รหัสใต้ภาพ .....	ข-69
ข.157 การตั้งคำถามในกระดานเสวนาในกรณีที่กรอก รหัสผิด.....	ข-69
ข.158 การตั้งคำถามในกระดานเสวนาเรียบร้อยแล้ว.....	ข-69
ข.159 การแสดงคำถามในกระดานเสวนาที่เพิ่ม.....	ข-70
ข.160 การลบคำถามในกระดานเสวนา.....	ข-70
ข.161 การลบคำถามในกระดานเสวนาเรียบร้อยแล้ว.....	ข-70
ข.162 การแสดงคำถามในกระดานเสวนาที่โดนลบ.....	ข-71
ข.163 การตอบคำถามในกระดานเสวนา.....	ข-71
ข.164 ถ้าไม่ใส่รายละเอียด .....	ข-71
ข.165 ถ้าไม่ใส่ชื่อ .....	ข-72
ข.166 ถ้าไม่ใส่รหัสใต้ภาพ .....	ข-72
ข.167 การตอบคำถามในกระดานเสวนาในกรณีที่กรอก รหัสผิด.....	ข-72
ข.168 การตอบคำถามในกระดานเสวนาเรียบร้อยแล้ว.....	ข-72
ข.169 การแสดงคำตอบในกระดานเสวนาเรียบร้อยแล้ว.....	ข-73
ข.170 การลบคำตอบในกระดานเสวนา.....	ข-73
ข.171 การลบคำตอบในกระดานเสวนาเรียบร้อยแล้ว.....	ข-73
ข.172 แสดงการจัดการข้อมูลข่าวประชาสัมพันธ์.....	ข-74
ข.173 แสดงการเพิ่มข่าวประชาสัมพันธ์.....	ข-74
ข.174 แสดงเมื่อ ไม่ได้กรอกหัวข้อข่าวประชาสัมพันธ์.....	ข-75
ข.175 แสดงเมื่อ ไม่ได้กรอกรายละเอียดข่าวประชาสัมพันธ์.....	ข-75
ข.176 แสดงในกรณีที่ไม่ได้เลือกไฟล์.....	ข-75
ข.177 แสดงการเพิ่มข่าวประชาสัมพันธ์แล้ว.....	ข-75
ข.178 แสดงข้อมูลข่าวประชาสัมพันธ์.....	ข-76
ข.179 แสดงรายละเอียดข่าวประชาสัมพันธ์.....	ข-76
ข.180 แสดงการดาว โหลดไฟล์.....	ข-77

## สารบัญภาพ (ต่อ)

ภาพที่	หน้า
ข.181 แสดงการแก้ไขข่าวประชาสัมพันธ์.....	ข-77
ข.182 แสดงข้อมูลข่าวประชาสัมพันธ์.....	ข-78
ข.183 แสดงการลบข่าวประชาสัมพันธ์.....	ข-78
ข.184 แสดงการลบข่าวประชาสัมพันธ์แล้ว.....	ข-78
ข.185 แสดงข้อมูลข่าวประชาสัมพันธ์.....	ข-79
ข.186 แสดงการจัดการข้อมูลห้องเรียน.....	ข-79
ข.187 แสดงการเพิ่มห้องเรียน.....	ข-80
ข.188 แสดงข้อมูลห้องเรียนใหม่.....	ข-80
ข.189 แสดงว่ายังไม่ใส่ชื่อห้องเรียน.....	ข-80
ข.190 แสดงการแก้ไขข้อมูลห้องเรียน.....	ข-81
ข.191 แสดงการแก้ไขข้อมูลห้องเรียนแล้ว.....	ข-81
ข.192 แสดงข้อมูลห้องเรียนที่แก้ไขสมบูรณ์แล้ว.....	ข-81
ข.193 แสดงการยืนยันการลบ.....	ข-82
ข.194 แสดงการลบข้อมูลห้องเรียนแล้ว.....	ข-82
ข.195 แสดงข้อมูลห้องเรียน.....	ข-82
ข.196 การส่งอีเมลถึงสมาชิก.....	ข-83
ข.197 การส่งอีเมลถึงสมาชิกเรียบร้อยแล้ว.....	ข-83
ข.198 แสดงการจัดการข้อมูลคนเก่ง.....	ข-83
ข.199 แสดงการเพิ่มข้อมูลคนเก่ง.....	ข-84
ข.200 แสดงการเพิ่มข้อมูลคนเก่งแล้ว.....	ข-84
ข.201 แสดงข้อมูลคนเก่ง.....	ข-85
ข.202 แสดงเมื่อไม่ได้กรอกหัวข้อข้อมูลคนเก่ง.....	ข-85
ข.203 แสดงเมื่อไม่ได้กรอกคำอธิบายข้อมูลคนเก่ง.....	ข-85
ข.204 แสดงรายละเอียดข้อมูลคนเก่ง.....	ข-86
ข.205 แสดงการแก้ไขข้อมูลคนเก่ง.....	ข-86
ข.206 แสดงการแก้ไขข้อมูลคนเก่งแล้ว.....	ข-87
ข.207 แสดงข้อมูลคนเก่ง.....	ข-87

## สารบัญภาพ (ต่อ)

ภาพที่	หน้า
ข.208 แสดงการลบข่าวคนเก่ง.....	ข-87
ข.209 แสดงการลบข้อมูลคนเก่งแล้ว.....	ข-88
ข.210 แสดงข้อมูลคนเก่ง.....	ข-88
ข.211 แสดงสรุปรายงานทั้งหมด.....	ข-89
ข.212 แสดงรายงานผู้สมัครเรียนแต่ละระดับชั้น สาขา 1.....	ข-90
ข.213 แสดงรายงานผู้สมัครเรียนแต่ละระดับชั้น สาขา 2.....	ข-90
ข.214 แสดงรายงานผู้สมัครเรียนที่ชำระเงิน สาขา 1.....	ข-91
ข.215 แสดงรายงานผู้สมัครเรียนที่ชำระเงิน สาขา 2.....	ข-91
ข.216 แสดงรายงานผู้สมัครเรียนที่ยังไม่ชำระเงิน สาขา 1.....	ข-92
ข.217 แสดงรายงานผู้สมัครเรียนที่ยังไม่ชำระเงิน สาขา 2.....	ข-92
ข.218 แสดงรายงานสรุปรายได้ทั้งสาขา 1, สาขา 2 และรายได้จากการจำหน่ายเสื้อ.....	ข-93
ข.219 แสดงรายงานสรุปรายได้ สาขา 1.....	ข-94
ข.220 แสดงรายงานสรุปรายได้ สาขา 2.....	ข-95
ข.221 การแสดงรายงานสรุปรายได้จากการจำหน่ายเสื้อ.....	ข-95
ข.222 แสดงกราฟเปรียบเทียบผู้สมัครที่ชำระเงินและ ไม่ชำระเงินทั้งสาขา 1 และสาขา 2.....	ข-96
ข.223 แสดงกราฟเปรียบเทียบรายได้ทั้งสาขา 1 และ สาขา 2.....	ข-96
ข.224 แสดงกราฟรายได้แต่ละคอร์สเรียนทั้งสาขา 1 และ สาขา 2.....	ข-97
ข.225 แสดงกราฟเปรียบเทียบรายวิชา.....	ข-97
ข.226 กราฟเปรียบเทียบวิชาเรียนระดับประถมศึกษา 1.....	ข-98
ข.227 กราฟเปรียบเทียบวิชาเรียนระดับประถมศึกษา 2.....	ข-98
ข.228 กราฟเปรียบเทียบวิชาเรียนระดับประถมศึกษา 3.....	ข-99
ข.229 กราฟเปรียบเทียบวิชาเรียนระดับประถมศึกษา 4.....	ข-99
ข.230 กราฟเปรียบเทียบวิชาเรียนระดับประถมศึกษา 5.....	ข-100
ข.231 กราฟเปรียบเทียบวิชาเรียนระดับประถมศึกษา 6.....	ข-100
ข.232 กราฟเปรียบเทียบวิชาเรียนระดับมัธยมศึกษา 1.....	ข-101
ข.233 กราฟเปรียบเทียบวิชาเรียนระดับมัธยมศึกษา 2.....	ข-101

## สารบัญภาพ (ต่อ)

ภาพที่	หน้า
ข.234 กราฟเปรียบเทียบวิชาเรียนระดับมัธยมศึกษา 3.....	ข-101
ข.235 หน้าแรกจากการเข้าสู่ระบบของผู้บริหาร.....	ข-102
ข.236 แสดงการแก้ไขข้อมูลของผู้บริหาร.....	ข-102
ข.237 แสดงการแก้ไขข้อมูลของผู้บริหารเรียบร้อยแล้ว.....	ข-103
ข.238 แสดงข้อมูลใหม่ของผู้บริหารเรียบร้อยแล้ว.....	ข-103
ข.239 การแสดงหัวข้อข่าวประชาสัมพันธ์.....	ข-103
ข.240 การแสดงข่าวประชาสัมพันธ์.....	ข-104
ข.241 การแสดงไฟล์ดาวโหลด.....	ข-104
ข.242 การแสดงหัวข้อภาพกิจกรรม.....	ข-105
ข.243 การแสดงภาพกิจกรรม.....	ข-105
ข.244 การแสดงกระดานเสวนา.....	ข-106
ข.245 การตั้งคำถามในกระดานเสวนา.....	ข-106
ข.246 จำเป็นต้องกรอกหัวข้อคำถาม.....	ข-107
ข.247 จำเป็นต้องกรอกรายละเอียด.....	ข-107
ข.248 จำเป็นต้องกรอกชื่อ.....	ข-107
ข.249 จำเป็นต้องกรอกรหัส.....	ข-108
ข.250 การตั้งคำถามในกระดานเสวนาเรียบร้อยแล้ว.....	ข-108
ข.251 การตอบคำถามในกระดานเสวนา.....	ข-109
ข.252 การตอบคำถามในกระดานเสวนาเรียบร้อยแล้ว.....	ข-109
ข.253 แสดงสรุปรายงานทั้งหมด.....	ข-110
ข.254 แสดงรายงานผู้สมัครเรียนแต่ละระดับชั้น สาขา 1.....	ข-111
ข.255 แสดงรายงานผู้สมัครเรียนแต่ละระดับชั้น สาขา 2.....	ข-111
ข.256 แสดงรายงานผู้สมัครเรียนที่ชำระเงิน สาขา 1.....	ข-112
ข.257 แสดงรายงานผู้สมัครเรียนที่ชำระเงิน สาขา 2.....	ข-112
ข.258 แสดงรายงานผู้สมัครเรียนที่ยังไม่ชำระเงิน สาขา 1.....	ข-113
ข.259 แสดงรายงานผู้สมัครเรียนที่ยังไม่ชำระเงิน สาขา 2.....	ข-113
ข.260 แสดงรายงานสรุปรายได้ทั้งสาขา 1และ สาขา 2.....	ข-114



## สารบัญภาพ (ต่อ)

ภาพที่	หน้า
ข.261 แสดงรายงานสรุปรายได้ สาขา 1.....	ข-115
ข.262 แสดงรายงานสรุปรายได้ สาขา 2.....	ข-116
ข.263 แสดงกราฟเปรียบเทียบผู้สมัครที่ชำระเงิน และไม่ชำระเงินทั้งสาขา 1 และสาขา 2.....	ข-116
ข.264 แสดงกราฟเปรียบเทียบรายได้ทั้งสาขา 1 และ สาขา 2.....	ข-117
ข.265 แสดงกราฟรายได้แต่ละคอร์สเรียนทั้งสาขา 1 และ สาขา 2.....	ข-117
ข.266 แสดงกราฟเปรียบเทียบรายวิชา.....	ข-118
ข.267 กราฟเปรียบเทียบวิชาเรียนระดับประถมศึกษา 1.....	ข-118
ข.268 กราฟเปรียบเทียบวิชาเรียนระดับประถมศึกษา 2.....	ข-119
ข.269 กราฟเปรียบเทียบวิชาเรียนระดับประถมศึกษา 3.....	ข-119
ข.270 กราฟเปรียบเทียบวิชาเรียนระดับประถมศึกษา 4.....	ข-120
ข.271 กราฟเปรียบเทียบวิชาเรียนระดับประถมศึกษา 5.....	ข-120
ข.272 กราฟเปรียบเทียบวิชาเรียนระดับประถมศึกษา 6.....	ข-121
ข.273 กราฟเปรียบเทียบวิชาเรียนระดับมัธยมศึกษา 1.....	ข-121
ข.274 กราฟเปรียบเทียบวิชาเรียนระดับมัธยมศึกษา 2.....	ข-122
ข.275 กราฟเปรียบเทียบวิชาเรียนระดับมัธยมศึกษา 3.....	ข-122
ข.276 แสดงข้อมูลบุคลากร.....	ข-123
ข.277 แสดงข้อมูลบุคลากรที่เกิดจากการค้นหา.....	ข-123
ข.278 แสดงประวัติของบุคลากร.....	ข-124
ข.279 แสดงข้อมูลสมาชิก.....	ข-125
ข.280 แสดงข้อมูลบุคลากรที่เกิดจากการค้นหา.....	ข-125
ข.281 แสดงประวัติของสมาชิก.....	ข-126
ข.282 แสดงเมนูทั้งหมด.....	ข-126
ข.283 แสดงรายละเอียดประวัติศูนย์วิชาการบ้านอัญญา.....	ข-127
ข.284 แสดงข้อมูลบุคลากร.....	ข-128
ข.285 แสดงข้อมูลบุคลากรและวิชาที่สอน.....	ข-129
ข.286 แสดงรายวิชาที่เปิดสอนและอัตราค่าเรียน.....	ข-130
ข.287 แสดงแผนที่ศูนย์วิชาการบ้านอัญญาทั้งสาขา 1 และสาขา 2.....	ข-131

## สารบัญภาพ (ต่อ)

ภาพที่	หน้า
ข.288 แสดงแผนที่ศูนย์วิชาการบ้านอัญญาสาขา 1.....	ข-131
ข.289 แสดงแผนที่ศูนย์วิชาการบ้านอัญญาสาขา 2.....	ข-132
ข.290 แสดงข่าวคนเก่งศูนย์วิชาการบ้านอัญญา.....	ข-132
ข.291 แสดงรายละเอียดข่าวคนเก่งศูนย์วิชาการบ้านอัญญา.....	ข-133
ข.292 แสดงข่าวคนเก่งศูนย์วิชาการบ้านอัญญาทั้งหมด.....	ข-134
ข.293 แสดงข่าวประชาสัมพันธ์.....	ข-134
ข.294 แสดงกระดานเสวนา.....	ข-135
ข.295 แสดงรายละเอียดกระดานเสวนา ในหัวข้ออื่นๆ.....	ข-135
ข.296 แสดงประมวลภาพกิจกรรมและกระดานถาม -ตอบ.....	ข-136
ข.297 แสดงประมวลภาพกิจกรรม.....	ข-136
ข.298 แสดงภาพกิจกรรม.....	ข-137
ข.299 แสดงรายละเอียดภาพกิจกรรม.....	ข-137
ข.300 แสดงหัวข้อข้อมูลกระดานเสวนาถาม -ตอบ.....	ข-138
ข.301 แสดงการตั้งคำถามใหม่.....	ข-138
ข.302 แสดงความคิดเห็นตามหัวข้อข้อมูล.....	ข-139

# บทที่ 1

## บทนำ

### 1.1 หลักการและเหตุผล

ศูนย์วิชาการบ้านอัญญาเป็นสถานที่ให้ความรู้ได้รับการอนุมัติจากกระทรวงศึกษาธิการโดยให้ชื่อว่าโรงเรียนสอนพิมพ์ดีด (บ้านอัญญา) ซึ่งมุ่งเน้นเพียงการสอนพิมพ์ดีด จากนั้นได้เปลี่ยนการสอนเป็นการสอนทางวิชาการหรือที่เรียกกันในปัจจุบันว่า ศูนย์วิชาการบ้านอัญญา โดยจะมุ่งเน้นการเรียนเป็นกลุ่มเพราะต้องการให้เด็กที่สมัครเข้ามาเรียนทุกคนได้รับความรู้ความสามารถอย่างครบถ้วน ผลงานที่เห็นได้เด่นชัด คือ นักเรียนที่เรียนที่นี่สามารถสอบเข้าโรงเรียนมหาวิทยาลัยราชภัฏได้เป็นอันดับที่หนึ่ง 3 สมัยซ้อน นอกจากนี้ยังมีผลงานทางด้านศิลปะ ได้รับรางวัลระดับจังหวัด ระดับภูมิภาค ระดับประเทศและระดับนานาชาติ จากผลงานที่กล่าวมายังไม่เป็นที่รู้จักกับบุคคลทั่วไป อันเนื่องมาจากระบบการทำงานยังเป็นรูปแบบของเอกสาร การสมัครเรียนผู้เรียนจะต้องไปสมัคร ณ ศูนย์วิชาการบ้านอัญญา ซึ่งผู้สมัครจะได้รับทราบถึงคอร์สการเรียนจากเอกสารหรือจากคำอธิบายของผู้บริหารเอง บางกรณีผู้ปกครองต้องเดินทางมาไกลเพียงเพื่อต้องการคำปรึกษาจากผู้บริหารเกี่ยวกับการเรียนของบุตรหลานทำให้เสียเวลา ส่วนใหญ่การเข้ามาสมัครเรียนจะเป็นการเข้ามาสมัครโดยตรงหรือจากคำบอกเล่าหรือจากใบปลิว การเก็บใบสมัครจะเป็นการเก็บเข้าแฟ้ม บ่อยครั้งที่ข้อมูลการสมัครสูญหาย ทำให้ยากต่อการติดตามอีกทั้งยังเป็นการเสียเวลาในการค้นหาเอกสารการจ่ายค่าเล่าเรียนก็ยังไม่ใช้รูปแบบของเอกสาร โดยผู้บริหารจะออกบัตรการชำระเงินให้กับผู้ปกครองเก็บไว้เป็นหลักฐาน เมื่อสิ้นสุดคอร์สเรียนหากผู้ปกครองต้องการให้บุตรหลานเรียนต่อจะต้องนำบัตรการชำระเงินมาเพื่อให้ผู้บริหารเซ็นชื่อรับเงิน ผู้ปกครองบางรายลืมบัตรชำระเงินทำให้ไม่สามารถชำระเงินในวันนั้นได้ จึงต้องชำระเงินในวันถัดไป

จากปัญหาดังกล่าวจึงได้จัดทำเว็บไซต์ศูนย์วิชาการบ้านอัญญา เพื่อช่วยในการแก้ปัญหาและเพิ่มประสิทธิภาพในการทำงาน

## 1.2 เป้าหมายของโครงการ

เพื่อจัดทำเว็บไซต์ศูนย์วิชาการบ้านอัญญา (Songkhla Family School Website) โดยมีการออกแบบและพัฒนา เพื่อให้ได้มีการจัดเก็บข้อมูลการสมัครเรียน เป็นระบบระเบียบ มีความถูกต้องมากขึ้นและป้องกันการสูญหาย ช่วยให้สืบค้นข้อมูลการสมัครเรียน ได้สะดวกรวดเร็วมากขึ้น

## 1.3 วัตถุประสงค์ของโครงการ

- 1.3.1 เพื่อช่วยจัดเก็บข้อมูลสมาชิก
- 1.3.2 เพื่อความสะดวก รวดเร็ว ในการค้นหา / ตรวจสอบรายละเอียด ข้อมูลสมาชิก
- 1.3.3 เพื่อช่วยประหยัดเวลาในการทำรายงานและสรุปผลต่าง ๆ

## 1.4 ขอบเขตและความสามารถของระบบ

เว็บไซต์ที่พัฒนาเป็นเครื่องมือที่สามารถเรียกใช้งานได้บนเครือข่ายอินเทอร์เน็ต โดยมีการดำเนินงานสำหรับผู้ใช้งาน 4 กลุ่ม ดังนี้

### 1.4.1 สมาชิก มีการดำเนินงานหลัก ๆ คือ

- สามารถสมัครเรียนผ่านระบบนี้ได้
- สามารถเลือกเรียนเฉพาะคอร์สเรียนได้
- สามารถเลือกเรียนเฉพาะรายวิชาได้
- สามารถแก้ไขข้อมูลส่วนตัวของตนเองได้
- สามารถทราบข่าวประชาสัมพันธ์ได้
- สามารถดูภาพกิจกรรมได้
- สามารถตรวจสอบตารางการเรียนได้
- สามารถตรวจการลงทะเบียนได้
- สามารถตั้งคำถาม ตอบคำถาม บนกระดานเสวนาได้
- สามารถดูแผนที่ศูนย์วิชาการบ้านอัญญาสาขา 1, สาขา 2 ได้

### 1.4.2 เจ้าหน้าที่ มีการดำเนินงานหลัก ๆ คือ

- สามารถเปลี่ยนรหัสผ่านเข้าสู่ระบบของตนเองได้
- สามารถทำการเพิ่ม ลบ แก้ไขและค้นหาสมาชิกได้

- สามารถทำการเพิ่ม ลบ ตารางเรียนได้
- สามารถทำการเพิ่ม ลบ แก๊ไขห้องเรียนได้
- สามารถทำการเพิ่ม ลบ แก๊ไขวิชาเรียนได้
- สามารถทำการปรับปรุงประเภทคอร์สเรียนได้
- สามารถทำการเพิ่ม ลบ แก๊ไขการลงทะเบียนได้
- สามารถทำการเพิ่ม ลบ แก๊ไขและค้นหาบุคลากรได้
- สามารถทำการเพิ่ม ลบ แก๊ไขข่าวประชาสัมพันธ์ได้
- สามารถทำการเพิ่ม ลบ แก๊ไขภาพกิจกรรมได้
- สามารถตั้งคำถาม ตอบคำถาม บนกระดานเสวนาได้
- สามารถลบ คำถามและคำตอบที่ไม่เหมาะสมได้
- สามารถแจ้งข่าวสารผ่านทางอีเมลล์ได้
- สามารถออกใบเสร็จรับเงินได้
- สามารถดูรายงานสรุปและกราฟได้ดังนี้
  1. รายงานผู้สมัครเรียนแต่ละระดับชั้น ป.1 – ม.3(สาขา 1)
  2. รายงานผู้สมัครเรียนแต่ละระดับชั้นอนุบาล1-อนุบาล3 (สาขา 2)
  3. รายงานผู้สมัครเรียนที่ยังไม่ชำระเงิน (สาขา 1, สาขา 2)
  4. รายงานผู้สมัครเรียนที่ชำระเงิน (สาขา 1, สาขา 2)
  5. รายงานสรุปรายได้ (สาขา 1, สาขา 2)

#### 1.4.3 ผู้บริหาร มีการดำเนินงานหลัก ๆ คือ

- สามารถเปลี่ยนรหัสผ่านเข้าสู่ระบบของตนเองได้
- สามารถทำการค้นหารายชื่อสมาชิกและรายชื่อบุคลากรได้
- สามารถทราบข่าวประชาสัมพันธ์ได้
- สามารถดูภาพกิจกรรมได้
- สามารถตั้งคำถาม ตอบคำถาม บนกระดานเสวนาได้
- สามารถดูแผนที่ศูนย์วิชาการบ้านอัญญาสาขา 1,สาขา 2 ได้
- สามารถดูรายงานสรุปและกราฟได้ดังนี้
  1. รายงานผู้สมัครเรียนแต่ละระดับชั้น ป.1 – ม.3 (สาขา 1)
  2. รายงานผู้สมัครเรียนแต่ละระดับชั้นอนุบาล1-อนุบาล3 (สาขา2)
  3. รายงานผู้สมัครเรียนที่ยังไม่ชำระเงิน (สาขา 1, สาขา 2)

4. รายงานผู้สมัครเรียนที่ชำระเงิน (สาขา 1, สาขา 2)

5. รายงานสรุปรายได้ (สาขา 1, สาขา 2)

#### 1.4.4 บุคคลทั่วไป มีการดำเนินงานหลัก ๆ คือ

- สามารถสมัครสมาชิกได้
- สามารถทราบข่าวประชาสัมพันธ์ได้
- สามารถดูภาพกิจกรรมได้
- สามารถตั้งคำถาม ตอบคำถาม บนกระดานเสวนาได้
- สามารถดูแผนที่ศูนย์วิชาการบ้านอัญญาสาขา 1, สาขา 2 ได้

### 1.5 แผนการดำเนินงาน

#### 1.5.1 ขั้นตอนการดำเนินงาน

- ศึกษางานวิจัย และข้อมูลที่เกี่ยวข้อง
- วิเคราะห์ความต้องการใช้งานและระบุขอบเขตของงาน
- ศึกษาเครื่องมือที่ใช้ในการพัฒนาโปรแกรม
- ออกแบบระบบงาน
- พัฒนาระบบงานต่าง ๆ ของโปรแกรมตามขอบเขตที่กำหนดไว้
- ทดสอบโปรแกรม ปรับปรุงแก้ไขข้อผิดพลาดของโปรแกรม
- จัดทำเอกสารประกอบโครงการ

#### 1.5.2 ระยะเวลาดำเนินงาน

Task Name	Duration	Start	Finish	Oct '07	Nov '07	Dec '07	Jan '08	Feb '08
1. ศึกษาแนวคิดรวบรวมข้อมูล	23 days	Mon 22/10/07	Tue 20/11/07					
2. 1.1 สืบค้นและเก็บข้อมูลระบบงานเดิม	14 days	Mon 22/10/07	Thu 8/11/07					
3. 1.2 สืบเอกสารและนำเสนอหัวข้อโครงการ	5 days	Fri 9/11/07	Thu 15/11/07					
4. 1.3 ศึกษาและรวบรวมข้อมูลเครื่องมือที่ใช้	4 days	Fri 16/11/07	Tue 20/11/07					
2. วิเคราะห์และออกแบบ	27 days	Wed 21/11/07	Thu 27/12/07					
6. 2.1 เขียนแผนภาพรับบท	7 days	Wed 21/11/07	Thu 29/11/07					
7. 2.2 เขียนแผนภาพการไหลของข้อมูล	8 days	Fri 30/11/07	Tue 11/12/07					
8. 2.3 ออกแบบฐานข้อมูล	6 days	Wed 12/12/07	Wed 19/12/07					
9. 2.4 ออกแบบส่วนติดต่อผู้ใช้	4 days	Tue 18/12/07	Fri 21/12/07					
10. 2.5 ออกแบบส่วนของโปรแกรม	4 days	Mon 24/12/07	Thu 27/12/07					
3. จัดทำและรับงาน	50 days	Thu 20/12/07	Tue 26/2/08					
12. 3.1 เขียนโปรแกรม	37 days	Mon 17/12/07	Mon 4/2/08					
13. 3.2 จัดทำเอกสารประกอบโครงการ	24 days	Sun 20/1/08	Wed 20/2/08					
14. 3.3 สืบเอกสารและนำเสนองาน	3 days	Wed 20/2/08	Fri 22/2/08					

ภาพที่ 1.1 แผนภาพการดำเนินงาน

## 1.6 สถานที่ดำเนินการวิจัย

โปรแกรมวิชาคอมพิวเตอร์ คณะวิทยาศาสตร์และเทคโนโลยี มหาวิทยาลัยราชภัฏสงขลา  
จังหวัดสงขลา

ศูนย์วิชาการบ้านอัญญา สาขา 1

## 1.7 เครื่องมือและอุปกรณ์ที่ใช้ในการพัฒนา

### 1.7.1 ทรัพยากรระหว่างการพัฒนาโครงการ

ทรัพยากรที่ใช้ระหว่างการพัฒนาโครงการ เป็น Personal Computer มีคุณสมบัติทางด้าน Hardware และ Software ดังนี้

- ด้านฮาร์ดแวร์
  - หน่วยประมวลผลกลาง (CPU) Intel Centrino ความเร็ว 1.66 GHz
  - ฮาร์ดดิสก์ (Hard disk) ความจุ 60 GB
  - มีหน่วยความจำ 1 GB
- ด้านซอฟต์แวร์
  - Macromedia Dreamweaver MX 2004 เป็นเครื่องมือเพื่อใช้สร้างหน้าเว็บ
  - PHP Script Language version 5.0.1 เป็นภาษาที่ใช้ในการพัฒนาโปรแกรมที่สามารถติดต่อกับระบบการจัดการฐานข้อมูล MySQL
  - My SQL version 4.0.20 โปรแกรมใช้เป็นการจัดการฐานข้อมูล
  - Internet Explorer 7.0 เป็นโปรแกรมเบราว์เซอร์ (Browser) สำหรับเรียกใช้โปรแกรม
  - Adobe Photoshop CS เป็นโปรแกรมช่วยในการตกแต่งรูปภาพและข้อความบนหน้าเว็บ
  - Macromedia Flash MX 2004 เป็นโปรแกรมช่วยในการตกแต่งหน้าเว็บและสร้างแผนที่





## บทที่ 2

### ทฤษฎีและหลักการที่เกี่ยวข้อง

เว็บไซต์ศูนย์วิชาการบ้านอัญญา พัฒนาด้วยภาษา PHP และระบบจัดการฐานข้อมูล MySQL ซึ่งมีทฤษฎีและแนวคิดที่เกี่ยวข้อง ได้แก่ PHP AppServ Apache phpMyAdmin และ MySQL ซึ่งผู้จัดทำเว็บไซต์ศูนย์วิชาการบ้านอัญญา จะกล่าวถึงทฤษฎีดังกล่าวเพียงสังเขป

#### 2.1 PHP

เว็บไซต์ศูนย์วิชาการบ้านอัญญาพัฒนาด้วยภาษา PHP ซึ่งภาษา PHP เป็นภาษาที่นิยมใช้ในการพัฒนาเว็บแอปพลิเคชัน มีลักษณะเด่นในการใช้งานด้วยกันหลายประการ เช่น ศึกษาทำความเข้าใจง่าย มีฟังก์ชันใช้งานมาก และเป็น โปรแกรมประเภท Open Source ซึ่งมีเนื้อหาที่สำคัญดังนี้

##### 2.1.1 ที่มาและสาระสำคัญ

PHP ย่อมาจาก Hypertext Preprocessor หรือชื่อเดิม Personal Home Page PHP เป็นภาษาคอมพิวเตอร์ แบบ Open Source และเป็นภาษาจําพวก Scripting Language คำสั่งต่างๆจะเก็บอยู่ในไฟล์ที่เรียกว่า สคริปต์ (Script) และเวลาใช้งานต้องอาศัยตัวแปลชุดคำสั่ง ตัวอย่างของภาษาสคริปต์ เช่น JavaScript Perl เป็นต้น ลักษณะของ PHP ที่แตกต่างจากภาษาสคริปต์แบบอื่นๆ คือ PHP ได้รับการพัฒนาและออกแบบมาเพื่อใช้งานในการสร้างเอกสารแบบ HTML โดยสามารถสอดแทรกหรือแก้ไขเนื้อหาได้โดยอัตโนมัติ ดังนั้นจึงกล่าวว่า PHP เป็นภาษาที่เรียกว่า Server-Side หรือ HTML-Embedded Scripting Language เป็นเครื่องมือที่สำคัญชนิดหนึ่งที่ช่วยให้เราสามารถสร้างเอกสารแบบ Dynamic HTML ได้อย่างมีประสิทธิภาพและมีเครื่องมือให้ใช้มากขึ้น

เนื่องจากว่า PHP ไม่ได้เป็นส่วนหนึ่งของเว็บเซิร์ฟเวอร์ (Web Server) ดังนั้นถ้าจะใช้ PHP ก็จะต้องศึกษาก่อนว่า เว็บเซิร์ฟเวอร์นั้นสามารถใช้สคริปต์ PHP ได้หรือไม่ ยกตัวอย่างเช่น PHP สามารถใช้ได้กับ Apache Web Server และ Personal Web Server (PWS) สำหรับระบบปฏิบัติการ Windows 95/98/NT ในกรณีของ Apache สามารถใช้ PHP ได้สองรูปแบบคือ ในลักษณะของ CGI และ Apache Module ความแตกต่างอยู่ตรงที่ว่า ถ้าใช้ PHP เป็นแบบโมดูล PHP จะเป็นส่วนหนึ่งของ Apache หรือเป็นส่วนขยายในการทำงาน ซึ่งจะทำงานได้เร็วกว่าแบบที่เป็น CGI เพราะถ้า

เป็น CGI แล้ว ตัวแปลชุดคำสั่งของ PHP ถือว่าเป็นแค่โปรแกรมภายนอก ซึ่ง Apache จะต้องเรียกขึ้นมาทำงานทุกครั้ง ที่ต้องการใช้ PHP ดังนั้น ถ้ามองในเรื่องของประสิทธิภาพในการทำงาน การใช้ PHP แบบที่เป็นโมดูลหนึ่งของ Apache จะทำงานได้มีประสิทธิภาพมากกว่า

PHP ยังสามารถรองรับการสื่อสารกับการบริการในโปรโตคอล อื่นๆ เช่น LDAP, IMAP, SNMP, NNTP, POP3, HTTP, COM (บน Windows) และอื่นๆ อีกมากมาย ผู้ใช้สามารถเปิด Socket บนเครือข่ายโดยตรงและตอบโต้โดยใช้ โปรโตคอลใดๆ ก็ได้ PHP มีการรองรับสำหรับการแลกเปลี่ยนข้อมูลแบบ WDDX Complex กับ Web Programming ทั่วไปได้ ในส่วนของ Interconnection นั้น PHP มีการรองรับสำหรับ Java Objects ให้เปลี่ยนเป็น PHP Object แล้วใช้งาน ผู้ใช้สามารถใช้รูปแบบ CORBA เพื่อเข้าสู่ Remote Object ได้เช่นกัน

### 2.1.2 ลักษณะเด่นของ PHP

ลักษณะเด่นของ PHP มีดังต่อไปนี้

1. Open Source เป็นการใช้นวัตกรรมที่มีความสามารถที่จะเข้าถึงการใช้งานมาช่วยกันพัฒนาระบบให้ดีขึ้น
2. No Cost Implementation คือ PHP เป็น โปรแกรมที่แจกจ่ายฟรีไม่มีปัญหาเรื่องลิขสิทธิ์
3. PHP เป็น โปรแกรมที่ทำงานฝั่งเซิร์ฟเวอร์ ดังนั้นจึงมีขีดความสามารถไม่จำกัด
4. PHP มีคุณสมบัติเป็น Crossable Platform นั่นคือ PHP สามารถทำงานบนเครื่องได้ทั้งระบบปฏิบัติการ UNIX , Linux และ Windows โดยไม่ต้องเปลี่ยนแปลง Source Script
5. HTML Embedded เรียนรู้ง่าย เนื่องจากภาษา PHP ผังเข้าไปในภาษา HTML และใช้โครงสร้างและไวยากรณ์อย่างง่าย
6. ทำงานได้รวดเร็วและมีประสิทธิภาพ โดยเฉพาะเมื่อใช้กับ Apache Server เพราะไม่ต้องใช้โปรแกรมจากภายนอก
7. XML Parsing ใช้งานร่วมกับ XML ได้ทันที
8. File I/O PHP มีฟังก์ชันที่ใช้ดำเนินการกับการประมวลผลข้อมูลมาก
9. Text Processing ใช้งานกับข้อมูลตัวอักษรได้อย่างมีประสิทธิภาพเพราะมีฟังก์ชันที่ใช้ประมวลผลข้อมูลแบบตัวอักษรมากมาย
10. Complex Variable สนับสนุนโครงสร้างข้อมูลใช้ได้แบบ Scalar , Array และ Associative Array

11. Image Processing สามารถใช้ประมวลผลภาพได้
12. สามารถพัฒนาเว็บไซต์ที่เป็นแบบ Dynamic
13. มีการ Compile และ Execute ได้อย่างรวดเร็ว
14. สามารถใช้งานทางด้านกราฟิกได้ เช่น การสร้างรูปเหลี่ยม กราฟแท่งได้

### 2.1.3 หลักการทำงาน

PHP เป็นภาษาสคริปต์ ที่ทำงานบนเซิร์ฟเวอร์ โดยมีจุดประสงค์หลักเพื่อที่จะสร้าง Dynamic Web Page โดยมีการเขียนคำสั่งของ PHP แทรกลงไปในส่วนต่าง ๆ ของ HTML แล้วแต่ต้องการ เมื่อเอกสารถูกเรียกใช้งาน เว็บเซิร์ฟเวอร์จะทำการสแกนเอกสารนั้นๆ โดยจะทำการประมวลผลคำสั่งของ PHP ก่อน จากนั้นจึงส่งผลที่ได้ไปแสดงออกทางเว็บเบราว์เซอร์

## 2.2 AppServ

AppServ คือ โปรแกรมที่รวบรวมแพ็คเกจ (Packages) ต่างๆ ไว้ โดยมีแพ็คเกจหลักคือ

- Apache Web Server คือ โปรแกรมที่ทำหน้าที่เป็นเว็บเซิร์ฟเวอร์
- MySQL Database คือ โปรแกรมที่ทำหน้าที่เป็นดาต้าเบส เซิร์ฟเวอร์
- PHP Script Language คือ ภาษา PHP ที่เอาไว้เขียนโปรแกรมเกี่ยวกับเว็บ
- phpMyAdmin คือ ตัวควบคุม MySQL Database ผ่านเว็บไซต์

โดยทั่วไปแล้วเมื่อติดตั้ง Apache Web Server ลงในเครื่องคอมพิวเตอร์ และต้องการให้เว็บเซิร์ฟเวอร์สามารถทำงานร่วมกับ PHP ได้ต้องทำการติดตั้ง PHP เพิ่มเติม แล้วจึงทำการตั้งค่า Apache ให้สามารถดึง Module PHP มาใช้ได้ ซึ่งต้องไปแก้ปัญหาหลายประการด้วยกัน และเมื่อต้องการเขียนโปรแกรมติดต่อกับฐานข้อมูลจะต้องทำการติดตั้ง MySQL Database เพิ่มเติมอีก ทำให้เกิดความวุ่นวายและเสียเวลาในการจัดการกับโปรแกรมมากขึ้น หากผู้ใช้ต้องการลดปัญหาความยุ่งยากดังกล่าว ควรดาวน์โหลดเอ็ฟเซิร์ฟมาใช้ เพราะจะรวมแพ็คเกจเหล่านี้ไว้ด้วยกัน จึงช่วยลดเวลาและความยุ่งยากในการติดตั้งโปรแกรม

## 2.3 Apache

เนื่องจากเว็บไซต์ศูนย์วิชาการบ้านอัญญา มีการทำงานบนเครือข่ายอินเทอร์เน็ต ดังนั้นในการพัฒนาระบบนั้นจำเป็นต้องมีเว็บเซิร์ฟเวอร์ เพื่อจัดเก็บโฮมเพจไว้

Apache คือ โปรแกรมที่ทำหน้าที่เป็นเว็บเซิร์ฟเวอร์ที่มีผู้ใช้ทั่วโลกมากกว่า 60 เปอร์เซนต์ มีหน้าที่ในการจัดเก็บโฮมเพจ และส่งโฮมเพจไปยังบราวเซอร์ที่มีการเรียกเข้ายังเว็บเซิร์ฟเวอร์ที่เก็บโฮมเพจนั้นอยู่ ซึ่งปัจจุบันจัดได้ว่า Apache เป็นเว็บเซิร์ฟเวอร์ที่มีความน่าเชื่อถือมาก

ข้อมูลการสำรวจจากเว็บไซต์ทั่วโลกโดย Netcraft เป็นสิ่งที่ยืนยันถึงจำนวนของ Apache เว็บเซิร์ฟเวอร์ที่มีสัดส่วนการใช้งานสูงกว่าเว็บเซิร์ฟเวอร์อื่น ๆ อย่างเห็นได้ชัด และมีแนวโน้มที่จะเพิ่มสูงมากยิ่งขึ้นอีกด้วย จากจุดเริ่มต้นที่อาศัยคำสั่งจากเว็บเซิร์ฟเวอร์มาตรฐาน NCSA ( องค์กรกลางผู้กำหนดมาตรฐานโปรโตคอล HTTP มาตรฐานภาษา HTML และมาตรฐานอื่นๆ ที่เกี่ยวข้องกับงานบริการบนเว็บทั้งหมด) พัฒนาอย่างต่อเนื่องด้วยกำลังของชุมชน นักพัฒนาจากทุกมุมโลกผ่านโมเดลการพัฒนาแบบฟรีซอฟต์แวร์ภายใต้การกำกับดูแลของ Apache Foundation (<http://www.apache.org>) ทำให้เกิดซอฟต์แวร์เว็บเซิร์ฟเวอร์ที่มีเสถียรภาพการทำงานที่เชื่อถือได้ และมีประสิทธิภาพสูง

Apache เป็นซอฟต์แวร์ที่เริ่มต้นจากส่วนประกอบเล็ก ๆ หรือ “Patches” จำนวนมากมาย จนทำให้ถูกเรียกว่า “a patchy” ผ่านช่วงระยะเวลาของการพัฒนามาถึงสิบปี จนกลายมาเป็นเว็บเซิร์ฟเวอร์ที่ได้มาตรฐาน และได้รับความนิยมสูงสุดในวันนี้ Apache ยังคงความเป็นฟรีซอฟต์แวร์ไว้อย่างมั่นคง กล่าวได้ว่าถึงวันนี้ Apache เป็นแม่แบบของฟรีซอฟต์แวร์ที่ประสบความสำเร็จแล้วในโลกของความเป็นจริง และเป็นอีกหนึ่งโปรแกรมที่พันอุปสรรคของแบบจำลองการพัฒนาแบบฟรีซอฟต์แวร์ได้สำเร็จแล้ว

## 2.4 phpMyAdmin

phpMyAdmin เป็นโปรแกรมที่ทำงานอยู่บนฝั่งเซิร์ฟเวอร์ ใช้สำหรับบริหารข้อมูลใน MySQL บนโฮสต์ใด ๆ ถ้า MySQL จากเครื่องเป้าหมายยอมให้เข้าไปจัดการข้อมูลจากเครื่อง Remote เช่น create และ drop ฐานข้อมูล create - copy - drop และ alter ตาราง delete - edit และ add ฟิลด์ และอื่น ๆ อีกมากมาย ซึ่งเขียนขึ้น ด้วย PHP

## 2.5 MySQL

ฐานข้อมูลที่ใช้ติดต่อกับเว็บไซต์ศูนย์วิชาการบ้านอัญญา นั้นคือ MySQL ซึ่งเป็นฐานข้อมูลที่นิยมใช้ในการทำงานร่วมกับภาษา PHP เพราะเป็นฐานข้อมูลที่มีประสิทธิภาพและเป็นแบบ Open Source จึงเป็นฐานข้อมูลที่ได้รับความนิยมในปัจจุบัน

MySQL เป็นโปรแกรมฐานข้อมูลที่ใช้จัดเก็บข้อมูล โปรแกรมหนึ่ง ทำงานในลักษณะไคลแอนต์ - เซิร์ฟเวอร์ (Client Server) ทำงานบนระบบ Telnet บน Linux Redhad หรือ Unix System และบน Win32 บนระบบเครือข่ายอินเทอร์เน็ตและอินทราเน็ต ซึ่งสามารถเรียกใช้ MySQL ได้ทั่ว

โลก ในกรณีที่เป็นอินเทอร์เน็ตและทั่วบริเวณที่เป็นอินทราเน็ต ซึ่งสามารถเรียกใช้บนเว็บเบราว์เซอร์ ได้กรณีที่ใช้ภาษาเป็น Interface ในการเชื่อมภาษาที่ใช้เป็น Interface เช่น PHP, Perl, C, C++ เป็นต้น

MySQL เป็น โปรแกรมที่ได้รับความนิยม โปรแกรมหนึ่ง เนื่องจากเป็น โปรแกรมแบบ Open Source และเป็นฐานข้อมูลเชิงสัมพันธ์ (Relational Database Management System) คือ สามารถทำงานกับตารางข้อมูลหลายตารางพร้อมๆ กัน โดยสามารถแสดงความสัมพันธ์ของตารางเหล่านั้นด้วยฟิลด์ (Field) ที่ใช้ร่วมกัน

### ลักษณะของ MySQL

1. สามารถใช้งานกับเครื่องที่มีหลายซีพียู (CPU)
2. มีรูปแบบของฐานข้อมูลเชิงสัมพันธ์
3. ต้องการเนื้อที่ในการใช้งานน้อย
4. สามารถใช้งานได้รวดเร็วซึ่งจะไม่มีอาการจ้องเนื้อที่หน่วยความจำภายหลังการเตรียมการคิวรี (Query)
5. มี ODBC Driver ให้ใช้สำหรับการติดต่อในตัวเพื่อใช้สำหรับระบบปฏิบัติการ Windows 95
6. สามารถทำการคิวรี โดยใช้ตารางข้อมูลจากฐานข้อมูลที่แตกต่างกัน
7. มีการกำหนดตัวแปรที่แน่นอนของระเบียน (Record)
8. สามารถเข้าถึงข้อมูลได้ถึง 50,000,000 ระเบียน คอลัมน์ทั้งหมดมีค่า Default Value
9. มีระบบการจองหน่วยความจำแบบ Fast Thread-Based และไม่มีการสูญเสียหน่วยความจำ
10. สนับสนุนการเก็บข้อมูลรูปแบบ ISO8859-1 Character Set ทั้งหมด

## บทที่ 3

### การวิเคราะห์ และออกแบบระบบ

#### 3.1 การเก็บรวบรวมข้อมูล

การจัดทำโครงการเว็บไซต์ศูนย์วิชาการบ้านอัญญา ในครั้งนี้ผู้พัฒนาระบบได้ทำการเก็บรวบรวมข้อมูลจากเจ้าหน้าที่ ซึ่งเป็นข้อมูลเกี่ยวกับความต้องการของผู้ใช้ระบบ ว่าต้องการให้ระบบสามารถจัดการและทำอะไรได้บ้าง ซึ่งผลจากการสำรวจ และการรวบรวมข้อมูลโดยการสอบถามจากผู้บริหารและเจ้าหน้าที่ ในส่วนของการจัดการภายในเว็บไซต์ศูนย์วิชาการบ้านอัญญานั้น ผู้ใช้มีความต้องการดังนี้

1. จัดการเก็บข้อมูลอย่างเป็นระบบระเบียบ แทนที่จะเก็บในกระดาษและสมุดจดแบบระบบเดิม เพื่อายต่อการค้นหา และการสูญหายของข้อมูลในภายหลัง
2. จัดการแยกแยะประเภทของสมาชิกที่เข้ามาสมัครเรียน
3. จัดการในเรื่องของจำนวนเงินในการสมัครเรียนแต่ละคอร์ส
4. จัดการในเรื่องของข่าวประชาสัมพันธ์
5. จัดการในเรื่องของภาพกิจกรรม
6. จัดการจัดทำเอกสารต่างๆ ไม่ว่าจะเป็นใบเสร็จรับเงินรับเงินของสมาชิก และการสรุปการจัดการของการสมัครเรียน ออกมาในรูปแบบของรายงานได้อีกด้วย

#### 3.2 นิยาม คำศัพท์พร้อมความหมายที่เกี่ยวข้อง

1. เจ้าหน้าที่ หมายถึง ผู้ที่ให้บริการ และทำงานในศูนย์วิชาการบ้านอัญญา
2. ผู้บริหาร หมายถึง ผู้อำนวยการที่มีตำแหน่งหน้าที่สูงสุดขององค์กรนั้นๆ
3. สมาชิก หมายถึง ผู้ที่เข้ามาสมัครเรียนในศูนย์วิชาการบ้านอัญญา
4. การลงทะเบียน หมายถึง เอกสารที่ประกอบด้วยข้อมูลรายการค่าสมัครเรียน ข้อมูลรายละเอียดผู้ปกครอง ข้อมูลขนาดเลื้อ และยอดรวมค่าสมัครเรียน

### 3.3 วิเคราะห์ความต้องการของระบบ

ผู้พัฒนาระบบ ได้ทำการเก็บข้อมูลจากการเจ้าหน้าที่ เพื่อใช้ประกอบในการรวบรวม และจัดเก็บข้อมูลที่จะนำมาพัฒนาเว็บไซต์ศูนย์วิชาการบ้านอัญญา ซึ่งมีการจัดเก็บข้อมูลโดยแบ่งเป็นกลุ่มได้ ดังนี้

1. การจัดการข้อมูลระบบ
2. การจัดการข้อมูลการลงทะเบียน
3. การสมัครสมาชิก
4. การจัดการข้อมูลกระดานเสวนา
5. การจัดการข้อมูลเกี่ยวกับพิมพ์รายงาน

จากการสอบถามเจ้าหน้าที่ การสำรวจ และจากการสังเกต จึงได้  มีการจัดโครงสร้างของเว็บไซต์ศูนย์วิชาการบ้านอัญญา ออกเป็นส่วนๆ ได้  ดังนี้

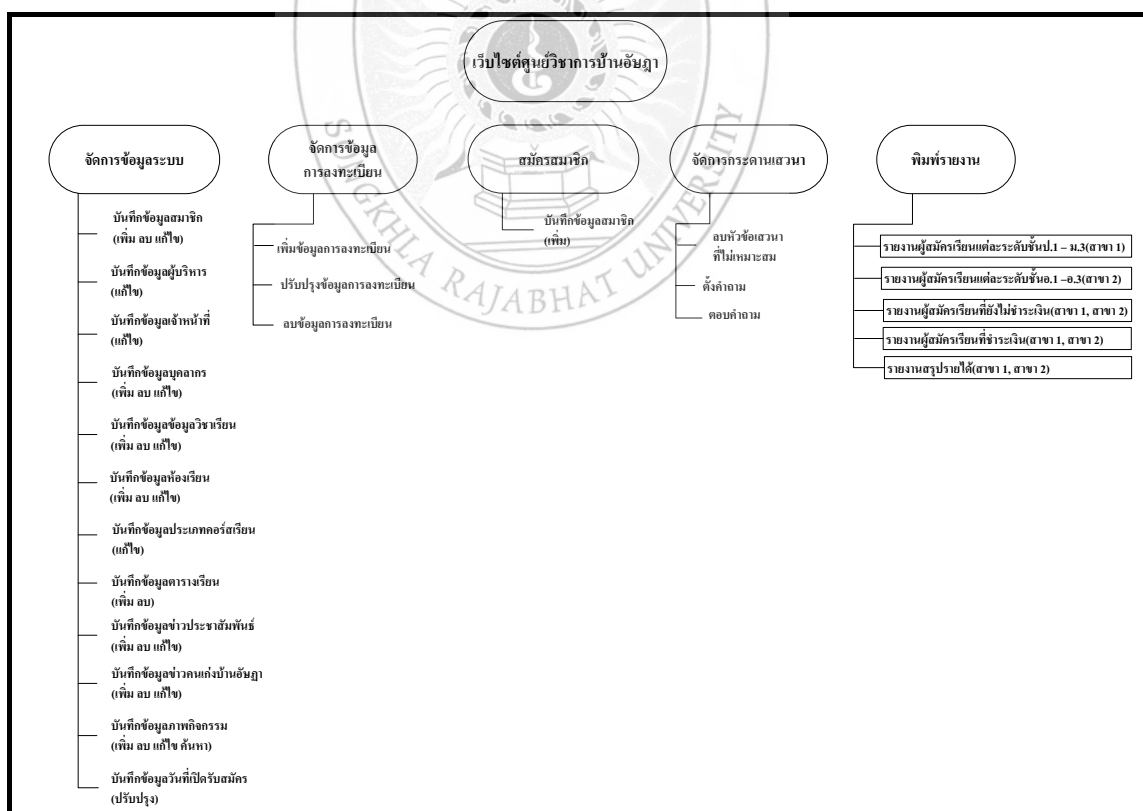





ภาพที่ 3.1 โครงสร้างของเว็บไซต์ศูนย์วิชาการบ้านอัญญา

### 3.4 การวิเคราะห์ระบบ

การวิเคราะห์เว็บไซต์ศูนย์วิชาการบ้านอัญญาจะศึกษาปัญหาในระบบ แล้วนำข้อมูลที่ได้จากการศึกษามาวิเคราะห์ความต้องการ ปัญหาต่าง ๆ ของระบบ และขั้นตอนการศึกษาความเป็นไปได้เรียบร้อยแล้ว

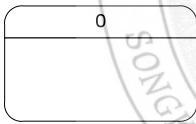
ในการเขียนแผนภาพกระแสข้อมูลจะใช้สัญลักษณ์แทนการบรรยายการทำงานของระบบ โดยนำสัญลักษณ์มาเชื่อมต่อกันแสดงการต่อเนื่องของข้อมูล และการประมวลผลด้วยวิธีทางตรรกในแต่ละขั้นตอนการทำงานต้องมีข้อมูลเข้าและข้อมูลออก และมีทิศทางของลูกศรเป็นตัวบ่งชี้ว่าเป็นข้อมูลเข้าหรือข้อมูลออก แผนภาพกระแสข้อมูลมีองค์ประกอบ 4 อย่างดังนี้

ตารางที่ 3.1 สัญลักษณ์ที่ใช้ในแผนภาพกระแสข้อมูล

สัญลักษณ์	ความหมาย
 ชื่อวิธีประมวลผล	การประมวลผล (Process)
 ชื่อการไหลข้อมูล	กระแสข้อมูล (Data Flow)
 ข้อมูลที่ถูกจัดเก็บ	แหล่งเก็บข้อมูล (Data Storage)
 แหล่งที่มาหรือปลายทางหรือสิ่งที่อยู่ภายนอก ขอบเขตระบบ	ตัวแปรภายนอก (External Entity)



### 3.4.1 กระบวนการหลักของระบบ

จากการ วิเคราะห์ความต้องการระบบใหม่ ซึ่งเป็นความต้องการของผู้ใช้ระบบสามารถ วิเคราะห์กระบวนการหลักของระบบออกมาได้ 7 กระบวนการ ดังนี้

1. การจัดการข้อมูลทั่วไป เป็นข้อมูลที่เกี่ยวข้องกับบ้านอัญญา
2. การตรวจสิทธิ์การเข้าใช้ระบบ เป็นการจำกัดการใช้งานของผู้ใช้ โดยจะมีระดับ การเข้าใช้งาน 3 ระดับ คือ เจ้าหน้าที่ ผู้บริหาร และสมาชิก ซึ่งมีสิทธิ์ในการเข้าใช้งานที่แตกต่างกัน
3. ข้อมูลระบบ เป็นข้อมูลเริ่มต้นของระบบที่จำเป็นต้องมีก่อนการให้บริการแก่ ผู้สมัครที่เข้ามาสมัครทางเว็บไซต์หรือทางบ้านอัญญา สามารถ เพิ่ม / ลบ / ค้นหา / ปรับปรุงข้อมูล ของระบบ ซึ่งได้แก่
  - ข้อมูลสมาชิก
  - ข้อมูลผู้บริหาร
  - ข้อมูลเจ้าหน้าที่
  - ข้อมูลบุคลากร
  - ข้อมูลวิชาเรียน
  - ข้อมูลห้องเรียน
  - ข้อมูลประเภทคอร์สเรียน
  - ข้อมูลตารางเรียน
  - ข้อมูลข่าวประชาสัมพันธ์
  - ข้อมูลคนเก่งบ้านอัญญา
  - ข้อมูลภาพกิจกรรม
  - ข้อมูลวันที่เปิดรับสมัคร
4. ข้อมูลการลงทะเบียน เป็นการเก็บข้อมูลการลงทะเบียนของสมาชิก และเมื่อ สมาชิกนำเงินมาจ่ายค่าการลงทะเบียน เจ้าหน้าที่ก็จะออกใบเสร็จรับเงินให้กับสมาชิกเก็บไว้เป็น หลักฐาน ว่าได้จ่ายเงินกับทางศูนย์วิชาการบ้านอัญญาแล้ว
5. การสมัครสมาชิก เป็นการสมัครสมาชิกของบุคคลทั่วไปเพื่อนำ username และ password มาเข้าใช้ระบบ

6. การจัดการกระดานเสวนา เป็นการลบหัวข้อเสวนาที่ไม่เหมาะสมซึ่งสิทธิ์ในการลบนั้นจะเป็นของเจ้าหน้าที่เท่านั้น ส่วนบุคคลทั่วไปจะใช้งานในส่วนที่เป็นการตั้งคำถามและการตอบคำถาม

7. การจัดการข้อมูลเกี่ยวกับพิมพ์รายงาน เป็นการจัดข้อมูลเกี่ยวกับรายงานและการสรุปผลข้อมูลต่างๆ เพื่อรายงานผลออกมาให้กับผู้บริหารได้ทราบ

### 3.4.2 แผนภาพบริบท (Context Diagram)

เมื่อศึกษาข้อมูลจากแหล่งต่าง ๆ แล้ว ผู้จัดทำได้นำข้อมูลเหล่านั้นมาทำการวิเคราะห์ระบบเพื่ออธิบายการทำงานโดยรวม โดยเขียนเป็นแผนภาพบริบท (Context Diagram) ได้ดังภาพที่ 3.2

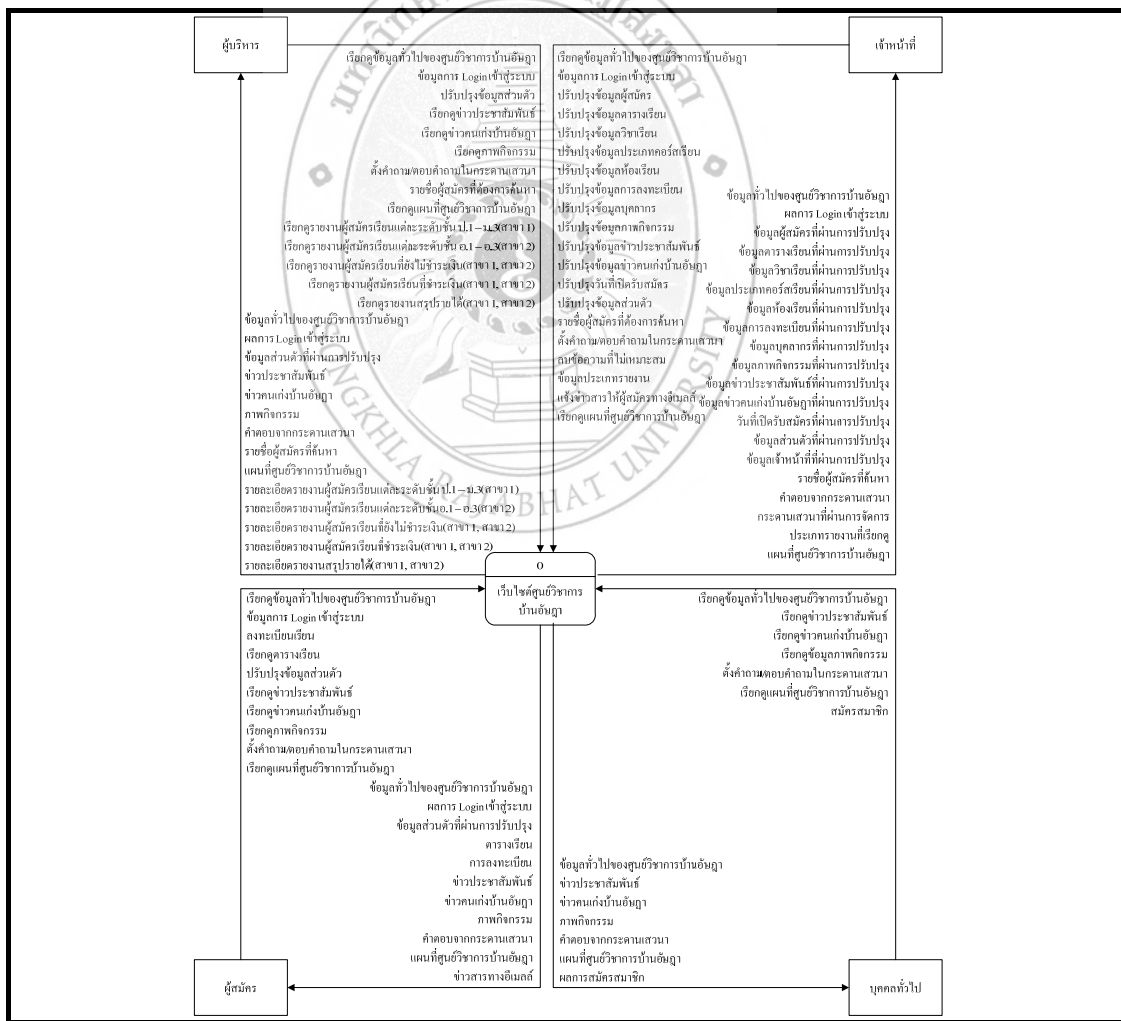

ภาพที่ 3.2 แผนภาพบริบท

จากภาพที่ 3.2 เป็นแผนภาพบริบทโดยรวมของเว็บไซต์ศูนย์วิชาการบ้านอัสญา ที่ผู้พัฒนาระบบได้วิเคราะห์การทำงาน คือ

- ผู้บริหาร จะทำหน้าที่ตรวจสอบรายงานต่างๆ
- เจ้าหน้าที่ จะทำหน้าที่เกี่ยวกับการจัดการข้อมูลต่างๆในระบบ เช่น ข้อมูลสมาชิก ข้อมูลผู้ใช้ ข้อมูลตารางเรียน ข้อมูลวิชาเรียน ข้อมูลประชาสัมพันธ์ ข้อมูลประเภทคอร์สเรียน ข้อมูลห้องเรียน ข้อมูลการลงทะเบียน ข้อมูลบุคลากร เป็นต้น
- สมาชิก จะทำหน้าที่ใน การลงทะเบียนเรียน การตรวจสอบตารางเรียน
- ผู้ใช้ทั่วไป จะทำหน้าที่ ดูรายละเอียดต่างๆในเว็บไซต์และสามารถสมัครสมาชิกได้

### 3.4.3 แผนภาพแสดงการไหลของข้อมูล (Data Flow Diagram)

จากแผนภาพบริบทของเว็บไซต์ศูนย์วิชาการบ้านอัสญา สามารถเขียนแผนภาพแสดงรายการกระบวนการของข้อมูล (List of Process) ได้ ดังนี้

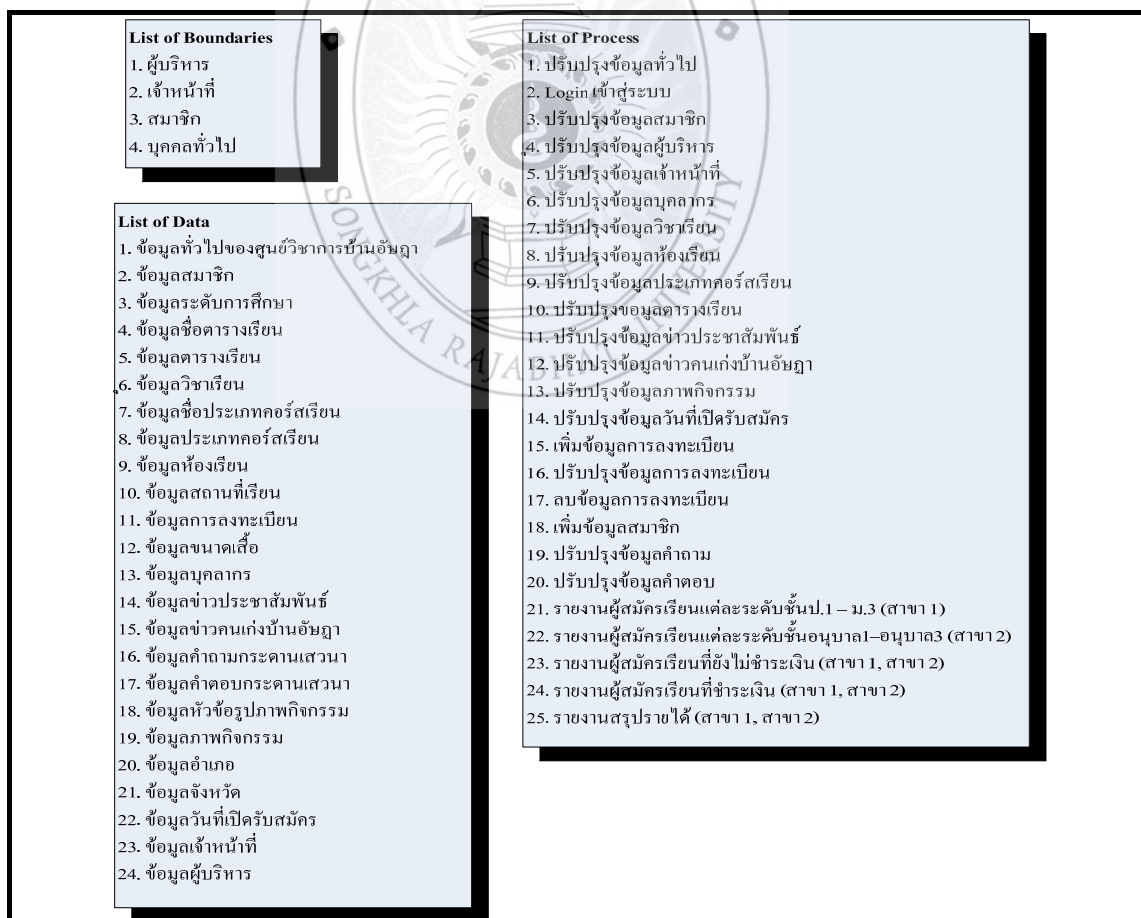

ภาพที่ 3.3 แผนภาพรายการกระบวนการของข้อมูล

จากภาพที่ 3.3 เป็นแผนภาพประกอบได้แสดงรายละเอียดของการไหลของข้อมูล โดยทำการกำหนดรายการกระบวนการของข้อมูล ที่เกี่ยวข้องในระบบไว้ดังภาพที่ 3.4

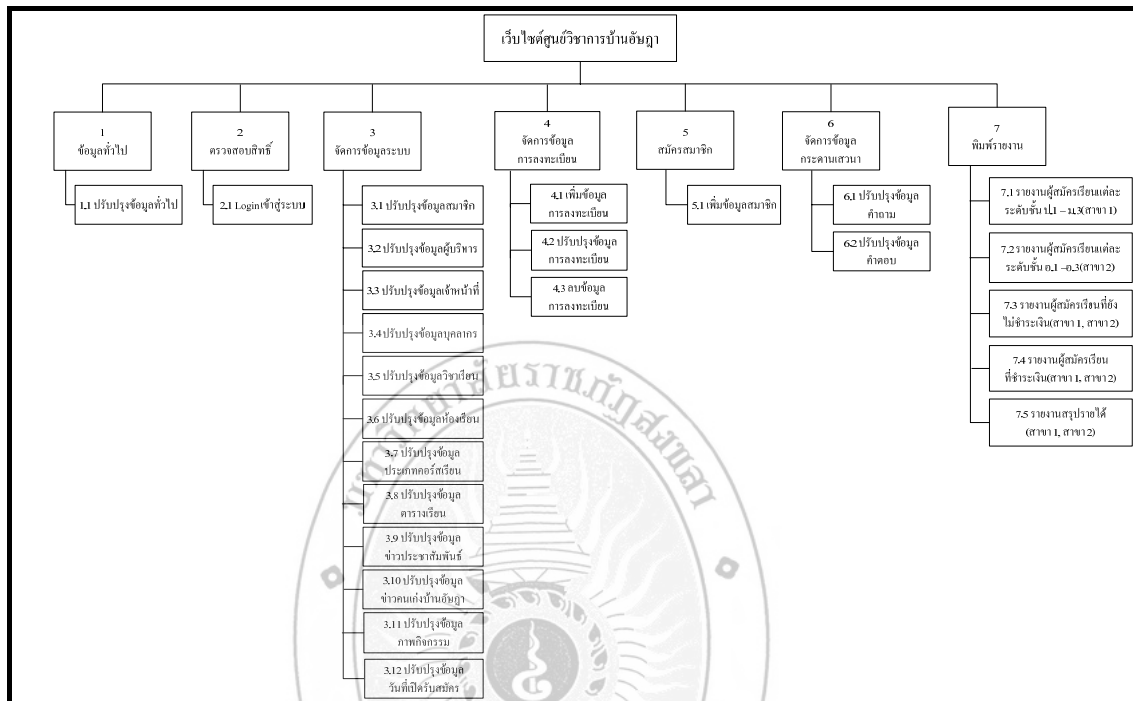

ภาพที่ 3.4 Process Hierarchy Chart

จากภาพที่ 3.4 เป็นการขยายภาพให้เห็นถึงการทำงานภายในของเว็บไซต์ศูนย์วิชาการบ้านอัญญา ได้เป็นอย่างดี ซึ่งสามารถเขียนแผนภาพแสดงการไหลของข้อมูล ได้ดังภาพที่ 3.5

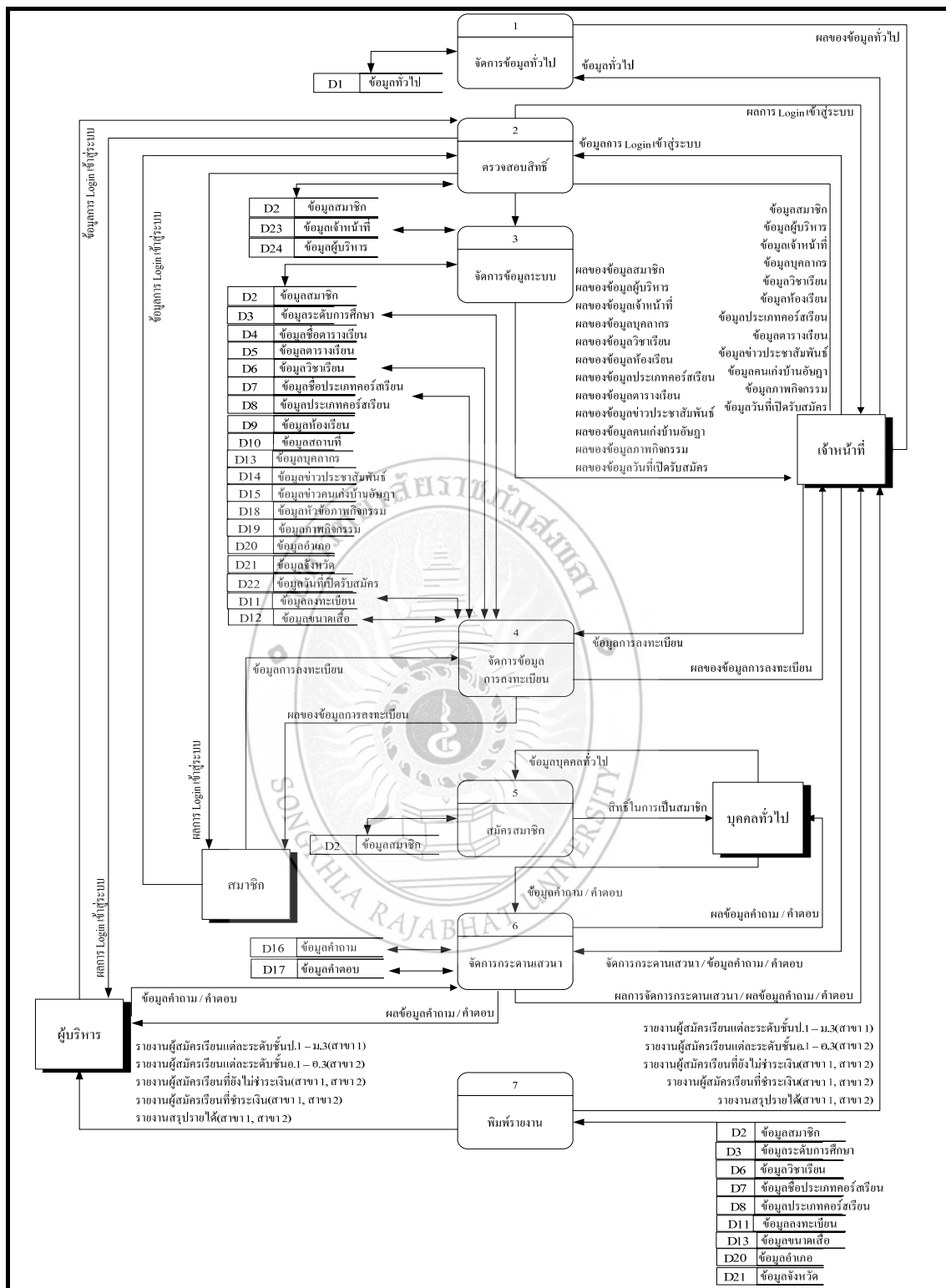

ภาพที่ 3.5 แผนภาพการไหลของข้อมูล (Data Flow Diagram Level 0 : DFD Level 0)

จากภาพที่ 3.5 เป็นการแยกกระบวนการการทำงานระบบ ซึ่งสามารถแยกกระบวนการได้ 7 กระบวนการดังนี้

1. ข้อมูลทั่วไป เป็นการปรับปรุงข้อมูลทั่วไป
2. ตรวจสอบสิทธิ์ เป็นการจัดการ การเข้าใช้เว็บไซต์ศูนย์วิชาการบ้านอัญญา
3. จัดการข้อมูลระบบ เป็นการจัดการข้อมูลเบื้องต้นของระบบอย่างเช่น ข้อมูลสมาชิก ข้อมูลวิชา ข้อมูลห้องเรียน เป็นต้น
4. จัดการข้อมูลการลงทะเบียน เป็นการจัดการ การเพิ่ม แก้ไขและลบข้อมูลออกจาก ระบบ และได้นำข้อมูลบางส่วนมาแสดงผลเพื่อเป็นรายงานต่างๆ
5. สมัครสมาชิก เป็นการจัดการ การสมัครสมาชิกของบุคคลทั่วไปที่ยังไม่ได้เป็นสมาชิก
6. จัดการกระดานเสวนา เป็นการจัดการ การลบหัวข้อเสวนาที่ไม่เหมาะสมซึ่งสิทธิ์ในการลบนั้นจะเป็นของเจ้าหน้าที่เท่านั้น ส่วนบุคคลทั่วไปจะใช้งานในส่วนที่เป็น การตั้งคำถามและการตอบคำถาม
7. พิมพ์รายงาน เป็นการจัดการ เป็นการจัดข้อมูลเกี่ยวกับรายงานและการสรุปผล ข้อมูลต่างๆ เพื่อรายงานผลออกมาให้กับผู้บริหาร

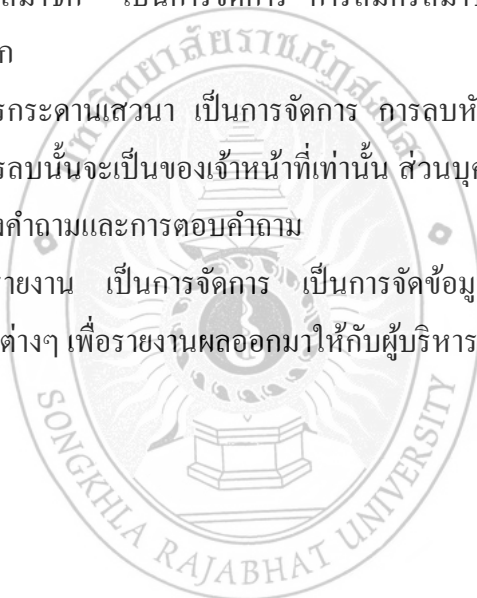

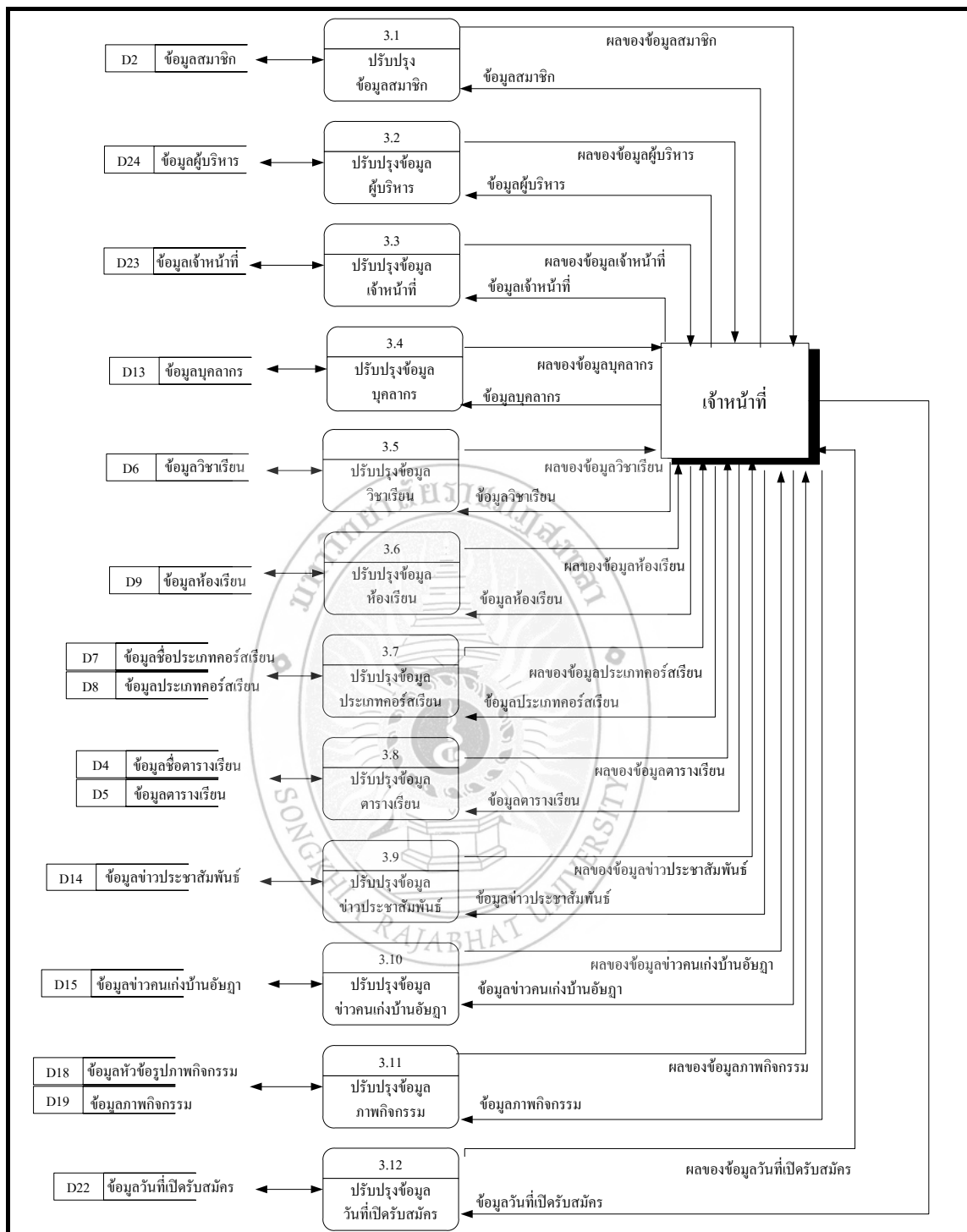

ภาพที่ 3.6 แผนภาพการไหลของข้อมูล (Data Flow Diagram Level - 1 Process 3)

จากภาพที่ 3.6 แผนภาพการไหลของข้อมูลระดับที่ 1 โพรเซส 3 เป็นกระบวนการในการจัดการข้อมูลระบบ ประกอบด้วยกระบวนการย่อยทั้งหมด 12 กระบวนการดังนี้

1. ปรับปรุงข้อมูลสมาชิก เป็นการจัดการเมื่อมีสมาชิกมาขอใช้งานระบบ
2. ปรับปรุงข้อมูลผู้บริหาร เป็นการจัดการเมื่อมีการแก้ไขข้อมูลผู้บริหาร
3. ปรับปรุงข้อมูลเจ้าหน้าที่ เป็นการจัดการเมื่อมีการแก้ไขข้อมูลเจ้าหน้าที่
4. ปรับปรุงข้อมูลบุคลากร เป็นการจัดการข้อมูลบุคลากร
5. ปรับปรุงข้อมูลวิชาเรียน เป็นการจัดการเมื่อมีการเพิ่มวิชาเรียนใหม่หรือปรับปรุงราคาของวิชานั้น
6. ปรับปรุงข้อมูลห้องเรียน เป็นการจัดการเมื่อมีการเพิ่มห้องเรียนขึ้นมาใหม่
7. ปรับปรุงข้อมูลประเภทคอร์สเรียน เป็นการจัดการเมื่อมีการเปลี่ยนแปลงของประเภทคอร์สเรียนนั้น
8. ปรับปรุงข้อมูลตารางเรียน เป็นการจัดการเมื่อมีการจัดตารางเรียนใหม่
9. ปรับปรุงข้อมูลข่าวประชาสัมพันธ์ เป็นการจัดการเมื่อมีการเปลี่ยนแปลงข้อมูลข่าวสาร
10. ปรับปรุงข้อมูลคนเก่งบ้านอัญญา เป็นการจัดการเมื่อสมาชิกได้ทำกิจกรรมที่ได้รับรางวัลมา
11. ปรับปรุงข้อมูลภาพกิจกรรม เป็นการจัดการเมื่อมีการนำภาพที่จัดกิจกรรมต่างๆ มาลงในเว็บไซต์
12. ปรับปรุงข้อมูลวันที่เปิดรับสมัคร เป็นการจัดการเมื่อมีการเปลี่ยนแปลงวันที่เปิดรับสมัคร



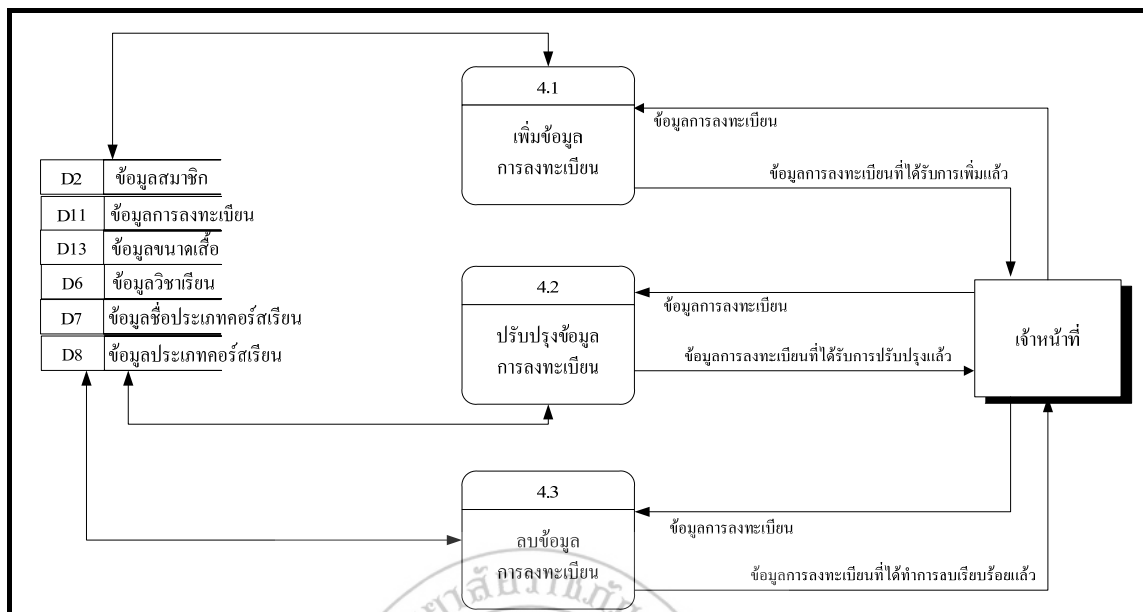

ภาพที่ 3.7 แผนภาพการไหลของข้อมูล (Data Flow Diagram Level - 1 Process 4)

จากภาพที่ 3.7 แผนภาพการไหลของข้อมูลระดับที่ 1 โพรเซส 4 เป็นกระบวนการในการจัดการข้อมูลการลงทะเบียน ประกอบด้วยกระบวนการย่อยทั้งหมด 3 กระบวนการดังนี้

1. เพิ่มข้อมูลการลงทะเบียน เป็นการจัดการเมื่อมีการลงทะเบียนใหม่
2. ปรับปรุงข้อมูลการลงทะเบียน เป็นการจัดการเมื่อมีการแก้ไข เปลี่ยนแปลงเกี่ยวกับการลงทะเบียน
3. ลบข้อมูลการลงทะเบียน เป็นการจัดการเมื่อมีลบข้อมูลการลงทะเบียนออกจากระบบ

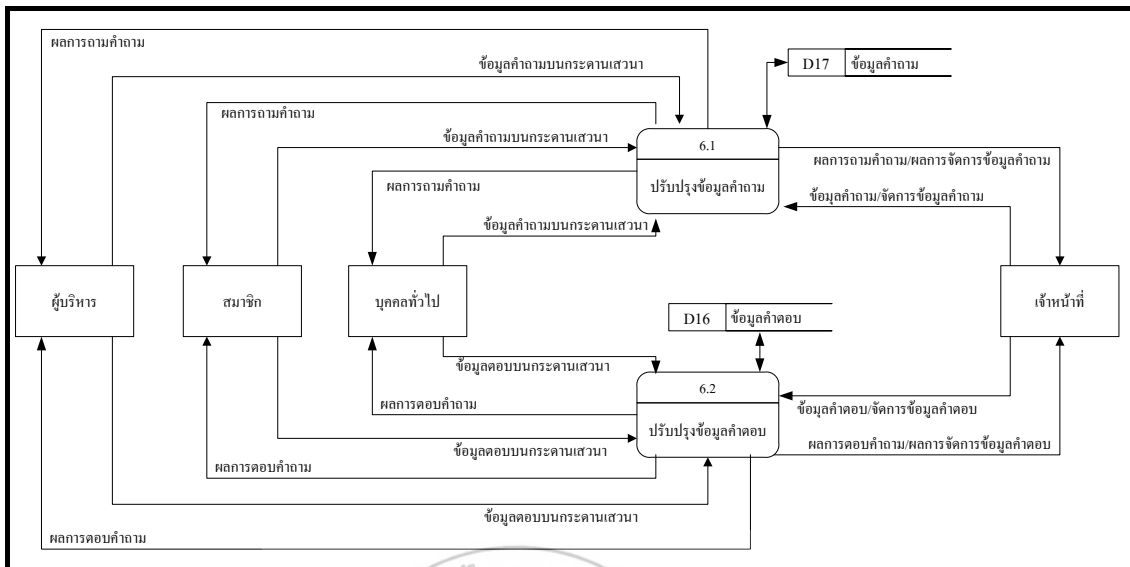

ภาพที่ 3.8 แผนภาพการไหลของข้อมูล (Data Flow Diagram Level - 1 Process 6)

จากภาพที่ 3.8 แผนภาพการไหลของข้อมูลระดับที่ 1 โพรเซส 6 เป็นกระบวนการในการจัดการข้อมูลกระดานเสวนา ประกอบด้วยกระบวนการย่อยทั้งหมด 2 กระบวนการดังนี้

1. เป็นการปรับปรุงข้อมูลที่ใช้ถามคำถามรวมทั้งการเพิ่ม การส่งลบของข้อมูล
2. ปรับปรุงข้อมูลคำตอบ เป็นการปรับปรุงข้อมูลที่ใช้ในการตอบคำถามรวมทั้งการเพิ่ม การส่งลบของข้อมูล

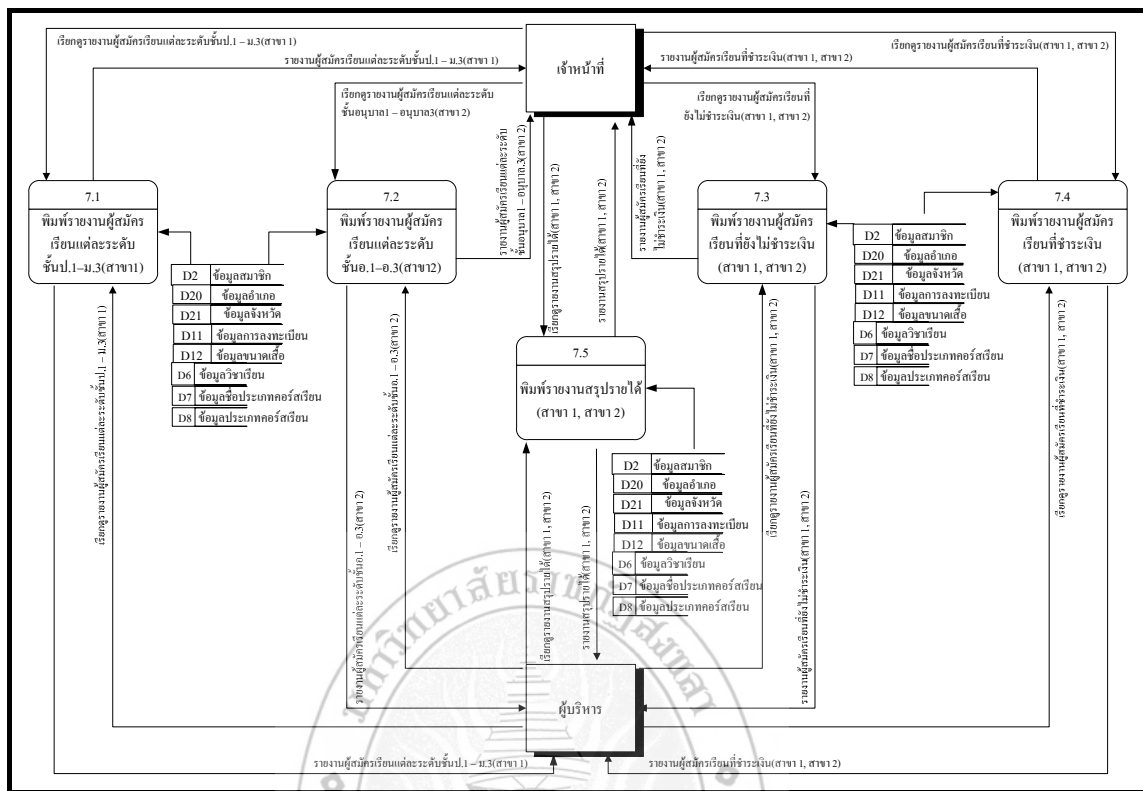

ภาพที่ 3.9 แผนภาพการไหลของข้อมูล (Data Flow Diagram Level - 1 Process 7)

จากภาพที่ 3.9 แผนภาพการไหลของข้อมูลระดับที่ 1 โพรเซส 7 เป็นกระบวนการในการพิมพ์รายงาน ประกอบด้วยกระบวนการย่อยทั้งหมด 5 กระบวนการดังนี้

1. พิมพ์รายงานผู้สมัครเรียนแต่ละระดับชั้น ป.1-ม.3 (สาขา1)
2. พิมพ์รายงานผู้สมัครเรียนแต่ละระดับชั้น อ.1-อ.3 (สาขา2)
3. พิมพ์รายงานผู้สมัครเรียนที่ยังไม่ชำระเงิน (สาขา1,สาขา2)
4. พิมพ์รายงานผู้สมัครเรียนที่ชำระเงิน (สาขา1,สาขา2)
5. พิมพ์รายงานสรุปรายได้ (สาขา1,สาขา2)

### 3.4.6 คำอธิบายการวิเคราะห์ระบบ

จากการวิเคราะห์ระบบทั้งหมดที่ได้กล่าวมา สามารถนำมาอธิบายเป็นส่วน ๆ ได้แก่ เอนทิตีภายนอก กระบวนการ กระแสข้อมูล และที่เก็บข้อมูล ดังนี้

#### เอนทิตีภายนอก (External Entity)

##### ตารางที่ 3.2 เอนทิตีภายนอก (เจ้าหน้าที่)

ชื่อ	เจ้าหน้าที่
ชื่อย่อ / ชื่ออื่น	Admin
คำอธิบาย	ผู้ใช้ระบบ ผู้จัดการข้อมูลภายในระบบ
ความสัมพันธ์กับระบบ	ใช้ระบบในส่วน of เจ้าหน้าที่
ผู้ติดต่อ	ผู้บริหาร สมาชิก บุคคลทั่วไป

##### ตารางที่ 3.3 เอนทิตีภายนอก (ผู้บริหาร)

ชื่อ	ผู้บริหาร
ชื่อย่อ / ชื่ออื่น	Executive
คำอธิบาย	ผู้บริหารศูนย์วิชาการบ้านอัญญา
ความสัมพันธ์กับระบบ	ใช้ระบบในส่วน of ผู้บริหาร
ผู้ติดต่อ	เจ้าหน้าที่ สมาชิก บุคคลทั่วไป

##### ตารางที่ 3.4 เอนทิตีภายนอก (สมาชิก)

ชื่อ	สมาชิก
ชื่อย่อ / ชื่ออื่น	member
คำอธิบาย	ผู้ที่เข้ามาสมัครเรียนทางเว็บไซต์
ความสัมพันธ์กับระบบ	ใช้ระบบในส่วน of สมาชิก
ผู้ติดต่อ	ผู้บริหาร เจ้าหน้าที่ บุคคลทั่วไป

ตารางที่ 3.5 เอนทิตีภายนอก (บุคคลทั่วไป)

ชื่อ	บุคคลทั่วไป
ชื่อย่อ / ชื่ออื่น	personnel
คำอธิบาย	ผู้ที่เข้ามาเยี่ยมชมเว็บไซต์
ความสัมพันธ์กับระบบ	-
ผู้ติดต่อ	เจ้าหน้าที่

กระบวนการ (Process)

ตารางที่ 3.6 กระบวนการ (ตรวจสอบสิทธิ์)

ชื่อ	ตรวจสอบสิทธิ์
หมายเลข	2
คำอธิบาย	เป็นการตรวจสอบสิทธิ์การเข้าใช้ระบบของบุคคลที่เกี่ยวข้อง
ข้อจำกัด	สามารถใช้งานได้ 3 ระดับ คือ ผู้บริหาร เจ้าหน้าที่และสมาชิก ซึ่งสิทธิ์ในการเข้าถึงระบบจะต่างกัน

ตารางที่ 3.7 กระบวนการ (ข้อมูลระบบ)

ชื่อ	จัดการข้อมูลระบบ
หมายเลข	3
คำอธิบาย	เป็นการจัดเก็บข้อมูลระบบ ได้แก่ ข้อมูลสมาชิก ข้อมูลผู้บริหาร ข้อมูลเจ้าหน้าที่ ข้อมูลบุคลากร ข้อมูลวิชาเรียน ข้อมูลห้องเรียน ข้อมูลประเภทคอร์สเรียน ข้อมูลตารางเรียน ข้อมูลประชาสัมพันธ์ ข้อมูลข่าวคนเก่งบ้านอัญญา ข้อมูลภาพกิจกรรม ข้อมูลวันที่เปิดรับสมัคร
ข้อจำกัด	เจ้าหน้าที่สามารถเข้าดูได้ทุกกระบวนการที่เจ้าหน้าที่เป็นผู้จัดการ

ตารางที่ 3.8 กระบวนการ (ข้อมูลการลงทะเบียน)

ชื่อ	จัดการข้อมูลการลงทะเบียน
หมายเลข	4
คำอธิบาย	เป็นการจัดเก็บข้อมูล ได้แก่ รหัส อังอิงรหัสผู้ใช้ อังอิงรหัสระดับการศึกษา อังอิงรหัสประเภทคอร์สเรียน อังอิงรหัสวิชาเรียน รหัสสื่อ วันที่เรียนเริ่ม วันที่สิ้นสุด สถานะจ่ายเงิน วันที่สมัคร
ข้อจำกัด	ต้องทำการกำหนดข้อมูลให้ชัดเจน และเจ้าหน้าที่เท่านั้นที่สามารถจัดการได้

ตารางที่ 3.9 กระบวนการ (สมัครสมาชิก)

ชื่อ	สมัครสมาชิก
หมายเลข	5
คำอธิบาย	เป็นการสมัครสมาชิกสำหรับผู้ทั่วไปที่ยังไม่ได้เป็นสมาชิก
ข้อจำกัด	กรอกข้อมูลในแบบฟอร์มเพื่อสมัครสมาชิก

ตารางที่ 3.10 กระบวนการ (จัดการกระดานเสวนา)

ชื่อ	จัดการกระดานเสวนา
หมายเลข	6
คำอธิบาย	เป็นการจัดการกระดานเสวนาโดยเจ้าหน้าที่และร่วมตั้งคำถาม/ตอบคำถาม โดยบุคคลทั่วไป ได้แก่ การลบหัวข้อเสวนาที่ไม่เหมาะสม การตั้งคำถาม การตอบคำถาม
ข้อจำกัด	เจ้าหน้าที่เท่านั้นที่สามารถลบคำถามและคำตอบที่ไม่เหมาะสมได้

ตารางที่ 3.11 กระบวนการ (พิมพ์รายงาน)

ชื่อ	พิมพ์รายงาน
หมายเลข	7
คำอธิบาย	ระบบจะมีรายงานต่างๆ ได้แก่ รายงานผู้สมัครเรียนแต่ละระดับชั้น ป.1-ม.3 (สาขา1) รายงานผู้สมัครเรียนแต่ละระดับชั้น อ.1-อ.3 (สาขา2) รายงานผู้สมัครเรียนที่ยังไม่ชำระเงิน(สาขา1,สาขา2) รายงานผู้สมัครเรียนที่ชำระเงิน(สาขา1,สาขา2) รายงานสรุปรายได้(สาขา1,สาขา2)
ข้อจำกัด	การเรียกดูหรือพิมพ์รายงานนั้นจะแยกเป็น 2 ส่วนคือ ผู้บริหารและเจ้าหน้าที่

กระแสนการไหลของข้อมูล (Dataflow)

ตารางที่ 3.12 กระแสนการไหลของข้อมูล (ข้อมูลผู้สมัคร)

ชื่อ	ข้อมูลผู้สมัคร
คำอธิบาย	เป็นข้อมูลผู้สมัคร
ระยะเวลา	เมื่อมีการเพิ่มข้อมูลผู้สมัครใหม่
เนื้อหา	m_id + m_username + m_password + m_title + m_name + m_surname + m_nickname + m_gender + m_birthD + m_birthM + m_birthY + m_address + ampr_code + m_zipcode + m_phonehome + m_phonemobile + m_email + m_school + m_el_id + m_interest+ m_name_guardian + m_surname_guardian + m_type_guardian + m_office_guardian + m_phone_guardian + m_email_guardian

ตารางที่ 3.13 กระแสการไหลของข้อมูล (ข้อมูลเจ้าหน้าที่)

ชื่อ	ข้อมูลเจ้าหน้าที่
คำอธิบาย	เป็นข้อมูลเจ้าหน้าที่
ระยะเวลา	เมื่อมีการเปลี่ยนแปลงแก้ไข
เนื้อหา	ad_id + ad_username + ad_password + ad_name + ad_surname + ad_birthD + ad_birthM + ad_birthY

ตารางที่ 3.14 กระแสการไหลของข้อมูล (ข้อมูลผู้บริหาร)

ชื่อ	ข้อมูลผู้บริหาร
คำอธิบาย	เป็นข้อมูลผู้บริหาร
ระยะเวลา	เมื่อมีการเปลี่ยนแปลงแก้ไข
เนื้อหา	ex_id + ex_username + ex_password + ex_name + ex_surname + ex_birthD + ex_birthM + ex_birthY

ตารางที่ 3.15 กระแสการไหลของข้อมูล (ข้อมูลระดับการศึกษา)

ชื่อ	ข้อมูลระดับการศึกษา
คำอธิบาย	เป็นข้อมูลระดับการศึกษา
ระยะเวลา	-
เนื้อหา	el_id + el_name

ตารางที่ 3.16 กระแสการไหลของข้อมูล (ข้อมูลชื่อตารางเรียน)

ชื่อ	ข้อมูลชื่อตารางเรียน
คำอธิบาย	เป็นข้อมูลชื่อตารางเรียน
ระยะเวลา	-
เนื้อหา	t_title_id + t_title_el_id



ตารางที่ 3.17 กระแสการไหลของข้อมูล (ข้อมูลตารางเรียน)

ชื่อ	ข้อมูลตารางเรียน
คำอธิบาย	เป็นข้อมูลตารางเรียน
ระยะเวลา	เมื่อมีการเพิ่มข้อมูลตารางเรียนใหม่
เนื้อหา	t_id + t_c_id + t_b_id + t_cr_id + t_time_start + t_time_finish + t_date + t_title_id

ตารางที่ 3.18 กระแสการไหลของข้อมูล (ข้อมูลวิชาเรียน)

ชื่อ	ข้อมูลวิชาเรียน
คำอธิบาย	เป็นข้อมูลรายวิชา
ระยะเวลา	เมื่อมีการเพิ่มข้อมูลวิชาเรียนใหม่
เนื้อหา	c_id + c_name + c_price

ตารางที่ 3.19 กระแสการไหลของข้อมูล (ข้อมูลซื้อประเภทคอร์สเรียน)

ชื่อ	ข้อมูลซื้อประเภทคอร์สเรียน
คำอธิบาย	เป็นข้อมูลซื้อประเภทคอร์สเรียน
ระยะเวลา	
เนื้อหา	tc_id + tc_price + tc_el_id

ตารางที่ 3.20 กระแสการไหลของข้อมูล (ข้อมูลประเภทคอร์สเรียน)

ชื่อ	ข้อมูลประเภทคอร์สเรียน
คำอธิบาย	เป็นข้อมูลประเภทคอร์สเรียน
ระยะเวลา	เมื่อมีการเพิ่มข้อมูลประเภทคอร์สเรียนใหม่
เนื้อหา	tcc_id + tc_id + c_id

ตารางที่ 3.21 กระแสการไหลของข้อมูล (ข้อมูลห้องเรียน)

ชื่อ	ข้อมูลห้องเรียน
คำอธิบาย	เป็นข้อมูลห้องเรียน
ระยะเวลา	เมื่อมีการเพิ่มข้อมูลห้องเรียนใหม่
เนื้อหา	cr_id + cr_name + cr_branch

ตารางที่ 3.22 กระแสการไหลของข้อมูล (ข้อมูลสถานที่เรียน)

ชื่อ	ข้อมูลสถานที่เรียน
คำอธิบาย	เป็นข้อมูลสถานที่เรียน
ระยะเวลา	-
เนื้อหา	b_id + b_name

ตารางที่ 3.23 กระแสการไหลของข้อมูล (ข้อมูลการลงทะเบียน)

ชื่อ	ข้อมูลการลงทะเบียน
คำอธิบาย	เป็นข้อมูลการลงทะเบียน
ระยะเวลา	เมื่อมีการเพิ่มข้อมูลการลงทะเบียนใหม่
เนื้อหา	r_id + r_m_id + r_el_id + r_tc_id + r_c_id + r_sh_id + r_date_start + r_date_finish + r_pay + r_date

ตารางที่ 3.24 กระแสการไหลของข้อมูล (ข้อมูลขนาดเสื้อ)

ชื่อ	ข้อมูลขนาดเสื้อ
คำอธิบาย	เป็นข้อมูลขนาดเสื้อของสมาชิก
ระยะเวลา	เมื่อมีการเพิ่มข้อมูลขนาดเสื้อ
เนื้อหา	sh_id + sh_size + sh_chk + sh_el_id

ตารางที่ 3.25 กระแสการไหลของข้อมูล (ข้อมูลวันที่เปิดรับสมัคร)

ชื่อ	ข้อมูลวันที่เปิดรับสมัคร
คำอธิบาย	เป็นข้อมูลวันที่เปิดรับสมัคร
ระยะเวลา	เมื่อมีการเปลี่ยนแปลงแก้ไขวันที่เปิดรับสมัคร
เนื้อหา	t_id + t_date_s + t_date_f

ตารางที่ 3.26 กระแสการไหลของข้อมูล (ข้อมูลบุคลากร)

ชื่อ	ข้อมูลบุคลากร
คำอธิบาย	เป็นข้อมูลบุคลากร
ระยะเวลา	เมื่อมีการเพิ่มข้อมูลบุคลากรใหม่
เนื้อหา	p_id + p_title + p_name + p_surname + p_nickname + p_gender + p_birthD + p_birthM + p_birthY + p_address + ampr_code + p_zipcode + p_phonhome + p_phonemobile + p_email + p_school + p_education_level + p_teach + p_teach2 + p_teach3

ตารางที่ 3.27 กระแสการไหลของข้อมูล (ข้อมูลข่าวประชาสัมพันธ์)

ชื่อ	ข้อมูลข่าวประชาสัมพันธ์
คำอธิบาย	เป็นข้อมูลข่าวประชาสัมพันธ์ที่เรียน
ระยะเวลา	เมื่อมีการเพิ่มข้อมูลข่าวประชาสัมพันธ์ใหม่
เนื้อหา	new_id + new_title + new_detail + new_type + new_file + new_date + new_time

ตารางที่ 3.28 กระแสการไหลของข้อมูล (ข้อมูลข่าวคนเก่งบ้านอัญญา)

ชื่อ	ข้อมูลข่าวคนเก่งบ้านอัญญา
คำอธิบาย	เป็นข้อมูลข่าวคนเก่งบ้านอัญญา
ระยะเวลา	เมื่อมีการเพิ่มข้อมูลข่าวคนเก่งบ้านอัญญาใหม่
เนื้อหา	id_photo + name_photo + detail_photo + title + date + time

ตารางที่ 3.29 กระแสการไหลของข้อมูล (ข้อมูลหัวข้อภาพกิจกรรม)

ชื่อ	ข้อมูลหัวข้อภาพกิจกรรม
คำอธิบาย	เป็นข้อมูลหัวข้อภาพกิจกรรม
ระยะเวลา	เมื่อมีการเพิ่มข้อมูลหัวข้อภาพกิจกรรมใหม่
เนื้อหา	title_id + title_name

ตารางที่ 3.30 กระแสการไหลของข้อมูล (ข้อมูลภาพกิจกรรม)

ชื่อ	ข้อมูลภาพกิจกรรม
คำอธิบาย	เป็นข้อมูลภาพกิจกรรม
ระยะเวลา	เมื่อมีการเพิ่มข้อมูลภาพกิจกรรมใหม่
เนื้อหา	photo_id + photo_name + photo_detail + title_id

ตารางที่ 3.31 กระแสการไหลของข้อมูล (ข้อมูลคำถามในกระดานเสวนา)

ชื่อ	ข้อมูลคำถามในกระดานเสวนา
คำอธิบาย	เป็นข้อมูลคำถามในกระดานเสวนา
ระยะเวลา	ทุกครั้งที่มีการตั้งคำถามในกระดานเสวนา
เนื้อหา	ques_id + ques_title + ques_detail + ques_name + ques_email + ques_date + ques_time + ques_ip + count_click + ques_reply

ตารางที่ 3.32 กระแสการไหลของข้อมูล (ข้อมูลคำตอบในกระดานเสวนา)

ชื่อ	ข้อมูลตอบในกระดานเสวนา
คำอธิบาย	เป็นข้อมูลตอบในกระดานเสวนา
ระยะเวลา	ทุกครั้งที่มีการตอบคำถามในกระดานเสวนา
เนื้อหา	ans_id + ans_detail + ans_name + ans_email + ans_date + ans_time + ans_ip + ques_id

## แหล่งเก็บข้อมูล (Data Storage)

ตารางที่ 3.33 แหล่งเก็บข้อมูล (ข้อมูลสมาชิก)

ชื่อ	ข้อมูลสมาชิก
คำอธิบาย	เก็บข้อมูลของสมาชิก
Data Field	<u>m_id</u> m_username m_password m_title m_name m_surname m_nickname m_gender m_birthD m_birthM m_birthY m_address <u>ampr_code</u> m_zipcode m_phonehome m_phonemobile m_email m_school <u>m_el_id</u> m_interest m_name_guardian m_surname_guardian m_type_guardian m_office_guardian m_phone_guardian

	m_email_guardian
--	------------------

ตารางที่ 3.34 แหล่งเก็บข้อมูล (ข้อมูลระดับการศึกษา)

ชื่อ	ข้อมูลระดับการศึกษา
คำอธิบาย	เก็บข้อมูลระดับการศึกษา
Data Field	<u>el_id</u> el_name

ตารางที่ 3.35 แหล่งเก็บข้อมูล (ข้อมูลเจ้าหน้าที่)

ชื่อ	ข้อมูลเจ้าหน้าที่
คำอธิบาย	เก็บข้อมูลเจ้าหน้าที่
Data Field	<u>ad_id</u> ad_username ad_password ad_name ad_surname ad_birthD ad_birthM ad_birthY

ตารางที่ 3.36 แหล่งเก็บข้อมูล (ข้อมูลผู้บริหาร)

ชื่อ	ข้อมูลผู้บริหาร
คำอธิบาย	เก็บข้อมูลผู้บริหาร
Data Field	<u>ex_id</u> ex_username ex_password ex_name ex_surname ex_birthD ex_birthM ex_birthY

ตารางที่ 3.37 แหล่งเก็บข้อมูล (ข้อมูลชื่อตารางเรียน)

ชื่อ	ข้อมูลชื่อตารางเรียน
คำอธิบาย	เก็บข้อมูลชื่อตารางเรียน
Data Field	<u>t_title_id</u> t_title_el_id

ตารางที่ 3.38 แหล่งเก็บข้อมูล (ข้อมูลตารางเรียน)

ชื่อ	ข้อมูลตารางเรียน
คำอธิบาย	เก็บข้อมูลตารางเรียน
Data Field	<u>t_id</u> <u>t_c_id</u> <u>t_b_id</u> t_cr_id t_time_start t_time_finish t_date t_title_id

ตารางที่ 3.39 แหล่งเก็บข้อมูล (ข้อมูลรายวิชา)

ชื่อ	ข้อมูลรายวิชา
คำอธิบาย	เก็บข้อมูลรายวิชา
Data Field	<u>c_id</u> c_name c_price

ตารางที่ 3.40 แหล่งเก็บข้อมูล (ข้อมูลชื่อประเภทคอร์สเรียน)

ชื่อ	ข้อมูลชื่อประเภทคอร์สเรียน
คำอธิบาย	เก็บข้อมูลชื่อประเภทคอร์สเรียน
Data Field	<u>tc_id</u> tc_price tc_el_id

ตารางที่ 3.41 แหล่งเก็บข้อมูล (ข้อมูลประเภทคอร์สเรียน)

ชื่อ	ข้อมูลประเภทคอร์สเรียน
คำอธิบาย	เก็บข้อมูลประเภทคอร์สเรียน
Data Field	<u>tcc_id</u> <u>tc_id</u> c_id

ตารางที่ 3.42 แหล่งเก็บข้อมูล (ข้อมูลห้องเรียน)

ชื่อ	ข้อมูลห้องเรียน
คำอธิบาย	เก็บข้อมูลห้องเรียน
Data Field	<u>cr_id</u> cr_name cr_branch

ตารางที่ 3.43 แหล่งเก็บข้อมูล (ข้อมูลการลงทะเบียน)

ชื่อ	ข้อมูลการลงทะเบียน
คำอธิบาย	เก็บข้อมูลการลงทะเบียน
Data Field	<u>r_id</u> <u>r_m_id</u> <u>r_el_id</u> <u>r_tc_id</u> <u>r_c_id</u>



	<u>r_sh_id</u> r_date_start r_date_finish r_pay r_date
--	--

ตารางที่ 3.44 แหล่งเก็บข้อมูล (ข้อมูลวันที่เปิดรับสมัคร)

ชื่อ	ข้อมูลวันที่เปิดรับสมัคร
คำอธิบาย	เก็บข้อมูลวันที่เปิดรับสมัคร
Data Field	<u>t_id</u> t_date_s t_date_f

ตารางที่ 3.45 แหล่งเก็บข้อมูล (ข้อมูลสถานที่เรียน)

ชื่อ	ข้อมูลสถานที่เรียน
คำอธิบาย	เก็บข้อมูลสถานที่เรียน
Data Field	<u>b_id</u> b_name

ตารางที่ 3.46 แหล่งเก็บข้อมูล (ข้อมูลอำเภอ)

ชื่อ	ข้อมูลอำเภอ
คำอธิบาย	เก็บข้อมูลอำเภอ
Data Field	<u>ampr_code</u> ampr_name prov_code

ตารางที่ 3.47 แหล่งเก็บข้อมูล (ข้อมูลจังหวัด)

ชื่อ	ข้อมูลจังหวัด
คำอธิบาย	เก็บข้อมูลจังหวัด
Data Field	<u>prov_code</u> prov_name

ตารางที่ 3.48 แหล่งเก็บข้อมูล (ข้อมูลบุคลากร)

ชื่อ	ข้อมูลบุคลากร
คำอธิบาย	เก็บข้อมูลบุคลากร
Data Field	<u>p_id</u> p_title p_name p_surname p_nickname p_gender p_birthD p_birthM p_birthY p_address <u>ampr_code</u> p_zipcode p_phonehome p_phonemobile p_email p_school p_education_level <u>p_teach</u> <u>p_teach2</u> <u>p_teach3</u>

ตารางที่ 3.49 แหล่งเก็บข้อมูล (ข้อมูลข่าวประชาสัมพันธ์)

ชื่อ	ข้อมูลข่าวประชาสัมพันธ์
คำอธิบาย	เก็บข้อมูลข่าวประชาสัมพันธ์
Data Field	<u>new_id</u> new_title new_detail new_type new_file new_date new_time

ตารางที่ 3.50 แหล่งเก็บข้อมูล (ข้อมูลข่าวคนเก่งบ้านอัญญา)

ชื่อ	ข้อมูลข่าวคนเก่งบ้านอัญญา
คำอธิบาย	เก็บข้อมูลข่าวคนเก่งบ้านอัญญา
Data Field	<u>id_photo</u> name_photo detail_photo title date time

ตารางที่ 3.51 แหล่งเก็บข้อมูล (ข้อมูลหัวข้อภาพกิจกรรม)

ชื่อ	ข้อมูลหัวข้อภาพกิจกรรม
ชื่อย่อ/ชื่ออื่น	tb_title
คำอธิบาย	เก็บข้อมูลหัวข้อภาพกิจกรรม
Data Field	<u>title_id</u> title_name

ตารางที่ 3.52 แหล่งเก็บข้อมูล (ข้อมูลภาพกิจกรรม)

ชื่อ	ข้อมูลภาพกิจกรรม
คำอธิบาย	เก็บข้อมูลภาพกิจกรรม
Data Field	<u>photo_id</u> photo_name photo_detail title_id

ตารางที่ 3.53 แหล่งเก็บข้อมูล (ข้อมูลคำถามในกระดานเสวนา)

ชื่อ	ข้อมูลคำถามในกระดานเสวนา
คำอธิบาย	เก็บข้อมูลคำถามในกระดานเสวนา
Data Field	ques_id ques_title ques_detail ques_name ques_email ques_date ques_time ques_ip count_click ques_reply

ตารางที่ 3.54 แหล่งเก็บข้อมูล (ข้อมูลคำตอบในกระดานเสวนา)

ชื่อ	ข้อมูลคำตอบในกระดานเสวนา
คำอธิบาย	เก็บข้อมูลคำตอบในกระดานเสวนา
Data Field	<u>ans_id</u> ans_detail ans_name ans_email ans_date ans_time ans_ip ques_id

### 3.4.5 Entity Relationship Diagram (E-R Diagram)

เป็นแผนภาพ ER-Diagram เพื่อใช้อธิบายแสดงความสัมพันธ์ของข้อมูลและกฎเกณฑ์ต่างๆที่เกี่ยวข้องกับข้อมูลในระบบงาน ซึ่งจะกล่าวเพียงสังเขปดังต่อไปนี้

#### 1) ศัพท์ที่ใช้ในระบบข้อมูล

**เอนทิตี (Entity)** หมายถึง สิ่งต่าง ๆ ที่สามารถมองเห็นได้ด้วยตา หรือไม่ก็สามารถมองเห็นได้ด้วยตา ได้แก่ คน สัตว์ สิ่งของ ถ้าพูดถึงเอนทิตีใดจะหมายถึง กลุ่มข้อมูลที่เป็นประเภทเดียวกันที่เป็นสมาชิกของเอนทิตีนั้น เช่น เอนทิตีนักเรียน จะหมายถึงกลุ่มคนที่เป็นักเรียนทุกคน

**เอนทิตีชนิดอ่อน (Weak Entity)** คือ เอนทิตีที่ขึ้นอยู่กับเอนทิตีอื่นในฐานะข้อมูล เช่น เอนทิตี ประวัติครอบครัวของนักเรียนเป็นเอนทิตีอ่อนแ่ ถ้าไม่มีเอนทิตีนักเรียนแล้ว เอนทิตี ประวัติครอบครัวของนักเรียนจะไม่มีคามหมายเพราะไม่ทราบว่าเป็นประวัติของนักเรียนคนใด

**แอตทริบิวต์ (Attribute)** เป็นสิ่งที่ใช้อธิบายคุณลักษณะของเอนทิตีหนึ่ง ๆ เช่น เอนทิตี นักเรียน ประกอบด้วยแอตทริบิวต์รหัสประจำตัวนักเรียน ชื่อและนามสกุลนักเรียน ที่อยู่ เบอร์โทร

**ความสัมพันธ์ (Relationship)** เอนทิตีแต่ละเอนทิตีมีความสัมพันธ์กันได้ เช่น เอนทิตี นักศึกษาจะมีความสัมพันธ์กับเอนทิตี โปรแกรมวิชา ว่านักศึกษาคนนี้จะสังกัดอยู่ในโปรแกรมวิชาใด

## 2) ความสัมพันธ์ระหว่างเอนทิตี

ความสัมพันธ์ระหว่างสองเอนทิตี (Cardinality Ratio) แบ่งออกได้

เป็น 3 ประเภท ได้แก่

### 2.1) ความสัมพันธ์แบบหนึ่งต่อหนึ่ง (One – to – One Relationship)

เป็นการแสดงความสัมพันธ์ของข้อมูลของเอนทิตีหนึ่งมีความสัมพันธ์กับข้อมูลอย่างมากหนึ่งข้อมูลกับอีกเอนทิตีหนึ่งในลักษณะที่เป็นหนึ่งต่อหนึ่ง เช่น ลงทะเบียน 1 ครั้งสามารถเลือกชื่อประเภทคอร์สเรียนได้หนึ่งชื่อประเภทคอร์สเรียนนั้น ดังภาพที่ 3.10



ภาพที่ 3.10 ความสัมพันธ์แบบหนึ่งต่อหนึ่ง

### 2.2) ความสัมพันธ์แบบหนึ่งต่อกลุ่ม (One – to Many Relationship)

เป็นการแสดงความสัมพันธ์ของข้อมูลของเอนทิตีหนึ่งว่ามีความสัมพันธ์กับข้อมูลหลายข้อมูลกับอีกเอนทิตีหนึ่ง เช่น ความสัมพันธ์ของชื่อประเภทคอร์สเรียนไปยังคอร์สเรียนเป็นความสัมพันธ์แบบหนึ่งต่อกลุ่ม (One – to many) คือชื่อประเภทคอร์สเรียนหนึ่งชื่อมีหลายคอร์สเรียน ในทางตรงกันข้าม ความสัมพันธ์ของคอร์สเรียนไปสู่ชื่อประเภทคอร์สเรียน จะเป็นลักษณะหนึ่งต่อหนึ่ง (One – to - One) เพราะว่าคอร์สเรียนแต่ละคอร์สจะต้องเป็นของชื่อประเภทคอร์สเรียนเพียงชื่อหนึ่งเท่านั้น ดังนั้นความสัมพันธ์ระหว่างเอนทิตีชื่อประเภทคอร์สเรียนและคอร์สเรียนจึงเป็นหนึ่งต่อกลุ่ม (1 : N) ดังภาพที่ 3.11

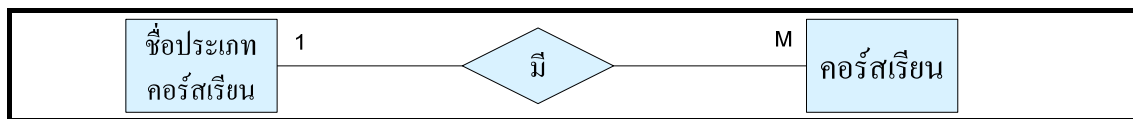

ภาพที่ 3.11 ความสัมพันธ์แบบหนึ่งต่อกลุ่ม

### 2.3) ความสัมพันธ์แบบกลุ่มต่อกลุ่ม (Many – to – Many Relationships)

เป็นการแสดงความสัมพันธ์ของข้อมูลของข้อมูลของ 2 เอนทิตีในลักษณะแบบกลุ่มต่อกลุ่ม เช่น ในเอนทิตีตารางเรียนหนึ่งตารางจะประกอบด้วยรายวิชาได้มากกว่าหนึ่งวิชาความสัมพันธ์ของตารางเรียนไปยังเอนทิตีรายวิชาเป็นแบบหนึ่งต่อกลุ่ม (1 : N) และรายวิชาแต่ละรายวิชาสามารถเป็นส่วนหนึ่งของตารางเรียนได้หลายตารางเรียน ซึ่งเป็นความสัมพันธ์ของเอนทิตีรายวิชาไปยังเอนทิตีตารางเรียน เป็นแบบหนึ่งต่อกลุ่ม (1 : M) ดังนั้น ความสัมพันธ์ของเอนทิตีทั้งสองจึงเป็นกลุ่มต่อกลุ่ม (M : N)

รายวิชาเป็นส่วนหนึ่งของหลายตารางเรียน

ตารางเรียน ประกอบด้วยหลายรายวิชา

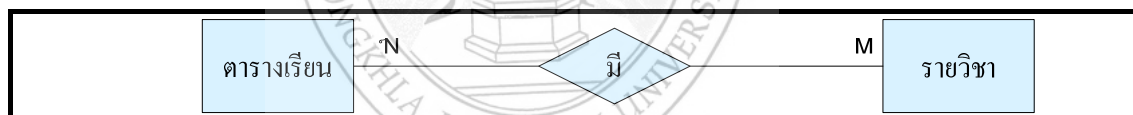

ภาพที่ 3.12 ความสัมพันธ์แบบกลุ่มต่อกลุ่ม

Entity Relationship Diagram

จากการวิเคราะห์เว็บไซต์ศูนย์วิชาการบ้านอัญญาสามารถเขียน ER-Diagram ได้ ดังภาพที่ 3.13

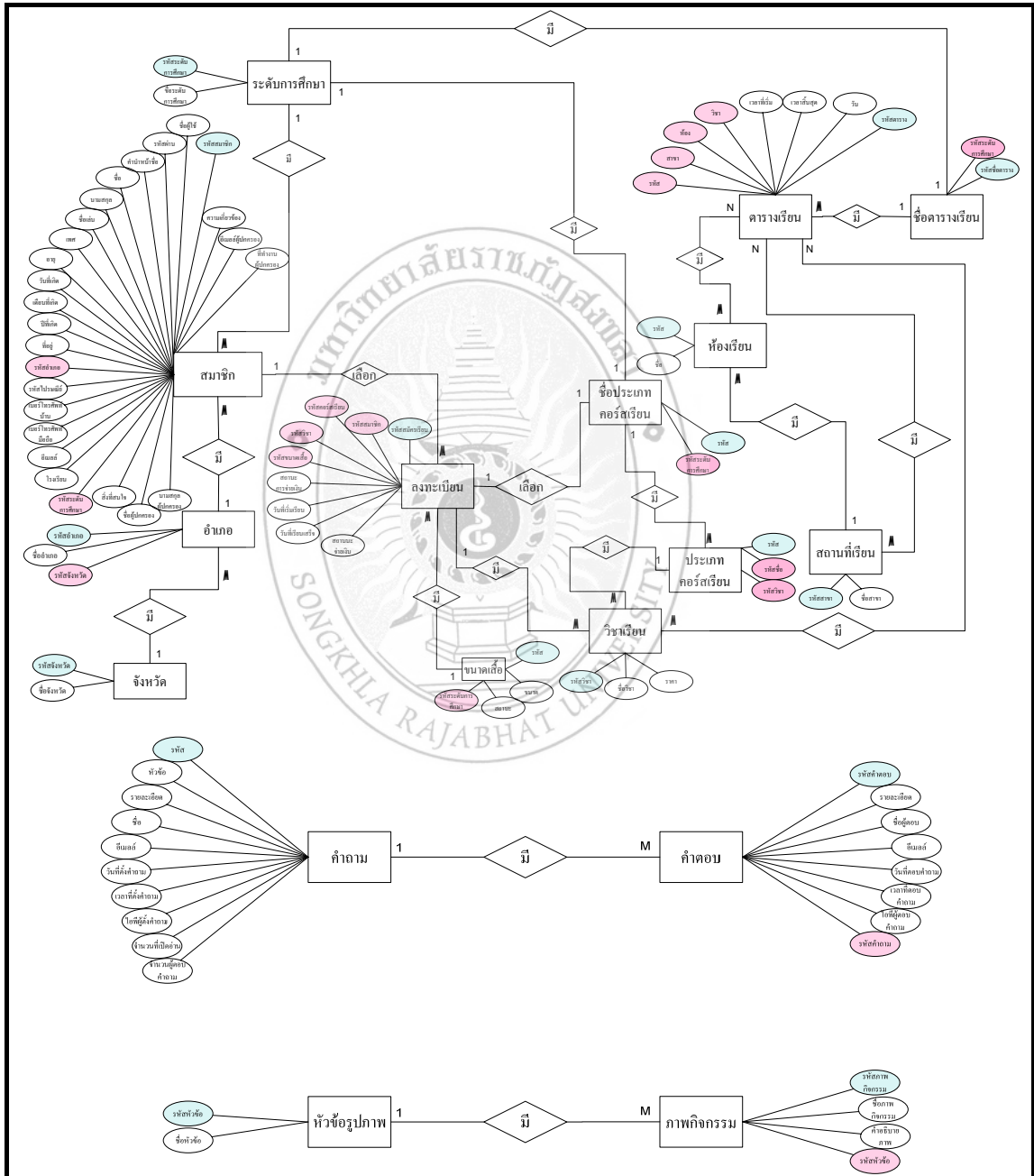

ภาพที่ 3.13 แผนภาพ Entity Relationship Diagram (ER Diagram)



### รายละเอียดความสัมพันธ์ระหว่างข้อมูล

จากแผนภาพ ER-Diagram ในภาพที่ 3.13 แผนภาพแสดงข้อมูลของเว็บไซต์ศูนย์วิชาการ บ้านอัญญา จะแสดงรายละเอียดข้อมูลในโครงสร้างบางส่วนมาอธิบาย ดังแสดงในภาพที่ 3.14 ถึง ภาพที่ 3.30

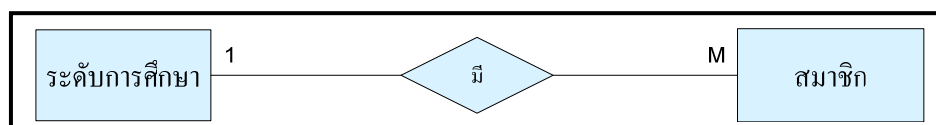

**ภาพที่ 3.14** แผนภาพแสดงความสัมพันธ์ระหว่างระดับการศึกษาและสมาชิก

จากภาพที่ 3.14 ความสัมพันธ์ระหว่างระดับการศึกษาและสมาชิก ซึ่งมีความสัมพันธ์กันแบบ 1 : M จะเห็นได้ว่า ระดับการศึกษาหนึ่งระดับมีสมาชิกได้หลายคน ในขณะที่เดียวกันสมาชิกหลายคนสามารถมีระดับการศึกษาได้หนึ่งระดับ



**ภาพที่ 3.15** แผนภาพแสดงความสัมพันธ์ระหว่างอำเภอและสมาชิก

จากภาพที่ 3.15 ความสัมพันธ์ระหว่างอำเภอและสมาชิก ซึ่งมีความสัมพันธ์กันแบบ 1 : M จะเห็นได้ว่า อำเภอหนึ่งอำเภอมีสมาชิกได้หลายคน ในขณะที่เดียวกันสมาชิกหนึ่งคนสามารถมีอำเภอได้หนึ่งอำเภอ

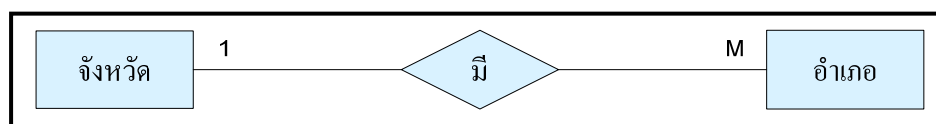

**ภาพที่ 3.16** แผนภาพแสดงความสัมพันธ์ระหว่างจังหวัดและอำเภอ

จากภาพที่ 3.16 ความสัมพันธ์ระหว่างจังหวัดและอำเภอ ซึ่งมีความสัมพันธ์กันแบบ 1 : M จะเห็นได้ว่า จังหวัดหนึ่งจังหวัดมีอำเภอได้หลายอำเภอ ในขณะที่เดียวกันอำเภอหนึ่งอำเภอสามารถมีจังหวัดได้หนึ่งจังหวัด

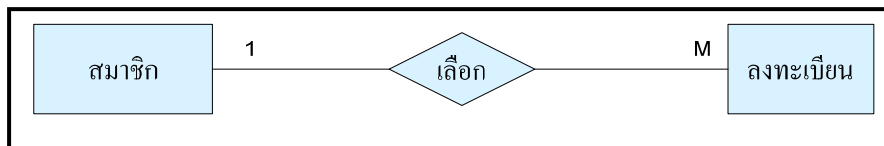

ภาพที่ 3.17 แผนภาพแสดงความสัมพันธ์ระหว่างสมาชิกและลงทะเบียน

จากภาพที่ 3.17 ความสัมพันธ์ระหว่างสมาชิกและลงทะเบียน ซึ่งมีความสัมพันธ์กันแบบ  $1 : M$  จะเห็นได้ว่า สมาชิกหนึ่งคนเลือกลงทะเบียนได้หลายครั้ง ในขณะที่เดียวกันการลงทะเบียนหนึ่งครั้งถูกลงทะเบียนโดยสมาชิกหนึ่งคน

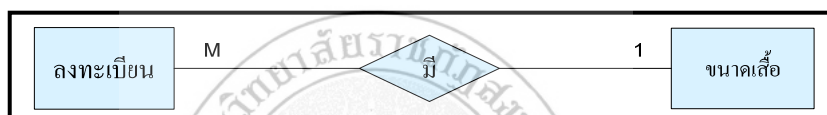

ภาพที่ 3.18 แผนภาพแสดงความสัมพันธ์ระหว่างลงทะเบียนและขนาดเสื้อ

จากภาพที่ 3.18 ความสัมพันธ์ระหว่างลงทะเบียนและขนาดเสื้อ ซึ่งมีความสัมพันธ์กันแบบ  $M : 1$  จะเห็นได้ว่า ลงทะเบียนหลายครั้งมีขนาดเสื้อได้หนึ่งขนาด ในขณะที่เดียวกันขนาดเสื้อหนึ่งขนาดมีอยู่ในการลงทะเบียนหลายครั้ง

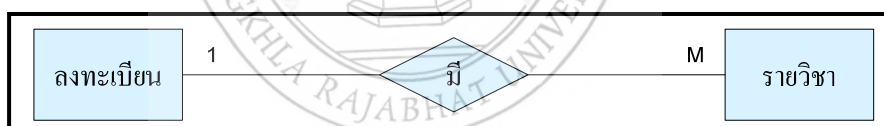

ภาพที่ 3.19 แผนภาพแสดงความสัมพันธ์ระหว่างลงทะเบียนและรายวิชา

จากภาพที่ 3.19 ความสัมพันธ์ระหว่างลงทะเบียนและรายวิชา ซึ่งมีความสัมพันธ์กันแบบ  $1 : M$  จะเห็นได้ว่า ลงทะเบียนหนึ่งครั้งมีวิชาหลายวิชา ในขณะที่เดียวกันรายวิชาหลายอยู่ในการลงทะเบียนหนึ่งครั้ง

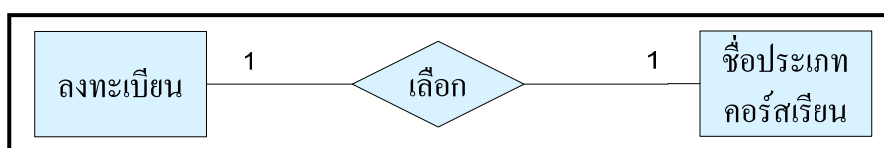

ภาพที่ 3.20 แผนภาพแสดงความสัมพันธ์ระหว่างลงทะเบียนและชื่อประเภทคอร์สเรียน

จากภาพที่ 3.20 ความสัมพันธ์ระหว่างลงทะเบียนและชื่อประเภทคอร์สเรียน ซึ่งมีความสัมพันธ์กันแบบ 1 : 1 จะเห็นได้ว่า ลงทะเบียนหนึ่งครั้งเลือกชื่อประเภทคอร์สเรียนได้หนึ่งชื่อประเภทคอร์สเรียน ในขณะที่เดียวกันชื่อประเภทคอร์สเรียนหนึ่งชื่อเลือกลงทะเบียนได้หนึ่งครั้ง

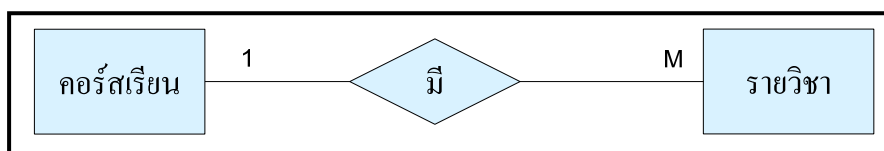

ภาพที่ 3.21 แผนภาพแสดงความสัมพันธ์ระหว่างคอร์สเรียนและรายวิชา

จากภาพที่ 3.21 ความสัมพันธ์ระหว่างคอร์สเรียนและรายวิชา ซึ่งมีความสัมพันธ์กันแบบ 1 : M จะเห็นได้ว่า คอร์สเรียนหนึ่งคอร์สมีหลายรายวิชา ในขณะที่เดียวกันรายวิชาหลายวิชามีหนึ่งคอร์สเรียน

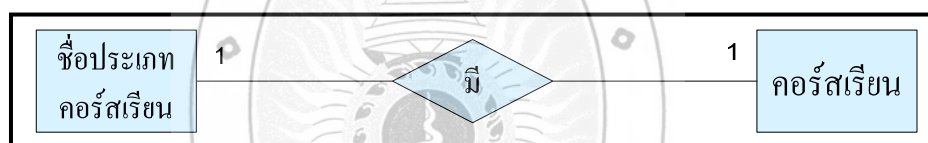

ภาพที่ 3.22 แผนภาพแสดงความสัมพันธ์ระหว่างชื่อประเภทคอร์สเรียนและคอร์สเรียน

จากภาพที่ 3.22 ความสัมพันธ์ระหว่างชื่อประเภทคอร์สเรียนและคอร์สเรียน ซึ่งมีความสัมพันธ์กันแบบ 1 : 1 จะเห็นได้ว่า ชื่อประเภทคอร์สเรียนหนึ่งชื่อมีคอร์สเรียนได้หนึ่งคอร์สเรียน

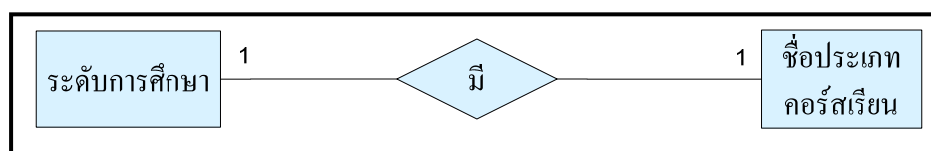

ภาพที่ 3.23 แผนภาพแสดงความสัมพันธ์ระหว่างระดับการศึกษาและชื่อประเภทคอร์สเรียน

จากภาพที่ 3.23 ความสัมพันธ์ระหว่างระดับการศึกษาและชื่อประเภทคอร์สเรียน ซึ่งมีความสัมพันธ์กันแบบ 1 : 1 จะเห็นได้ว่า ระดับการศึกษาหนึ่งระดับมีได้หนึ่งชื่อประเภทคอร์สเรียน

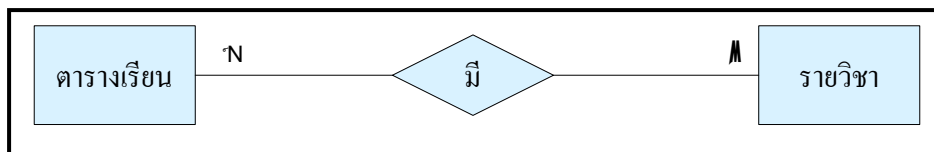

ภาพที่ 3.24 แผนภาพแสดงความสัมพันธ์ระหว่างตารางเรียนและรายวิชา

จากภาพที่ 3.24 ความสัมพันธ์ระหว่างตารางเรียนและรายวิชา ซึ่งมีความสัมพันธ์กันแบบ  $N : M$  จะเห็นได้ว่า ตารางเรียนหลายตารางมีหลายรายวิชา ในขณะที่เดียวกันรายวิชาหลายวิชามีได้หลายตารางเรียน

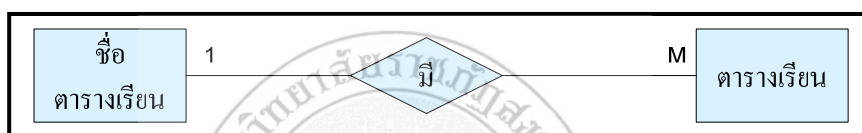

ภาพที่ 3.25 แผนภาพแสดงความสัมพันธ์ระหว่างชื่อตารางเรียนและตารางเรียน

จากภาพที่ 3.25 ความสัมพันธ์ระหว่างชื่อตารางเรียนและตารางเรียน ซึ่งมีความสัมพันธ์กันแบบ  $1 : M$  จะเห็นได้ว่า ชื่อตารางเรียนหนึ่งชื่อมีหลายตารางเรียน ในขณะที่เดียวกันตารางเรียนหลายตารางมีชื่อได้หนึ่งชื่อตารางเรียน

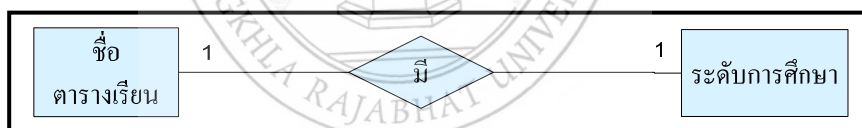

ภาพที่ 3.26 แผนภาพแสดงความสัมพันธ์ระหว่างชื่อตารางเรียนและระดับการศึกษา

จากภาพที่ 3.26 ความสัมพันธ์ระหว่างชื่อตารางเรียนและระดับการศึกษา ซึ่งมีความสัมพันธ์กันแบบ  $1 : 1$  จะเห็นได้ว่า ชื่อตารางเรียนหนึ่งชื่อมีระดับการศึกษาได้หนึ่งระดับ

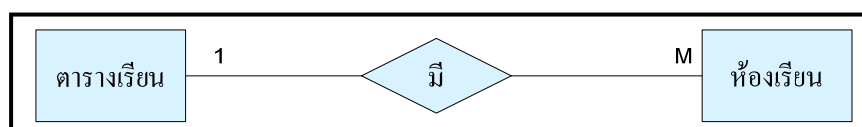

ภาพที่ 3.27 แผนภาพแสดงความสัมพันธ์ระหว่างตารางเรียนและห้องเรียน

จากภาพที่ 3.27 ความสัมพันธ์ระหว่างตารางเรียนและห้องเรียน ซึ่งมีความสัมพันธ์กันแบบ 1 : M จะเห็นได้ว่า ตารางเรียนหนึ่งตารางมีหลายห้องเรียน

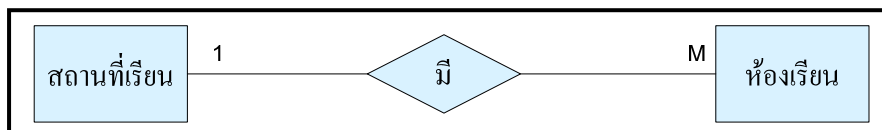

ภาพที่ 3.28 แผนภาพแสดงความสัมพันธ์ระหว่างสถานที่เรียนและห้องเรียน

จากภาพที่ 3.28 ความสัมพันธ์ระหว่างสถานที่เรียนและห้องเรียน ซึ่งมีความสัมพันธ์กันแบบ 1 : M จะเห็นได้ว่า สถานที่เรียนหนึ่งสถานที่ที่มีหลายห้องเรียน ในขณะที่ห้องเรียนหนึ่งห้องมีได้สถานที่เรียนเดียว

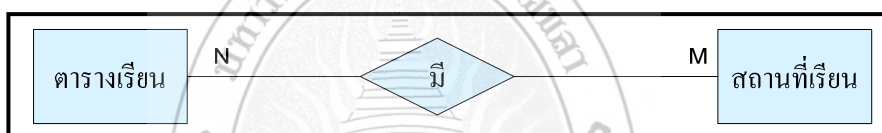

ภาพที่ 3.29 แผนภาพแสดงความสัมพันธ์ระหว่างตารางเรียนและสถานที่เรียน

จากภาพที่ 3.29 ความสัมพันธ์ระหว่างตารางเรียนและสถานที่เรียน ซึ่งมีความสัมพันธ์กันแบบ N : M จะเห็นได้ว่า ตารางเรียนหลายตารางมีหลายสถานที่เรียนและสถานที่เรียนหลายที่อยู่ได้หลายตารางเรียน

### 3.4.6 พจนานุกรมข้อมูล (Data Dictionary)

โดยทั่วไปหลังจากที่มีการสำรวจความต้องการของผู้ใช้และเก็บรวบรวมข้อมูลมาแล้ว ผู้ออกแบบฐานข้อมูลจะต้องวิเคราะห์ได้ว่าฐานข้อมูล นี้ควรมีโครงสร้างเป็นแบบใด สำหรับงานออกแบบฐานข้อมูลเว็บไซต์ศูนย์วิชาการบ้านอัญญา มีด้วยกัน 23 ตาราง ดังต่อไปนี้

ตารางที่ 3.55 ตารางสมาชิก (member)

คำอธิบาย : เป็นตารางที่ใช้  ในการเก็บข้อมูลสมาชิก ประกอบด้วยฟิลด์ต่างๆ ดังนี้

FIELD NAME	DATA TYPE	SIZE	DESCRIPTION	KEY	TABLE
m_id	INT	11	รหัสผู้ใช้	PK	
m_username	VARCHAR	20	ชื่อผู้ใช้		
m_password	VARCHAR	20	รหัสผ่าน		
m_title	VARCHAR	10	คำนำหน้าชื่อ		
m_name	VARCHAR	50	ชื่อ		
m_surname	VARCHAR	50	นามสกุล		
m_nickname	VARCHAR	30	ชื่อเล่น		
m_gender	VARCHAR	5	เพศ		
m_birthD	VARCHAR	2	วันที่เกิด		
m_birthM	VARCHAR	20	เดือนที่เกิด		
m_birthY	VARCHAR	4	ปีที่เกิด		
m_address	VARCHAR	150	ที่อยู่		
ampr_code	VARCHAR	4	รหัสอำเภอ	FK	ampr
m_zipcode	VARCHAR	5	รหัสไปรษณีย์		
m_phonhome	VARCHAR	30	เบอร์โทรศัพท์บ้าน		
m_phonemobile	VARCHAR	30	เบอร์โทรศัพท์มือถือ		
m_email	VARCHAR	40	อีเมลล์		
m_school	VARCHAR	150	โรงเรียน		
m_el_id	INT	11	รหัสระดับการศึกษา	FK	education_level
m_interest	TEXT		สิ่งที่สนใจ		
m_name_guardian	VARCHAR	50	ชื่อผู้ปกครอง		
m_surname_guardian	VARCHAR	50	นามสกุลผู้ปกครอง		
m_type_guardian	VARCHAR	50	ความเกี่ยวข้องของผู้ปกครอง		
m_office_guardian	VARCHAR	150	สถานที่ทำงานผู้ปกครอง		
m_phone_guardian	VARCHAR	30	เบอร์โทรศัพท์ผู้ปกครอง		

m_email_guardian	VARCHAR	30	อีเมลล์ผู้ปกครอง		
------------------	---------	----	------------------	--	--

### ตารางที่ 3.56 ตารางระดับการศึกษา (education\_level)

คำอธิบาย : เป็นตารางที่ใช้ในการเก็บข้อมูลระดับการศึกษา ประกอบด้วยฟิลด์ต่างๆ ดังนี้

FIELD NAME	DATA TYPE	SIZE	DESCRIPTION	KEY	TABLE
el_id	INT	11	รหัสระดับการศึกษา	PK	
el_name	VARCHAR	150	ชื่อระดับการศึกษา		

### ตารางที่ 3.57 ตารางชื่อตารางเรียน (table\_title)

คำอธิบาย : เป็นตารางที่ใช้ในการเก็บข้อมูลชื่อตารางเรียน ประกอบด้วยฟิลด์ต่างๆ ดังนี้

FIELD NAME	DATA TYPE	SIZE	DESCRIPTION	KEY	TABLE
t_title_id	INT	11	รหัสหัวข้อตารางเรียน	PK	
t_title_el_id	INT	11	รหัสระดับการศึกษา	FK	table_student

### ตารางที่ 3.58 ตารางตารางเรียน (table\_student)

คำอธิบาย : เป็นตารางที่ใช้ในการเก็บข้อมูลตารางเรียน ประกอบด้วยฟิลด์ต่างๆ ดังนี้

FIELD NAME	DATA TYPE	SIZE	DESCRIPTION	KEY	TABLE
t_id	INT	11	รหัสตารางเรียน	PK	
t_c_id	INT	11	รหัสวิชาเรียน	FK	course
t_b_id	INT	11	รหัสสาขาที่เรียน	FK	branch
t_cr_id	INT	11	รหัสห้องเรียนเรียน	FK	class_room
t_time_start	VARCHAR	10	เวลาที่เริ่มเรียน		
t_time_finish	VARCHAR	10	สิ้นสุดเวลาที่เรียน		

t_date	VARCHAR	10	วันที่เรียน		
t_title_id	INT	11	รหัสหัวข้อตารางเรียน	FK	table_title

ตารางที่ 3.59 ตารางวิชาเรียน (course)

คำอธิบาย : เป็นตารางที่ใช้ในการเก็บข้อมูลวิชาเรียน ประกอบด้วยฟิลด์ต่างๆ ดังนี้

FIELD NAME	DATA TYPE	SIZE	DESCRIPTION	KEY	TABLE
c_id	INT	11	รหัสวิชาเรียน	PK	
c_name	VARCHAR	20	ชื่อวิชาเรียน		
c_price	VARCHAR	10	ราคาวิชาเรียน		

ตารางที่ 3.60 ตารางชื่อประเภทคอร์สเรียน (type\_course)

คำอธิบาย : เป็นตารางที่ใช้ในการเก็บข้อมูลชื่อประเภทคอร์สเรียน ประกอบด้วยฟิลด์ต่างๆ ดังนี้

FIELD NAME	DATA TYPE	SIZE	DESCRIPTION	KEY	TABLE
tc_id	INT	11	รหัสหัวข้อประเภทคอร์สเรียน	PK	
tc_price	VARCHAR	10	ราคาคอร์สเรียน		
tc_el_id	INT	11	รหัสระดับการศึกษา	FK	education_level

ตารางที่ 3.61 ตารางประเภทคอร์สเรียน (tc\_course)

คำอธิบาย : เป็นตารางที่ใช้ในการเก็บข้อมูลประเภทคอร์สเรียน ประกอบด้วยฟิลด์ต่างๆ ดังนี้

FIELD NAME	DATA TYPE	SIZE	DESCRIPTION	KEY	TABLE
tcc_id	INT	11	รหัสประเภทคอร์สเรียน	PK	
tc_id	INT	11	รหัสหัวข้อประเภทคอร์สเรียน	FK	type_course
c_id	INT	11	รหัสวิชาเรียน	FK	course



ตารางที่ 3.62 ตารางห้องเรียน (class\_room)

คำอธิบาย : เป็นตารางที่ใช้  ในการเก็บข้อมูลห้องเรียน ประกอบด้วยฟิลด์ต่างๆ ดังนี้

FIELD NAME	DATA TYPE	SIZE	DESCRIPTION	KEY	TABLE
cr_id	INT	11	รหัสห้องเรียน	PK	
cr_name	VARCHAR	50	ชื่อห้องเรียน		
cr_branch	INT	11	รหัสสาขาเรียน	FK	branch

ตารางที่ 3.63 ตารางสถานที่เรียน (branch)

คำอธิบาย : เป็นตารางที่ใช้  ในการเก็บข้อมูลสถานที่เรียน ประกอบด้วยฟิลด์ต่างๆ ดังนี้

FIELD NAME	DATA TYPE	SIZE	DESCRIPTION	KEY	TABLE
b_id	INT	11	รหัสสาขาเรียน	PK	
b_name	VARCHAR	20	ชื่อสาขาเรียน		

ตารางที่ 3.64 ตารางการลงทะเบียน (register)

คำอธิบาย : เป็นตารางที่ใช้  ในการเก็บข้อมูลลงทะเบียน ประกอบด้วยฟิลด์ต่างๆ ดังนี้

FIELD NAME	DATA TYPE	SIZE	DESCRIPTION	KEY	TABLE
r_id	INT	11	รหัส	PK	
r_m_id	INT	11	รหัสผู้ใช้	FK	member
r_el_id	INT	11	รหัสระดับการศึกษา	FK	education_level
r_tc_id	INT	11	รหัสชื่อประเภทคอร์สเรียน	FK	type_course
r_c_id	INT	11	รหัสวิชาเรียน	FK	course
r_sh_id	INT	11	รหัสเสื้อ	FK	shirt_size

r_date_start	DATE		วันที่เริ่มเรียน		
r_date_finish	DATE		สิ้นสุดวันที่เรียน		
r_pay	CHAR	2	สถานะการจ่ายเงิน		
r_date	DATE		วันที่ลงทะเบียน		

ตาราง 3.65 ตารางขนาดเสื้อ (shirt\_size)

คำอธิบาย : เป็นตารางที่ใช่  ในการเก็บข้อมูลขนาดเสื้อ ประกอบด้วยฟิลด์ต่างๆ ดังนี้

FIELD NAME	DATA TYPE	SIZE	DESCRIPTION	KEY	TABLE
sh_id	INT	11	รหัส	PK	
sh_size	VARCHAR	20	ขนาด		
sh_chk	CHAR	2	สถานะการสั่งซื้อ		
sh_el_id	INT	11	รหัสระดับการศึกษา	FK	education_level

ตารางที่ 3.66 ตารางบุคลากร (personnel)

คำอธิบาย : เป็นตารางที่ใช่  ในการเก็บข้อมูลบุคลากร ประกอบด้วยฟิลด์ต่างๆ ดังนี้

FIELD NAME	DATA TYPE	SIZE	DESCRIPTION	KEY	TABLE
p_id	INT	11	รหัส	PK	
p_title	VARCHAR	10	คำนำหน้าชื่อ		
p_name	VARCHAR	50	ชื่อ		
p_surname	VARCHAR	50	นามสกุล		
p_nickname	VARCHAR	30	ชื่อเล่น		
p_gender	VARCHAR	5	เพศ		
p_birthD	VARCHAR	2	วันที่เกิด		
p_birthM	VARCHAR	20	เดือนที่เกิด		
p_birthY	VARCHAR	4	ปีที่เกิด		
p_address	VARCHAR	150	ที่อยู่		
ampr_code	VARCHAR	4	รหัสอำเภอ	FK	ampr
p_zipcode	VARCHAR	5	รหัสไปรษณีย์		

p_phonehome	VARCHAR	30	เบอร์โทรศัพท์บ้าน		
p_phonemobile	VARCHAR	30	เบอร์โทรศัพท์มือถือ		
p_email	VARCHAR	40	อีเมล		
p_school	VARCHAR	150	โรงเรียนที่สอน		
p_education_level	VARCHAR	150	ระดับการศึกษา		
p_teach	INT	11	รหัสวิชาที่สอน	FK	course
p_teach2	INT	11	รหัสวิชาที่สอน	FK	course
p_teach3	INT	11	รหัสวิชาที่สอน	FK	course

### ตารางที่ 3.67 ตารางข่าวประชาสัมพันธ์ (news)

คำอธิบาย : เป็นตารางที่ใช  ในการเก็บข้อมูลข่าวประชาสัมพันธ์ ประกอบด้วยฟิลด์ต่างๆ ดังนี้

FIELD NAME	DATA TYPE	SIZE	DESCRIPTION	KEY	TABLE
new_id	INT	11	รหัสข่าว	PK	
new_title	TEXT		หัวข้อข่าว		
new_detail	TEXT		รายละเอียดข่าว		
new_type	INT	5	ประเภทข่าว		
new_file	VARCHAR	80	ไฟล์เอกสาร		
new_date	DATE		วันที่เพิ่มข่าว		
new_time	TIME		เวลาที่เพิ่มข่าว		

### ตารางที่ 3.68 ตารางข่าวคนเก่งบ้านอัญญา (news\_person)

คำอธิบาย : เป็นตารางที่ใช  ในการเก็บข้อมูลข่าวคนเก่งบ้านอัญญา ประกอบด้วยฟิลด์ต่างๆ ดังนี้

FIELD NAME	DATA TYPE	SIZE	DESCRIPTION	KEY	TABLE
id_photo	INT	11	รหัสข่าว	PK	
name_photo	VARCHAR	30	ภาพข่าว		
detail_photo	BLOB		รายละเอียดข่าว		
title	VARCHAR	150	หัวข้อข่าว		

date	DATE		วันที่เพิ่มข่าว		
time	TIME		เวลาที่เพิ่มข่าว		

ตารางที่ 3.69 ตารางหัวข้อภาพกิจกรรม (tb\_title)

คำอธิบาย : เป็นตารางข้อมูลหัวข้อภาพกิจกรรมประกอบด้วยฟิลด์ต่างๆ ดังนี้

FIELD NAME	DATA TYPE	SIZE	DESCRIPTION	KEY	TABLE
title_id	INT	11	รหัสหัวข้อภาพกิจกรรม	PK	
title_name	VARCHAR	150	ชื่อ		

ตารางที่ 3.70 ตารางภาพกิจกรรม (tb\_photo)

คำอธิบาย : เป็นตารางข้อมูลภาพกิจกรรมประกอบด้วยฟิลด์ต่างๆ ดังนี้

FIELD NAME	DATA TYPE	SIZE	DESCRIPTION	KEY	TABLE
photo_id	INT	5	รหัสภาพกิจกรรม	PK	
photo_name	VARCHAR	30	ชื่อภาพกิจกรรม		
photo_detail	TEXT		คำอธิบายรูปภาพ		
title_id	INT	11	รหัสหัวข้อภาพกิจกรรม	FK	tb_title

ตารางที่ 3.71 ตารางคำถามในกระดานเสวนา (tb\_question)

คำอธิบาย : เป็นตารางข้อมูลคำถามในกระดานเสวนาประกอบด้วยฟิลด์ต่างๆ ดังนี้

FIELD NAME	DATA TYPE	SIZE	DESCRIPTION	KEY	TABLE
ques_id	INT	11	รหัสคำถาม	PK	
ques_title	VARCHAR	100	หัวข้อของคำถาม		
ques_detail	TEXT		รายละเอียดของคำถาม		
ques_name	VARCHAR	30	ชื่อผู้ตั้งคำถาม		
ques_email	VARCHAR	30	อีเมลล์ผู้ถาม		
ques_date	DATE		วัน เดือน ปี ที่บันทึกคำถาม		
ques_time	TIME		เวลาที่บันทึกคำถาม		

ques_ip	VARCHAR	20	ไอพีผู้ถาม		
count_click	INT	5	นับจำนวนผู้อ่านคำถาม		
ques_reply	INT	5	นับจำนวนผู้ตอบคำถาม		

ตารางที่ 3.72 ตารางคำตอบในกระดานเสวนา (tb\_answer)

คำอธิบาย : เป็นตารางที่ใช้  ในการเก็บข้อมูลคำตอบในกระดานเสวนา ประกอบด้วยฟิลด์ต่างๆ ดังนี้

FIELD NAME	DATA TYPE	SIZE	DESCRIPTION	KEY	TABLE
ans_id	INT	11	รหัสคำตอบ	PK	
ans_detail	TEXT		รายละเอียดของคำตอบ		
ans_name	VARCHAR	30	ชื่อผู้ตอบ		
ans_email	VARCHAR	30	อีเมลล์ผู้ตอบ		
ans_date	DATE		วันที่บันทึกคำตอบ		
ans_time	TIME		เวลาที่บันทึกคำตอบ		
ans_ip	VARCHAR	20	ไอพีผู้ตอบ		
ques_id	INT	11	รหัสคำถาม	FK	tb_question

ตารางที่ 3.73 ตารางอำเภอ (ampr)

คำอธิบาย : เป็นตารางข้อมูลอำเภอประกอบด้วยฟิลด์ต่างๆ ดังนี้

FIELD NAME	DATA TYPE	SIZE	DESCRIPTION	KEY	TABLE
ampr_code	VARCHAR	4	รหัสอำเภอ	PK	
ampr_name	VARCHAR	30	ชื่ออำเภอ		
prov_code	CHAR	2	รหัสจังหวัด	FK	province

ตารางที่ 3.74 ตารางจังหวัด (province)

คำอธิบาย : เป็นตารางข้อมูลจังหวัดประกอบด้วยฟิลด์ต่างๆ ดังนี้

FIELD NAME	DATA TYPE	SIZE	DESCRIPTION	KEY	TABLE
prov_code	CHAR	2	รหัสจังหวัด	PK	

prov_name	VARCHAR	25	ชื่อจังหวัด		
-----------	---------	----	-------------	--	--

### ตารางที่ 3.75 ตารางวันที่เปิดรับสมัคร (time)

คำอธิบาย : เป็นตารางข้อมูลวันที่เปิดรับสมัครประกอบด้วยฟิลด์ต่างๆ ดังนี้

FIELD NAME	DATA TYPE	SIZE	DESCRIPTION	KEY	TABLE
t_id	INT	11	รหัส	PK	
t_date_s	VARCHAR	30	วันที่เริ่มรับสมัคร		
t_date_f	VARCHAR	30	วันที่สิ้นสุดการรับสมัคร		

### ตารางที่ 3.76 ตารางเจ้าหน้าที่ (admin)

คำอธิบาย : เป็นตารางข้อมูลเจ้าหน้าที่ประกอบด้วยฟิลด์ต่างๆ ดังนี้

FIELD NAME	DATA TYPE	SIZE	DESCRIPTION	KEY	TABLE
ad_id	INT	11	รหัสเจ้าหน้าที่	PK	
ad_username	VARCHAR	20	ชื่อผู้ใช้		
ad_password	VARCHAR	20	รหัสผ่าน		
ad_name	VARCHAR	30	ชื่อเจ้าหน้าที่		
ad_surname	VARCHAR	30	นามสกุลเจ้าหน้าที่		
ad_birthD	VARCHAR	4	วันที่เกิด		
ad_birthM	VARCHAR	20	เดือนที่เกิด		
ad_birthY	VARCHAR	4	ปีที่เกิด		

### ตารางที่ 3.77 ตารางผู้บริหาร (executive)

คำอธิบาย : เป็นตารางข้อมูลผู้บริหารประกอบด้วยฟิลด์ต่างๆ ดังนี้

FIELD NAME	DATA TYPE	SIZE	DESCRIPTION	KEY	TABLE
ex_id	INT	11	รหัสผู้บริหาร	PK	
ex_username	VARCHAR	20	ชื่อผู้ใช้		
ex_password	VARCHAR	20	รหัสผ่าน		

ex_name	VARCHAR	30	ชื่อผู้บริหาร		
ex_surname	VARCHAR	30	นามสกุลผู้บริหาร		
ex_birthD	VARCHAR	4	วันที่เกิด		
ex_birthM	VARCHAR	20	เดือนที่เกิด		
ex_birthY	VARCHAR	4	ปีที่เกิด		

### 3.5 การออกแบบระบบ

#### 3.5.1 แนวคิดในการออกแบบระบบงานใหม่

จากที่ได้ไปศึกษา และดูตัวอย่างจากระบบอื่นๆ ทำให้ได้แนวคิดต่างๆ ที่จะออกแบบเว็บไซต์ ศูนย์วิชาการบ้านอัญญา ซึ่งได้แนวคิดดังนี้ เว็บไซต์ศูนย์วิชาการบ้านอัญญาสามารถแบ่งเมนูหลักๆ ได้ 2 เมนูด้วยกัน ได้แก่ หน้าหลัก เข้าสู่ระบบ โดยมีรายละเอียด ดังนี้

- หน้าหลักจะเป็นรายละเอียด ข้อมูลทั่วไป
- หน้าเข้าสู่ระบบ เป็นการเข้าสู่ระบบของ สมาชิก เจ้าหน้าที่ และผู้บริหาร

#### 3.5.2 โครงสร้างหน้าจอ

สามารถแสดงโครงสร้างหน้าจอ (Interface Structure Diagram) ในส่วนการออกแบบเมนู ของเว็บไซต์ศูนย์วิชาการบ้านอัญญาได้ดังในรูปของแผนภาพต้นไม้ (Tree) แสดงได้ดังภาพที่ 3.30

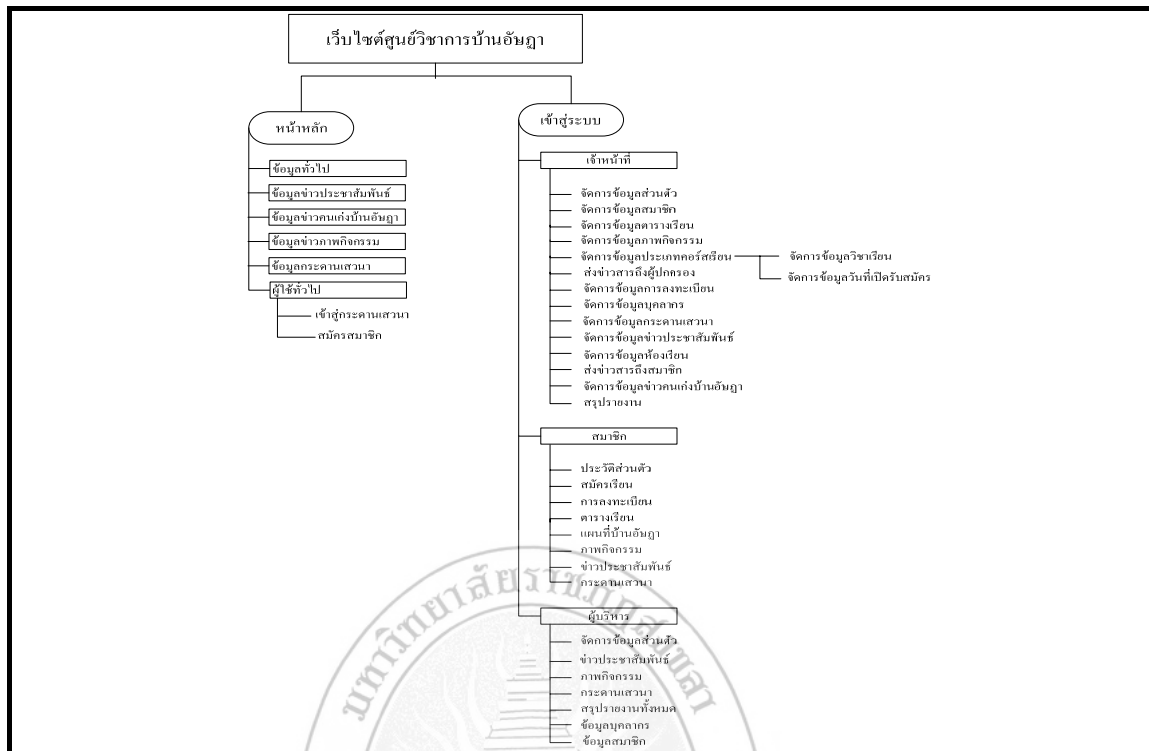

ภาพที่ 3.30 แสดงโครงสร้างหน้าจอเว็บไซต์ศูนย์วิชาการบ้านอัญญา



## บทที่ 4

### การพัฒนาโปรแกรม และการทดสอบ

จากการศึกษาข้อมูลเว็บไซต์ศูนย์วิชาการบ้านอัญญา เพื่อนำมาออกแบบโครงสร้างฐานข้อมูลเชิงสัมพันธ์ ในการออกแบบและศึกษาความต้องการของผู้ใช้ ผู้จัดทำโครงการได้ออกแบบและพัฒนาเว็บไซต์ศูนย์วิชาการบ้านอัญญา ดังนี้

#### 4.1 โครงสร้างการดำเนินงาน

ลักษณะในการออกแบบโครงสร้างการดำเนินงานเป็นการทำงานแบบ Application ซึ่งจะเก็บข้อมูลเกี่ยวกับ ข้อมูลบุคลากร ข้อมูลสมาชิก ข้อมูลการลงทะเบียน ข้อมูลตารางเรียน ข้อมูลห้องเรียน ข้อมูลประเภทคอร์สเรียน ข้อมูลวิชาเรียน ข้อมูลวันที่เปิดรับสมัคร ข้อมูลกระดานเสวนา ข้อมูลข่าวประชาสัมพันธ์ ข้อมูลข่าวคนเก่งบ้านอัญญา ข้อมูลภาพกิจกรรม ซึ่งได้แบ่งโครงสร้างการดำเนินงานตามกลุ่มผู้ใช้ของระบบ ออกเป็น 4 กลุ่ม คือ ผู้บริหาร เจ้าหน้าที่สมาชิก และผู้ใช้ทั่วไป ซึ่งผู้ใช้แต่ละกลุ่มจะมีสิทธิ์ในการดำเนินงานแตกต่างกันออกไป เพื่อให้มีการบริหารที่มีประสิทธิภาพมากยิ่งขึ้น ส่วนทางด้าน Interface จะออกแบบให้มีการใช้งานง่าย และสะดวกแก่ผู้ใช้งาน ได้ดังนี้

- ภาพที่ 4.1 แสดงรายละเอียดการดำเนินงานในส่วน of สมาชิก
- ภาพที่ 4.2 แสดงรายละเอียดการดำเนินงานในส่วน of เจ้าหน้าที่
- ภาพที่ 4.3 แสดงรายละเอียดการดำเนินงานในส่วน of ผู้บริหาร
- ภาพที่ 4.4 แสดงรายละเอียดการดำเนินงานในส่วน of ผู้ใช้ทั่วไป

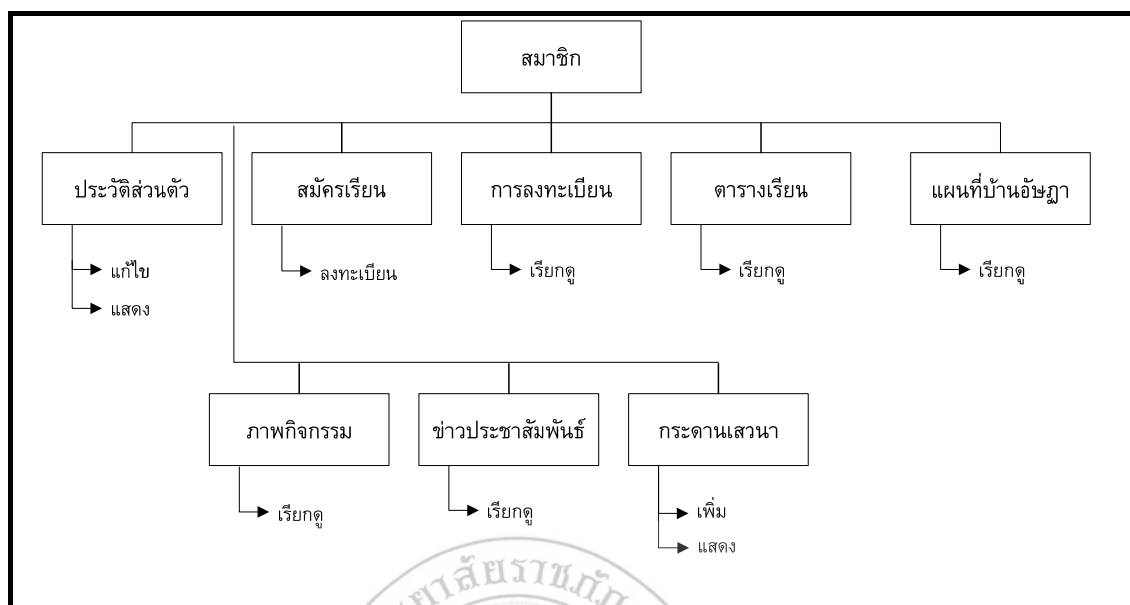

ภาพที่ 4.1 โครงสร้างการดำเนินงานในส่วนของสมาชิก

จากภาพที่ 4.1 ในการทำงานของเว็บไซต์ศูนย์วิชาการบ้านอัญญา ในส่วนของสมาชิก สมาชิกสามารถจัดการข้อมูลในเรื่องต่าง ๆ ดังนี้

- 1) ประวัติส่วนตัว สมาชิกสามารถแก้ไข ข้อมูลส่วนตัวได้
- 2) สมัครเรียน เป็นส่วนที่มีไว้ให้สมาชิกสมัครเรียน สามารถเลือกเรียนแบบ ประเภทคอร์สเรียนหรือว่าจะเรียนเฉพาะรายวิชา
- 3) การลงทะเบียน เป็นส่วนที่สมาชิกไว้ดูข้อมูลการสมัครเรียน ว่าค่าใช้จ่ายเป็นเงินจำนวนเท่าไร
- 4) ดูตารางเรียน เป็นส่วนที่สมาชิกไว้ดูข้อมูลตารางเรียน
- 5) แผนที่บ้านอัญญา เป็นส่วนที่สมาชิกไว้ดูแผนที่
- 6) ภาพกิจกรรม เป็นส่วนที่สมาชิกไว้ดูภาพกิจกรรม
- 7) ข่าวประชาสัมพันธ์ เป็นส่วนที่สมาชิกไว้ดูข่าวประชาสัมพันธ์
- 8) กระดานเสวนา เป็นส่วนที่สมาชิกไว้เพิ่มและแสดง

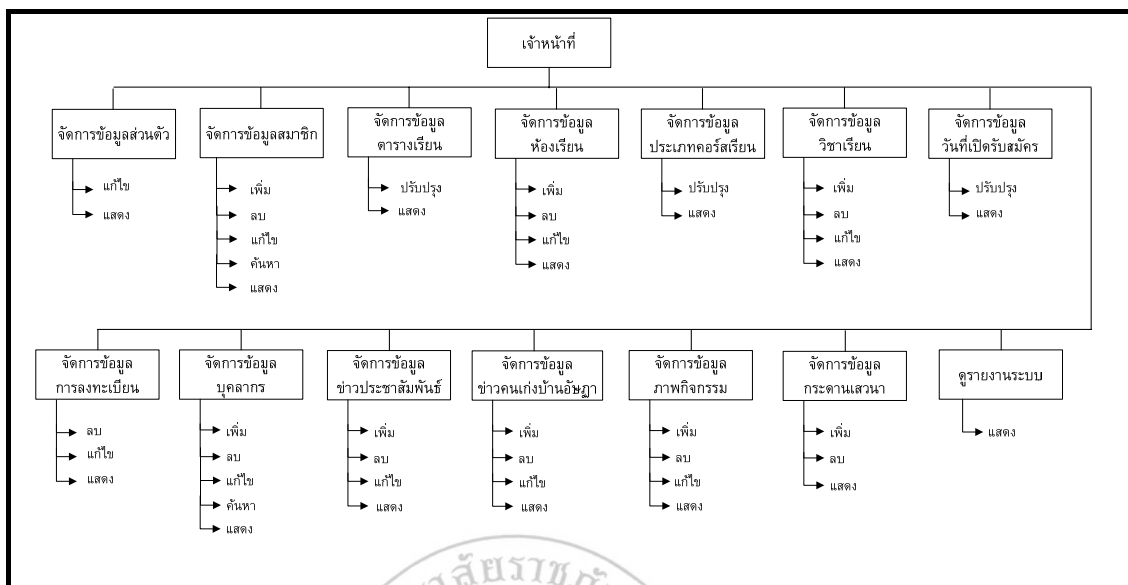

ภาพที่ 4.2 โครงสร้างการดำเนินงานในส่วนของเจ้าหน้าที่

จากภาพที่ 4.2 ในการทำงานของเว็บไซต์ศูนย์วิชาการบ้านอัญญา ในส่วนของเจ้าหน้าที่ เจ้าหน้าที่สามารถจัดการข้อมูลในเรื่องต่าง ๆ ดังนี้

- 1) จัดการข้อมูลส่วนตัว เจ้าหน้าที่สามารถปรับปรุงข้อมูลส่วนตัวได้
- 2) จัดการข้อมูลสมาชิก เจ้าหน้าที่สามารถเพิ่ม แก้ไข หรือลบ ค้นหาข้อมูลของสมาชิกได้
- 3) จัดการข้อมูลตารางเรียน เจ้าหน้าที่สามารถปรับปรุงแก้ไข ตารางเรียนได้
- 4) จัดการข้อมูลห้องเรียน เจ้าหน้าที่สามารถเพิ่ม แก้ไข หรือลบข้อมูลห้องเรียนได้
- 5) จัดการข้อมูลประเภทคอร์สเรียน เจ้าหน้าที่สามารถปรับปรุงแก้ไข ประเภทคอร์สเรียนได้
- 6) จัดการข้อมูลวิชาเรียน เจ้าหน้าที่สามารถเพิ่ม แก้ไข หรือลบข้อมูลวิชาเรียนได้
- 7) จัดการข้อมูลวันที่เปิดรับสมัคร เจ้าหน้าที่สามารถปรับปรุงวันที่เปิดรับสมัคร
- 8) จัดการข้อมูลการลงทะเบียน เจ้าหน้าที่สามารถเพิ่ม แก้ไข หรือลบข้อมูลการลงทะเบียนได้

- 9) **จัดการข้อมูลบุคลากร** เจ้าหน้าที่ที่สามารถเพิ่ม แก้ไข หรือลบ ค้นหาข้อมูลบุคลากรได้
- 10) **จัดการข้อมูลข่าวประชาสัมพันธ์** เจ้าหน้าที่ที่สามารถเพิ่ม แก้ไข หรือลบ ข่าวประชาสัมพันธ์ได้
- 11) **จัดการข้อมูลข่าวคนเก่งบ้านอัญญา** เจ้าหน้าที่ที่สามารถเพิ่ม แก้ไข หรือลบ ข่าวคนเก่งบ้านอัญญา
- 12) **จัดการข้อมูลภาพกิจกรรม** เจ้าหน้าที่ที่สามารถเพิ่ม แก้ไข หรือลบ ข้อมูลภาพกิจกรรมได้
- 13) **จัดการข้อมูลกระดานเสวนา** เจ้าหน้าที่ที่สามารถเพิ่มหัวข้อกระดานเสวนา และลบหัวข้อคำถามหรือคำตอบที่ไม่เหมาะสมในกระดานเสวนาได้
- 14) **ออกรายงานระบบ** เป็นส่วนที่เจ้าหน้าที่ไว้ออกรายงานต่าง ๆ ที่มีอยู่ในระบบ ให้กับผู้บริหาร โดยสามารถพิมพ์ออกมาเป็นรายงานได้

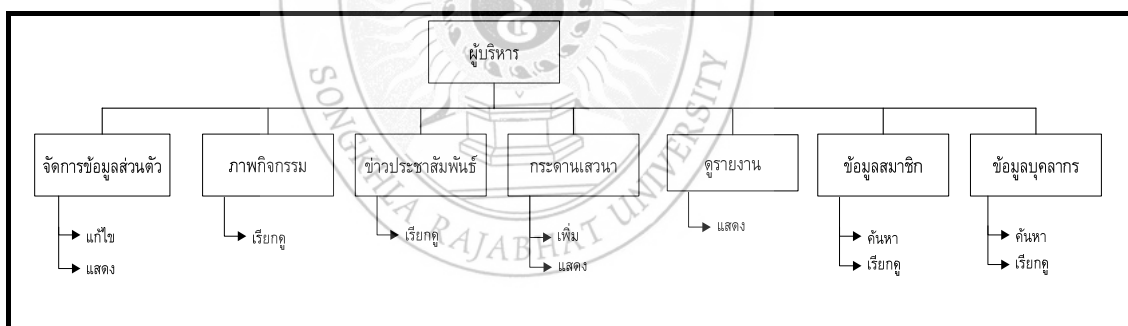

ภาพที่ 4.3 โครงสร้างการดำเนินงานในส่วนของผู้บริหาร

จากภาพที่ 4.3 ในการทำงานของเว็บไซต์ศูนย์วิชาการบ้านอัญญา ในส่วนของผู้บริหาร ผู้บริหารสามารถจัดการข้อมูลในเรื่องต่าง ๆ ดังนี้

- 1) **จัดการข้อมูลส่วนตัว** ผู้บริหารสามารถปรับปรุงข้อมูลส่วนตัวได้
- 2) **ภาพกิจกรรม** เป็นส่วนที่ผู้บริหารไว้ดูภาพกิจกรรม
- 3) **ข่าวประชาสัมพันธ์** เป็นส่วนที่ผู้บริหารไว้ดูข่าวประชาสัมพันธ์
- 4) **กระดานเสวนา** เป็นส่วนที่ผู้บริหารไว้เพิ่มและแสดง

- 5) **ดูรายงานระบบ** เป็นส่วนที่ผู้บริหารไว้ดูรายงานต่าง ๆ ที่มีอยู่ในระบบ โดยสามารถพิมพ์ออกมาเป็นรายงานได้
- 6) **ข้อมูลสมาชิก** เป็นส่วนที่ผู้บริหารไว้ดูรายละเอียดสมาชิก และสามารถค้นหาได้
- 7) **ข้อมูลบุคลากร** เป็นส่วนที่ผู้บริหารไว้ดูรายละเอียดบุคลากร และสามารถค้นหาได้

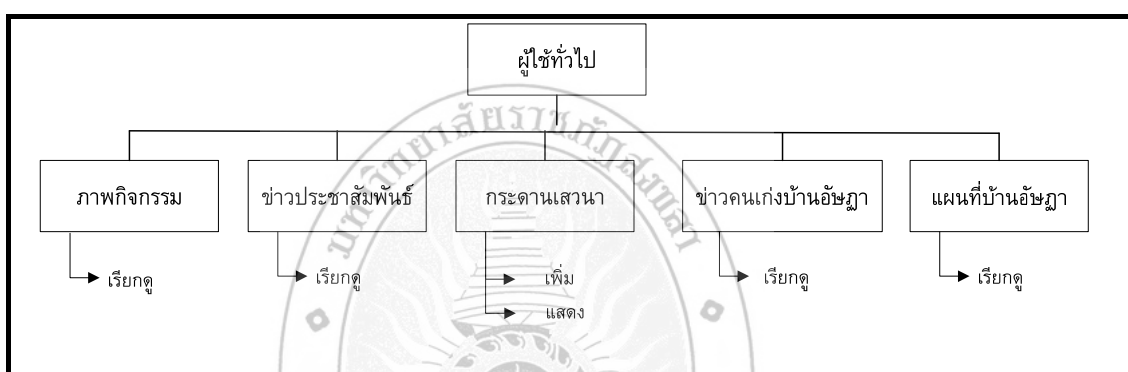

ภาพที่ 4.4 โครงสร้างการดำเนินงานในส่วนของผู้ใช้ทั่วไป

จากภาพที่ 4.4 ในการทำงานของเว็บไซต์ศูนย์วิชาการบ้านอัญญา ในส่วนของผู้ใช้ทั่วไป ผู้ใช้ทั่วไปสามารถดูข้อมูลในเรื่องต่าง ๆ ดังนี้

- 1) **ภาพกิจกรรม** เป็นส่วนที่ผู้ใช้ทั่วไปไว้ดูภาพกิจกรรม
- 2) **ข่าวประชาสัมพันธ์** เป็นส่วนที่ผู้ใช้ทั่วไปไว้ดูข่าวประชาสัมพันธ์
- 3) **กระดานเสวนา** เป็นส่วนที่ผู้ใช้ทั่วไปไว้เพิ่มและแสดง
- 4) **ข่าวคนเก่งบ้านอัญญา** เป็นส่วนที่ผู้ใช้ทั่วไปไว้ดูข่าวคนเก่งบ้านอัญญา
- 5) **แผนที่บ้านอัญญา** เป็นส่วนที่ผู้ใช้ทั่วไปไว้ดูแผนที่
- 6) **สมัครสมาชิก** เป็นส่วนที่ผู้ใช้ทั่วไปใช้ทำการสมัครสมาชิกเพื่อนำ username และ password มาเข้าใช้งานระบบ

## 4.2 หลักการทำงานของโปรแกรม

จากโครงสร้างการดำเนินงานของเว็บไซต์ศูนย์วิชาการบ้านอัญญา ที่แบ่งการดำเนินงานตามผู้ใช้ 3 กลุ่ม คือ สมาชิก เจ้าหน้าที่ ผู้บริหาร โดยการดำเนินงานในแต่ละส่วนจะประกอบไปด้วยการนำข้อมูลเข้า (Input) ในรูปแบบหน้าจอของโปรแกรม การดำเนินงานต่าง ๆ ตามสิทธิ์และหน้าที่ของผู้ใช้ และการแสดงผล (Output) ในรูปแบบหน้าจอของโปรแกรมเช่นกัน ซึ่งสามารถอธิบายหลักการทำงานของเว็บไซต์ศูนย์วิชาการบ้านอัญญา ในส่วนของโปรแกรม โดยมีหลักการทำงานในรูปแบบภูมิสาขงาน (Flowchart) ดังนี้

### 1. การดำเนินการเข้าใช้ระบบสำหรับผู้ใช้

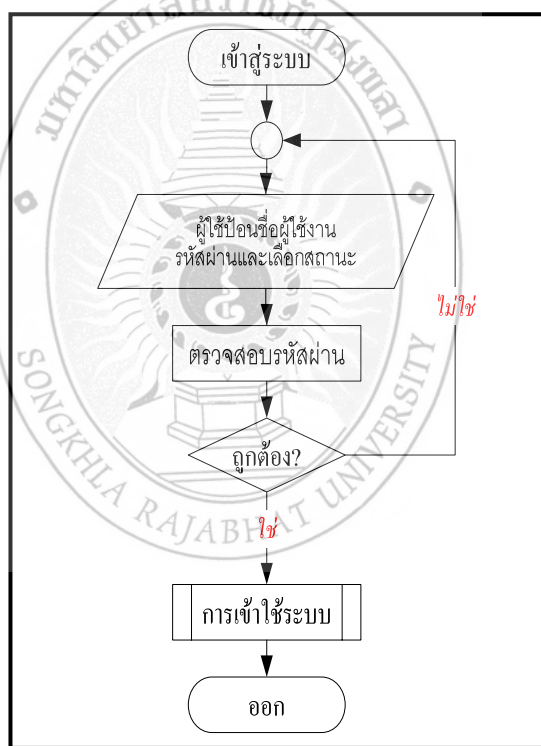

ภาพที่ 4.5 แผนภูมิสาขงานของการเข้าสู่ระบบ

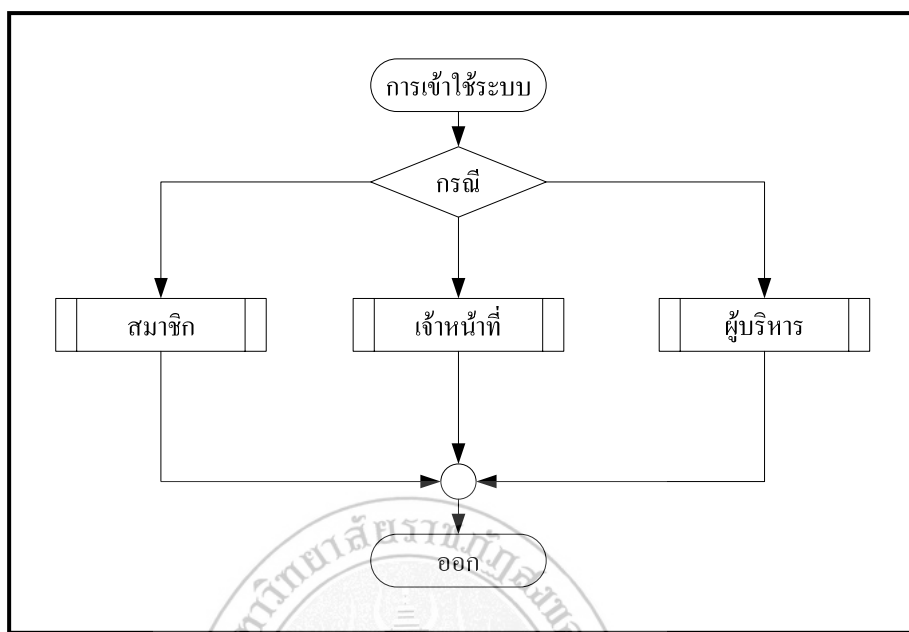

ภาพที่ 4.6 แผนภูมิสายงานของการเข้าใช้ระบบ

จากภาพที่ 4.5 และภาพที่ 4.6 จะเห็นว่าการเข้าสู่ระบบนั้นสามารถทำได้โดยกลุ่มบุคคล 3 กลุ่ม คือ เจ้าหน้าที่ สมาชิก ผู้บริหาร โดยผู้ใช้แต่ละกลุ่มมีการทำงานแตกต่างกันออกไป

## 2. การดำเนินงานของระบบในส่วนของผู้ใช้ประเภทเจ้าหน้าที่

การพัฒนาในระบบในส่วนของผู้ใช้ที่นั่น หลังจากที่เจ้าหน้าที่เข้าสู่ระบบแล้วสามารถที่จะจัดการกิจกรรมหลัก ๆ ได้แก่ จัดการข้อมูลส่วนตัว จัดการข้อมูลสมาชิก จัดการข้อมูลตารางเรียน จัดการข้อมูลวิชาเรียน จัดการข้อมูลห้องเรียน จัดการข้อมูลประเภทคอร์สเรียน จัดการวันที่เปิดรับสมัคร จัดการข้อมูลการลงทะเบียน จัดการข้อมูลบุคลากร จัดการข้อมูลข่าวประชาสัมพันธ์ จัดการข้อมูลข่าวคนเก่งบ้านอัญญา จัดการข้อมูลภาพกิจกรรม จัดการข้อมูลกระดานเสวนา และออกรายงานระบบ ดังภาพที่ 4.7 โดยในแต่ละส่วนนั้นสามารถแยกการทำงานออกเป็นส่วนย่อย ๆ ได้ดังภาพที่ 4.8 ถึง ภาพที่ 4.21

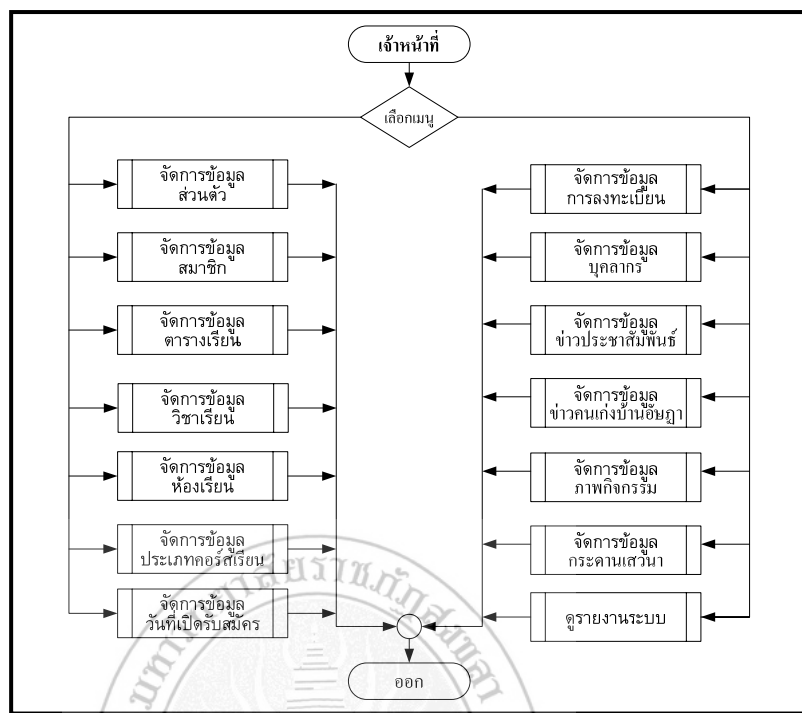

ภาพที่ 4.7 แผนภูมิสายงานของเจ้าหน้าที่

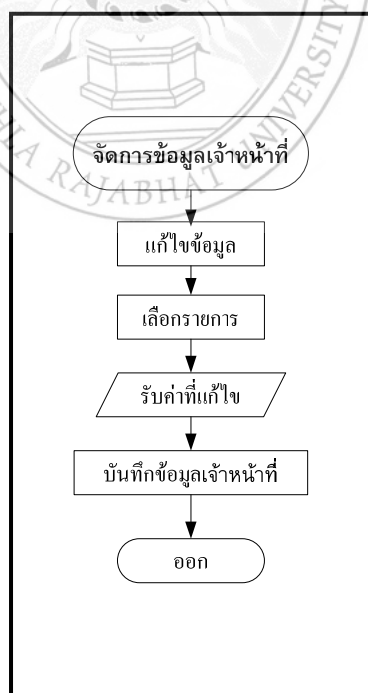

ภาพที่ 4.8 แผนภูมิสายงานการจัดการข้อมูลเจ้าหน้าที่ของเจ้าหน้าที่



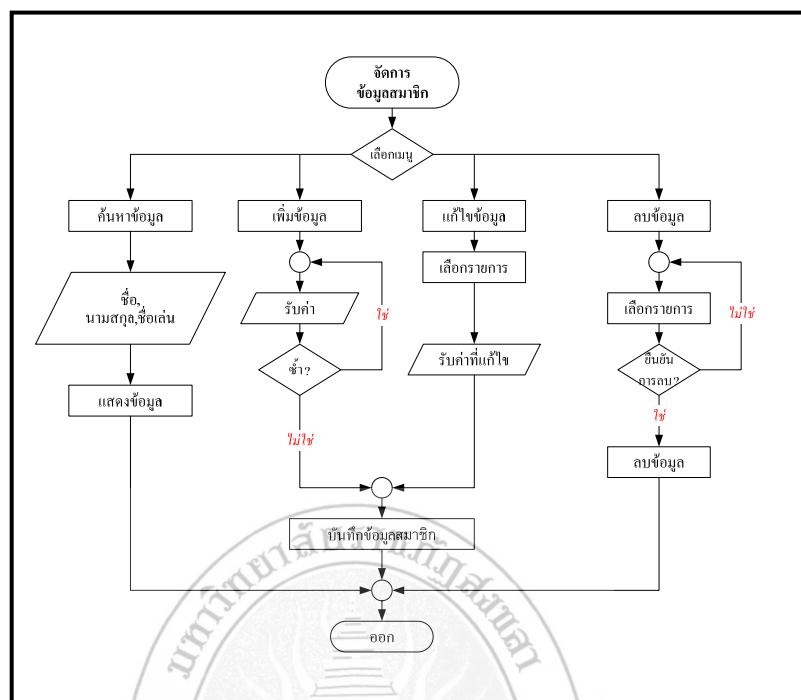

ภาพที่ 4.9 แผนภูมิสายงานการจัดการข้อมูลสมาชิกของเจ้าหน้าที่

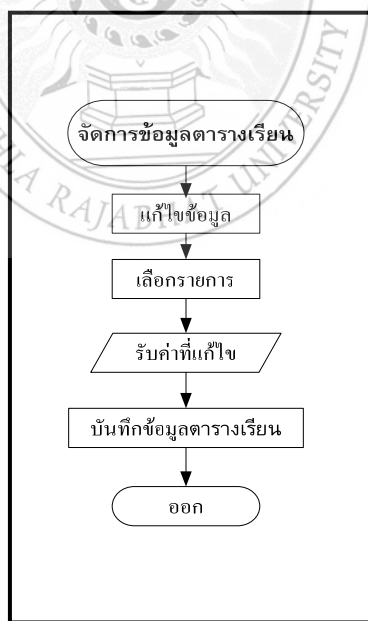

ภาพที่ 4.10 แผนภูมิสายงานการจัดการข้อมูลตารางเรียนของเจ้าหน้าที่

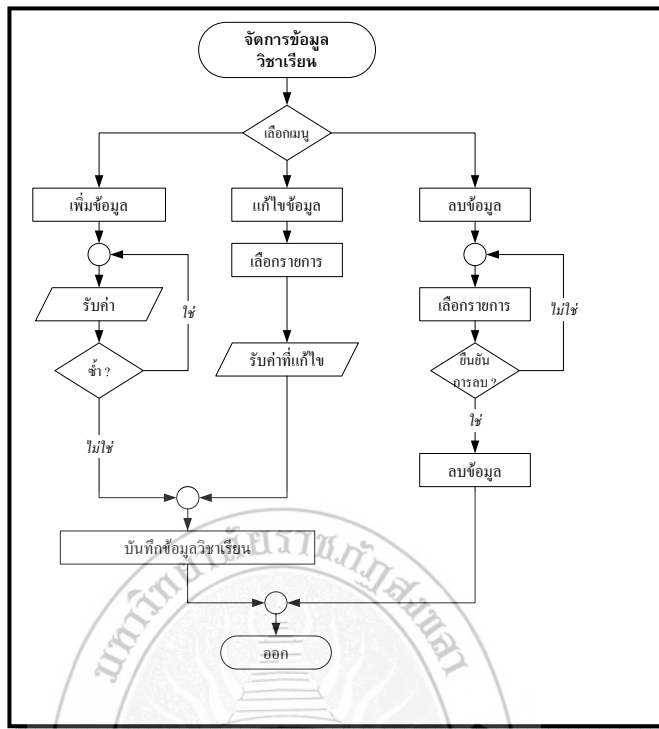

ภาพที่ 4.11 แผนภูมิสายงานการจัดการข้อมูลวิชาเรียนของเจ้าหน้าที่

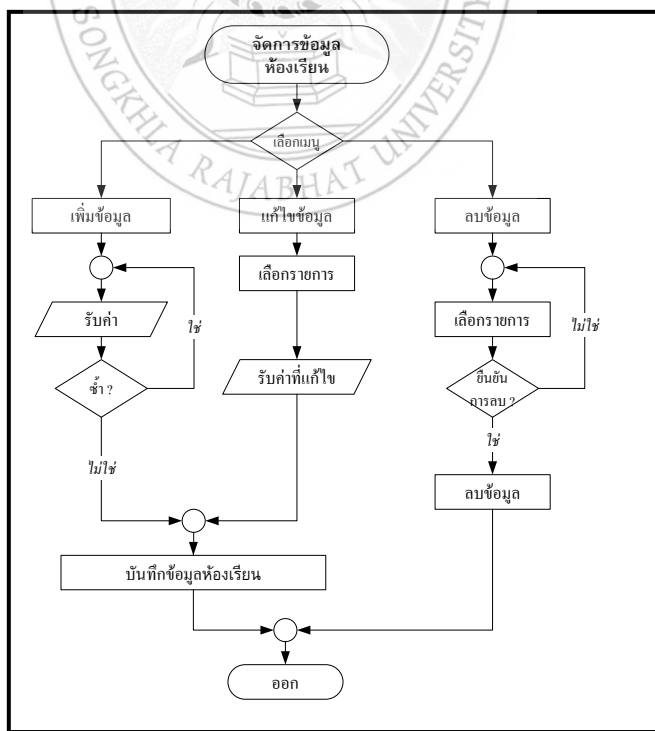

ภาพที่ 4.12 แผนภูมิสายงานการจัดการข้อมูลห้องเรียนของเจ้าหน้าที่

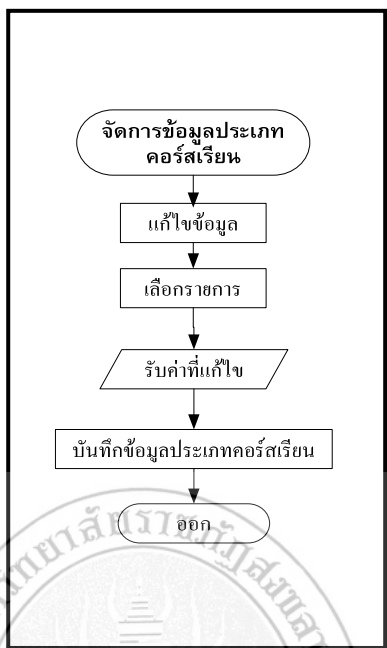

ภาพที่ 4.13 แผนภูมิสายงานการจัดการข้อมูลประเภทคอร์สเรียนของเจ้าหน้าที่

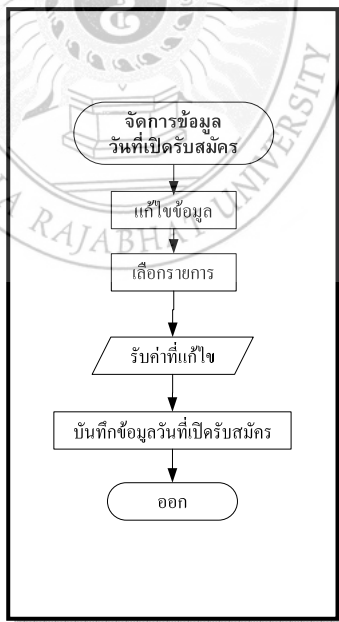

ภาพที่ 4.14 แผนภูมิสายงานการจัดการข้อมูลวันที่เปิดรับสมัครของเจ้าหน้าที่

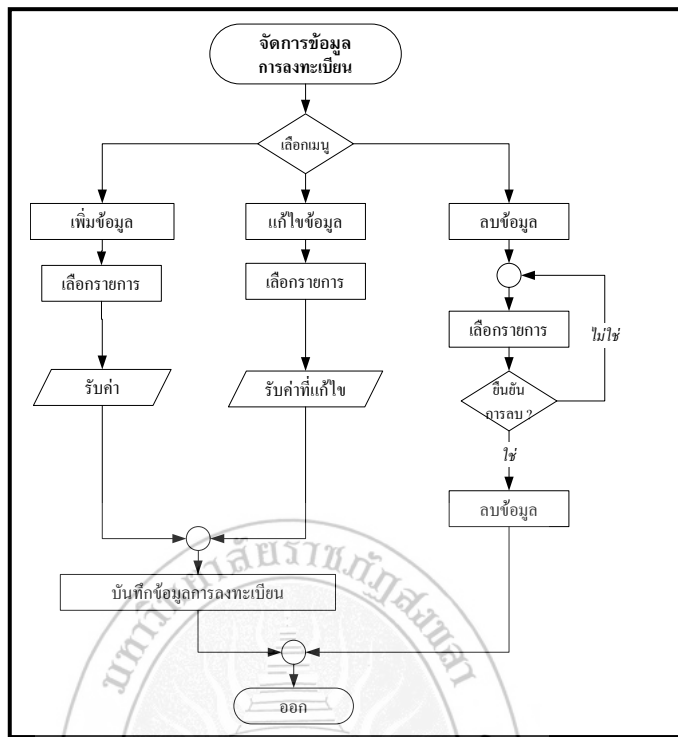

ภาพที่ 4.15 แผนภูมิสายงานการจัดการข้อมูลการลงทะเบียนของเจ้าหน้าที่

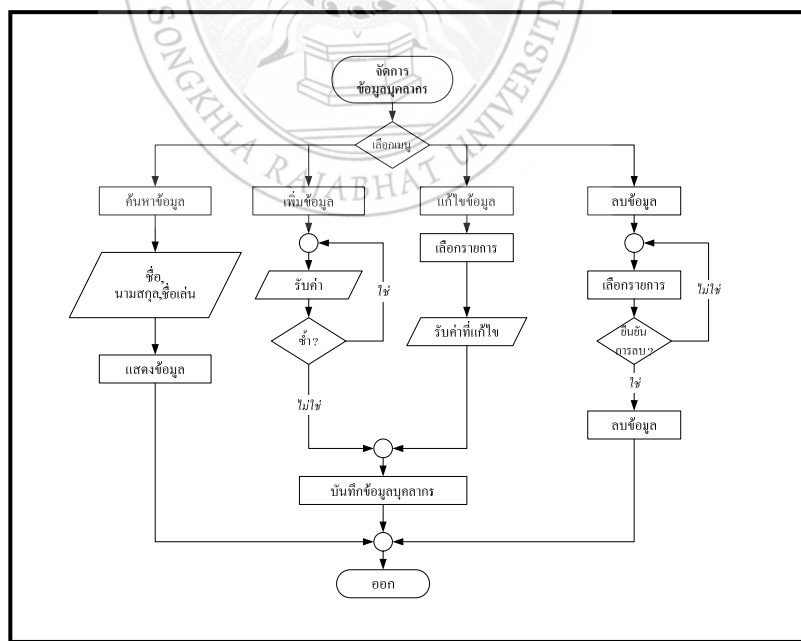

ภาพที่ 4.16 แผนภูมิสายงานการจัดการข้อมูลบุคลากรของเจ้าหน้าที่

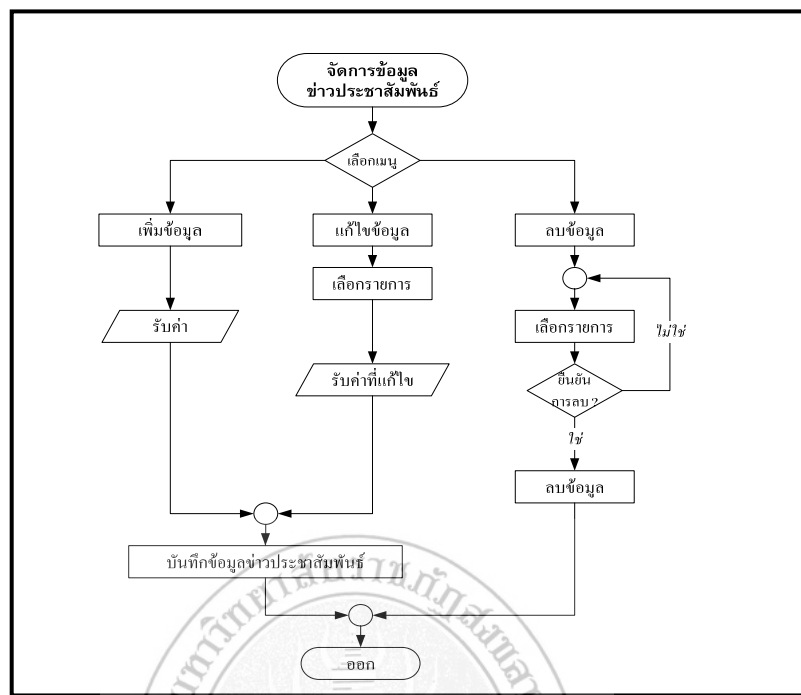

ภาพที่ 4.17 แผนภูมิสายงานการจัดการข้อมูลข่าวประชาสัมพันธ์ของเจ้าหน้าที่

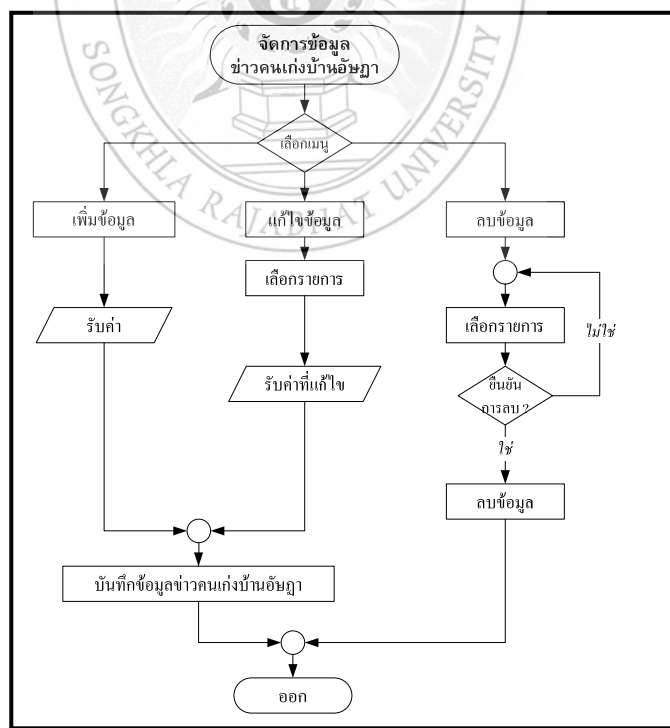

ภาพที่ 4.18 แผนภูมิสายงานการจัดการข้อมูลข่าวคนเก่งบ้านอัญญาของเจ้าหน้าที่

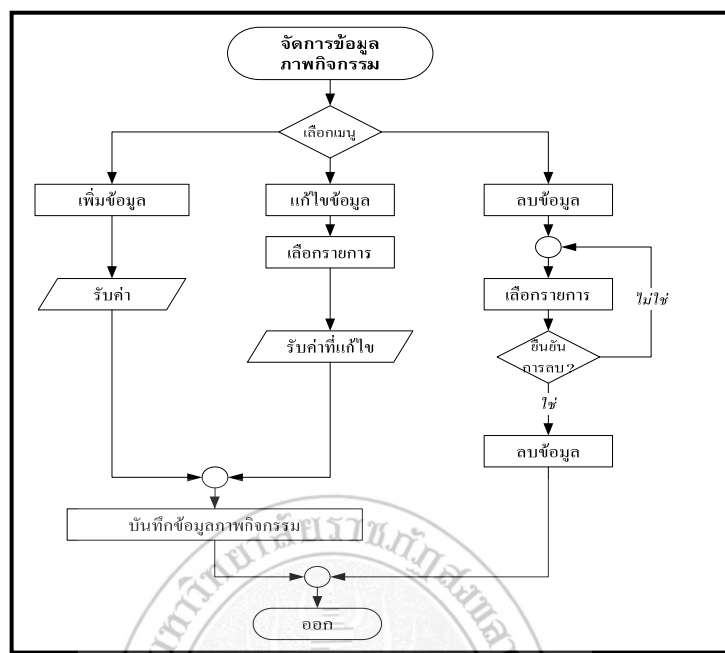

ภาพที่ 4.19 แผนภูมิสายงานการจัดการข้อมูลภาพกิจกรรมของเจ้าหน้าที่

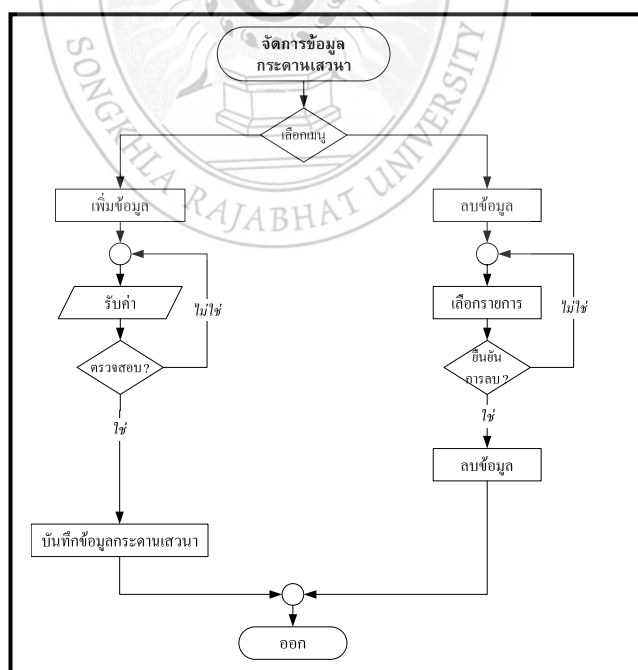

ภาพที่ 4.20 แผนภูมิสายงานการจัดการข้อมูลกระดานเสวนาของเจ้าหน้าที่

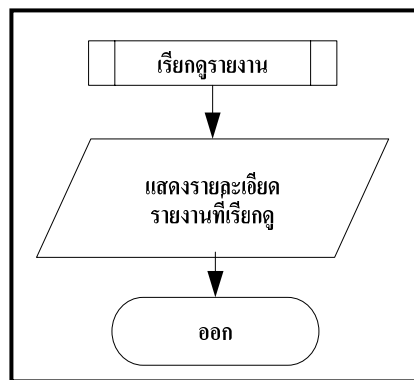

ภาพที่ 4.21 แผนภูมิสายงานการดูรายงานของเจ้าหน้าที่

### 3. การดำเนินงานของระบบในส่วนของผู้ใช้ประเภทสมาชิก

การพัฒนาในระบบในส่วนของผู้ใช้ประเภทสมาชิกนั้น หลังจากที่มีสมาชิกเข้าสู่ระบบแล้ว สามารถที่จะจัดการกิจกรรมหลัก ๆ ได้แก่ ปรับปรุงข้อมูลส่วนตัว สมัครเรียน การดูตารางเรียน และการดูใบเสร็จรับเงิน ดังภาพที่ 4.22 โดยในแต่ละส่วนนั้นสามารถแยกการทำงานออกเป็น ส่วนย่อย ๆ ได้ดังภาพที่ 4.23 ถึง ภาพที่ 4.20

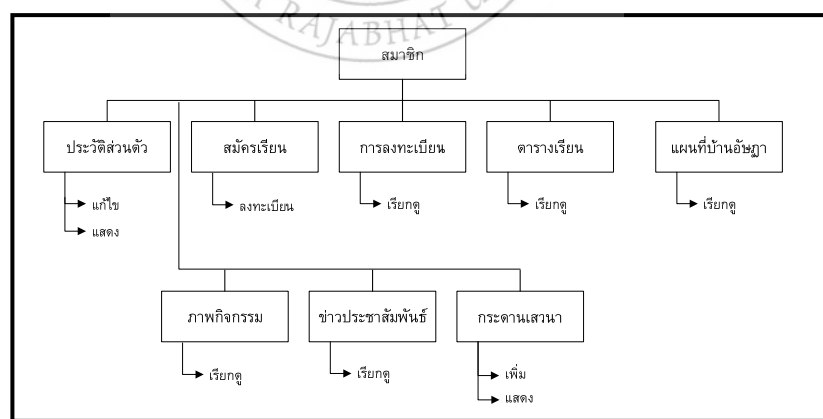

ภาพที่ 4.22 แผนภูมิสายงานของสมาชิก

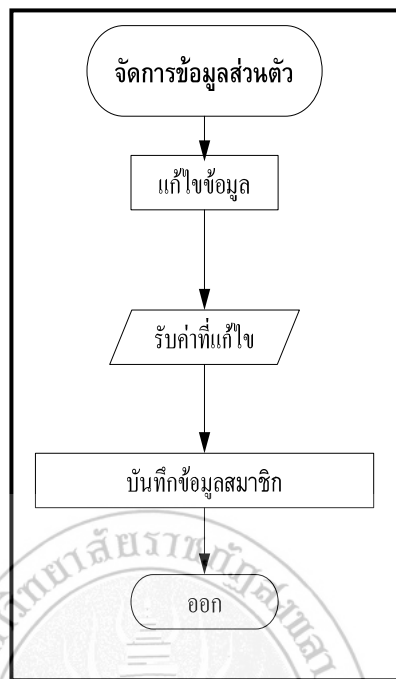

ภาพที่ 4.23 แผนภูมิสายงานการจัดการข้อมูลส่วนตัวของสมาชิก

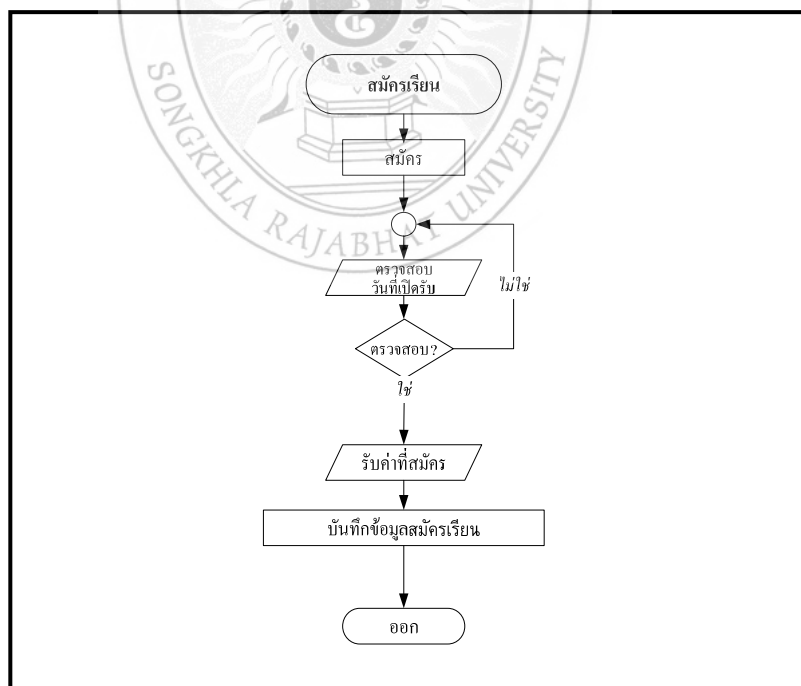

ภาพที่ 4.24 แผนภูมิสายงานการสมัครเรียนของสมาชิก



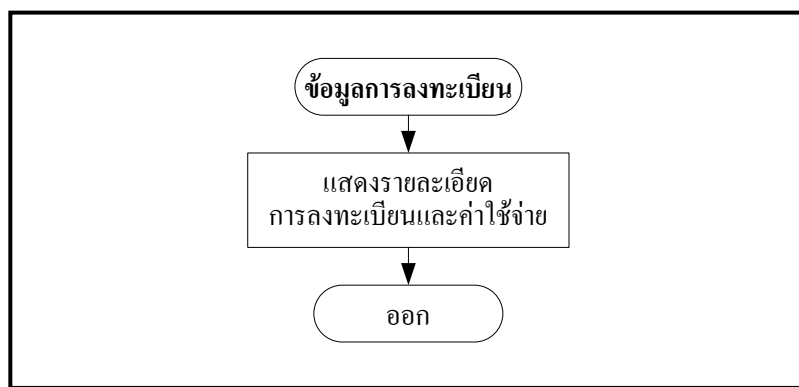

ภาพที่ 4.25 แผนภูมิสายงานการดูข้อมูลการลงทะเบียนของสมาชิก

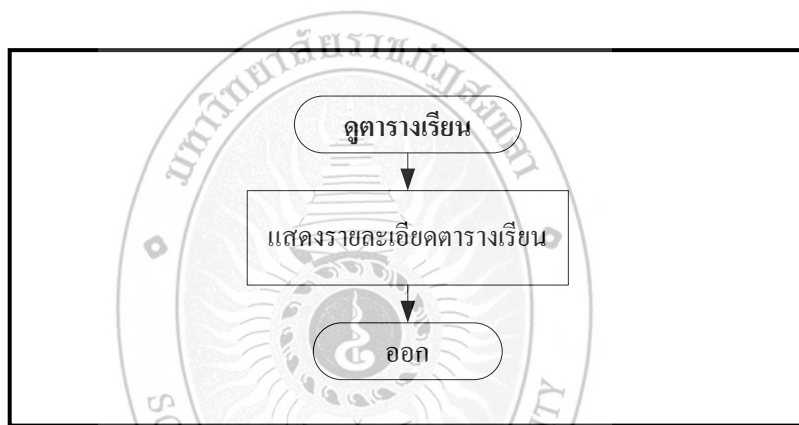

ภาพที่ 4.26 แผนภูมิสายงานการคูตารางเรียนของสมาชิก

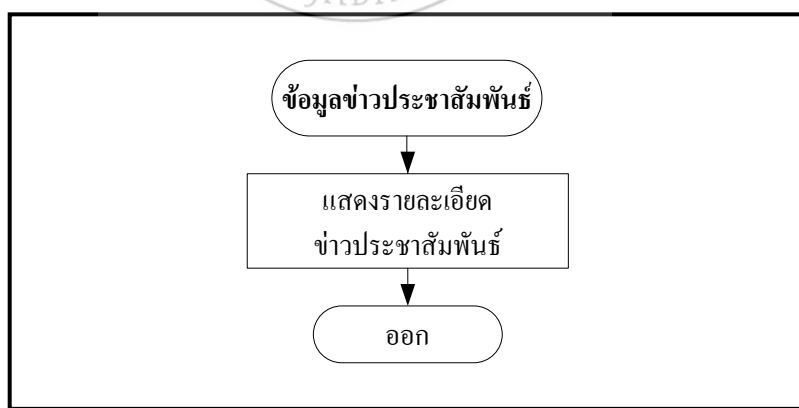

ภาพที่ 4.27 แผนภูมิสายงานการดูข่าวประชาสัมพันธ์ของสมาชิก

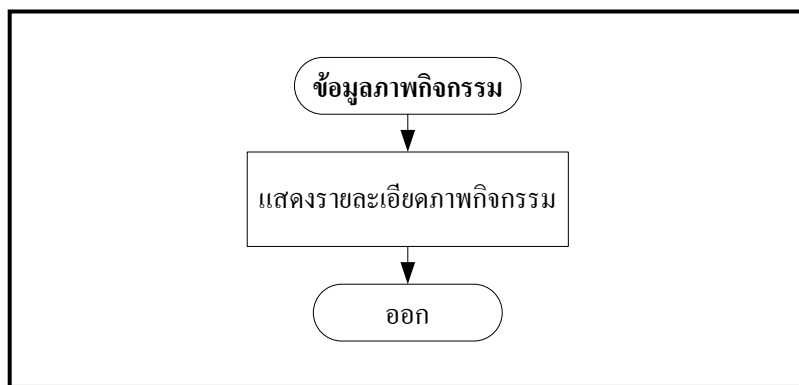

ภาพที่ 4.28 แผนภูมิสายงานการดูภาพกิจกรรมของสมาชิก

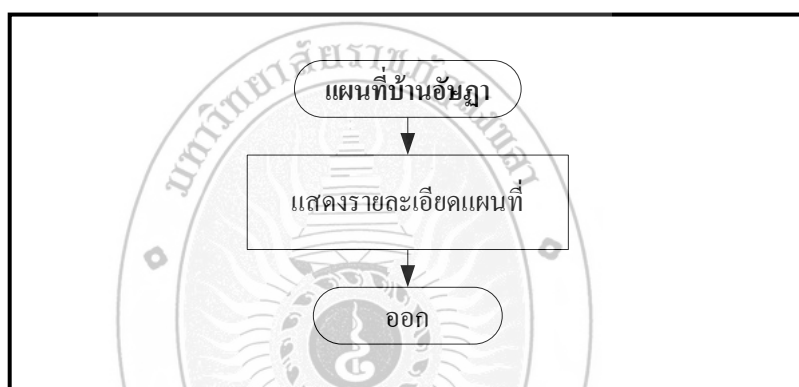

ภาพที่ 4.29 แผนภูมิสายงานการดูแผนที่บ้านอัญญาของสมาชิก

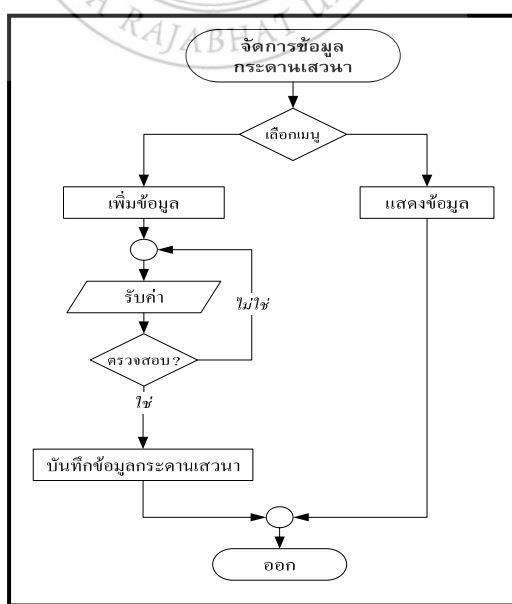

ภาพที่ 4.30 แผนภูมิสายงานการเข้าสู่กระดานเสวนาของสมาชิก

#### 4. การดำเนินงานของระบบในส่วนของผู้ใช้ประเภทผู้บริหาร

การพัฒนาระบบในส่วนของผู้บริหารนั้น หลังจากที่ผู้บริหารเข้าสู่ระบบแล้ว สามารถที่จะจัดการกิจกรรมหลัก ๆ ได้แก่ ปรับปรุงข้อมูลส่วนตัว และการดูรายงาน ดังภาพที่ 4.31 โดยในแต่ละส่วนนั้นสามารถแยกการทำงานออกเป็นส่วนย่อย ๆ ได้ดังภาพที่ 4.32 ถึง 4.38

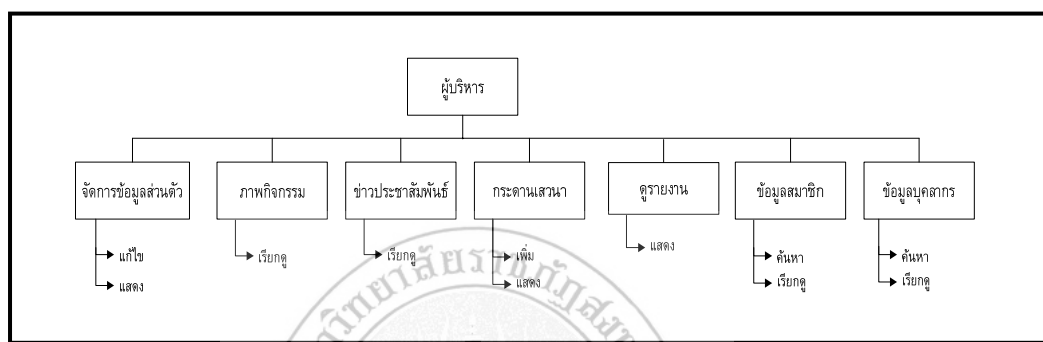

ภาพที่ 4.31 แผนภูมิสายงานของผู้บริหาร

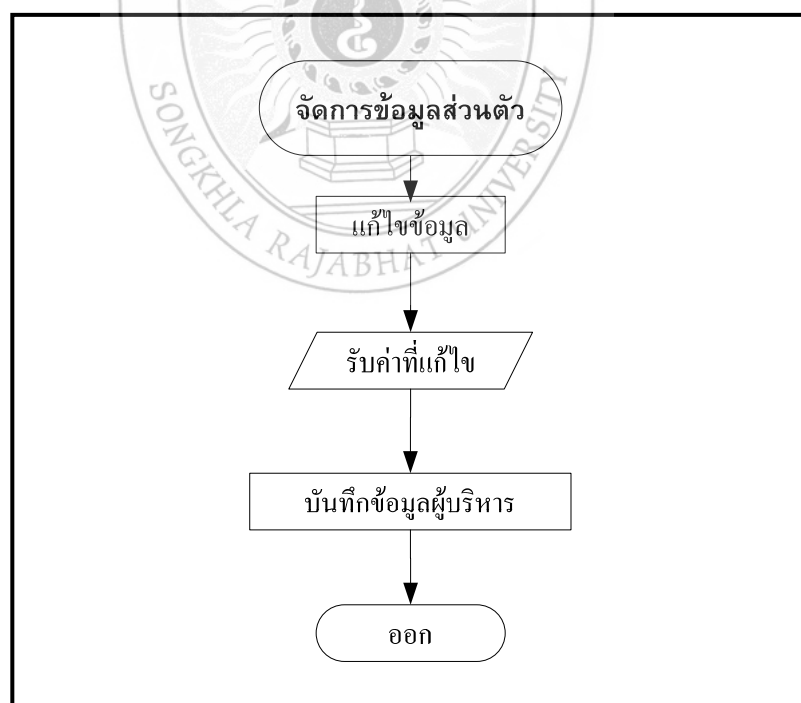

ภาพที่ 4.32 แผนภูมิสายงานของการจัดการข้อมูลส่วนตัวของผู้บริหาร

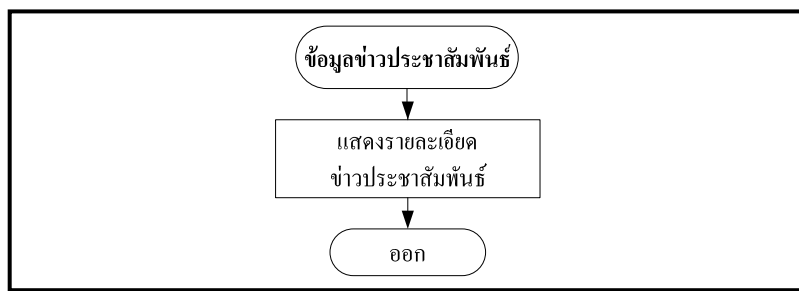

ภาพที่ 4.33 แผนภูมิสายงานการดูข่าวประชาสัมพันธ์ของผู้บริหาร

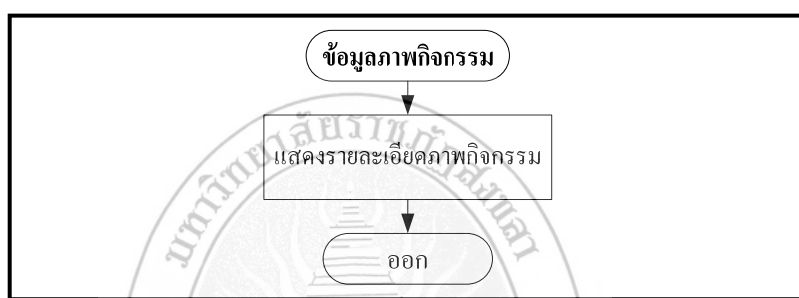

ภาพที่ 4.34 แผนภูมิสายงานการดูภาพกิจกรรมของผู้บริหาร

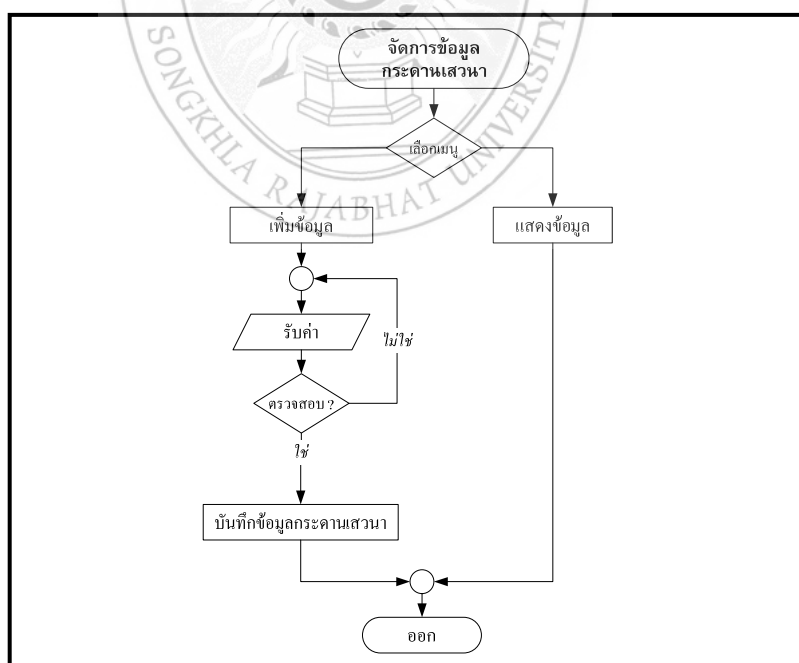

ภาพที่ 4.35 แผนภูมิสายงานการเข้าสู่กระดานเสวนาของผู้บริหาร

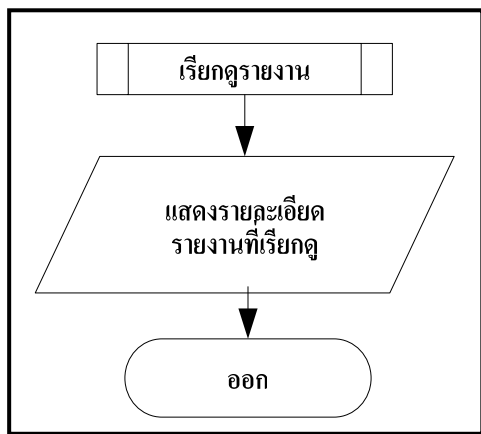

ภาพที่ 4.36 แผนภูมิสายงานของการดูรายงานส่วนตัวของผู้บริหาร

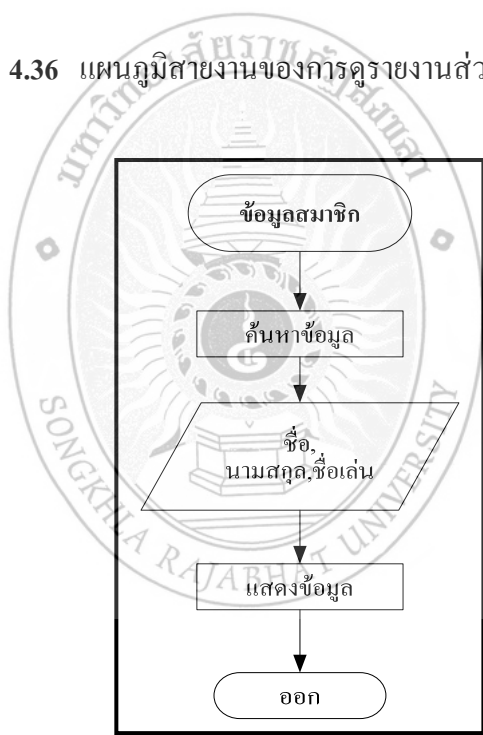

ภาพที่ 4.37 แผนภูมิสายงานการค้นหาสมาชิกของผู้บริหาร

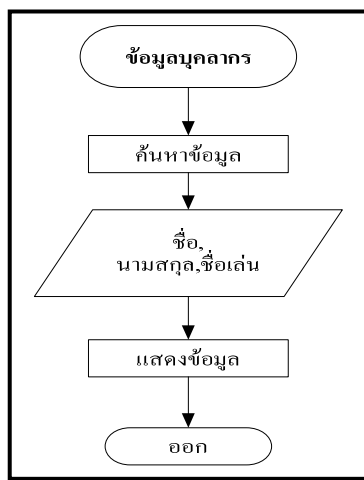

ภาพที่ 4.38 แผนภูมิสายงานของการค้นหาบุคลากรของผู้บริหาร

### 4.3 การพัฒนาโปรแกรม

การทำงานของเว็บไซต์ศูนย์วิชาการบ้านอัญญา มีการพัฒนาขึ้นมาโดยใช้ระบบไฟล์ Include เพื่อเป็นการสะดวกในการเรียกใช้ในส่วนต่าง ๆ หรือกรณีที่ทำการแก้ไขก็สามารถแก้ไขเพียงหน้าเดียวสามารถดึงข้อมูลมาใช้ได้ตามความต้องการ โดยจะมีไฟล์ include ที่สำคัญดังต่อไปนี้

ตารางที่ 4.1 แสดงระบบไฟล์ที่ include มาใช้งานในระบบ

ชื่อไฟล์	คำอธิบาย
config.php	เป็นไฟล์ที่ใช้เชื่อมต่อกับฐานข้อมูล
function.php	เป็นการเรียกใช้ฟังก์ชันแปลงวันที่

ตัวอย่างการ Include ไฟล์ config.php สู่ไฟล์ insert\_member.php

การเพิ่มข้อมูล

ตัวอย่างคำสั่งการเพิ่มข้อมูลสมาชิก

```
<?
include ('config.php'); //การ Include ไฟล์เข้ามา
include ('function.php'); //การ Include ไฟล์เข้ามา

$query="INSERT INTO `member` ( `m_id` , `m_username` , `m_password` , `m_title` ,
`m_name` , `m_surname` , `m_nickname` , `m_gender` , `m_age` , `m_birthD` , `m_birthM` ,
`m_birthY` , `m_address` , `AMPR_CODE` , `m_zipcode` , `m_phonehome` ,
`m_phonemobile` , `m_email` , `m_school` , `m_el_id` , `m_interest` )
VALUES (" , '$m_username', '$m_password', '$m_title', '$m_name', '$m_surname',
'$m_nickname', '$m_gender', '$m_age', '$m_birthD', '$m_birthM', '$m_birthY', '$m_address',
'$ampr_code', '$m_zipcode', '$m_phonehome', '$m_phonemobile', '$m_email', '$m_school',
'$m_el_id', '$m_interest');"
$result=mysql_query($query);
?>
<script language="javascript">alert("เพิ่มข้อมูลเรียบร้อยแล้ว");</script>
<? echo "<meta http-equiv="refresh\" content="\0;url=index.php\">"; ?>
```

คำอธิบายโค้ดโปรแกรม : เป็นการเพิ่มข้อมูลในตาราง member

## การติดต่อฐานข้อมูล

### ตัวอย่างคำสั่งที่ใช้ในการติดต่อฐานข้อมูล

```
<?
$host="localhost";           //ชื่อ หรือ IP database server
$user="";                    //ชื่อ user
$password="";                //รหัสผ่าน
$dbname="website";          //ชื่อฐานข้อมูล
$con=mysql_connect($host,$user,$password)or die("CAN NOT CONNECT SERVER");
// ติดต่อฐานข้อมูล
mysql_select_db($dbname,$con) or die("ไม่มีฐานข้อมูลในระบบ");
?>
```

คำอธิบายโค้ดโปรแกรม : เป็นการติดต่อฐานข้อมูลในหน้า config.php

## การค้นหาข้อมูลสมาชิก

### ตัวอย่างคำสั่งการค้นหาข้อมูลสมาชิก

```
<?
include ('config.php'); //การ Include ไฟล์เข้ามา

$sql="select * from member
      where ( m_name LIKE '%$keyword%' ) //คำที่ใช้ในการค้นหา
      or ( m_surname LIKE '%$keyword%' )
      or ( m_nickname LIKE '%$keyword%' );
?>
```

คำอธิบายโค้ดโปรแกรม : เป็นการค้นหาข้อมูลในตาราง member



## การแก้ไขข้อมูลสมาชิก

### ตัวอย่างคำสั่งการแก้ไขข้อมูลสมาชิก

```
<?
include ('config.php'); //การ Include ไฟล์เข้ามา
include ('function.php'); //การ Include ไฟล์เข้ามา

$sql="UPDATE `member` SET `m_username` = '$m_username',
`m_password` = '$m_password', `m_title` = '$m_title', `m_name` = '$m_name',
`m_surname` = '$m_surname', `m_nickname` = '$m_nickname',
`m_gender` = '$m_gender', `m_age` = '$m_age', `m_birthD` = '$m_birthD',
`m_birthM` = '$m_birthM', `m_birthY` = '$m_birthY', `m_address` = '$m_address',
`ampr_code` = '$ampr_code', `m_zipcode` = '$m_zipcode',
`m_phonehome` = '$m_phonehome', `m_phonemobile` = '$m_phonemobile', `m_email`
= '$m_email', `m_school` = '$m_school', `m_el_id` = '$m_el_id', `m_interest` =
'$m_interest' WHERE `m_id` = '$m_id' ";
$result=mysql_query($query);
?>
```

คำอธิบายโค้ดโปรแกรม : เป็นการแก้ไขข้อมูลในตาราง member

## การลบข้อมูลสมาชิก

### ตัวอย่างคำสั่งการลบข้อมูลสมาชิก

```
<?
include ('config.php'); //การ Include ไฟล์เข้ามา
$sql="delete from member where m_id ='$m_id; ";
$result=mysql_query($sql);
```

```
?>
```

คำอธิบายโค้ดโปรแกรม : เป็นการลบข้อมูลในตาราง member

## 4.4 โครงสร้างไฟล์ของการพัฒนาระบบ

สำหรับการพัฒนาระบบเมื่อพัฒนาระบบเสร็จสิ้นแล้ว สามารถแสดงแผนผังภาพการเชื่อมโยงการดำเนินงานของระบบในรูปแบบแฟ้มของทั้งระบบ ออกมาเป็น Flowchart แสดงขั้นตอนการดำเนินงานของเว็บไซต์ศูนย์วิชาการบ้านอัญญา ดังภาพที่ 4.39 ถึงภาพที่

4.66

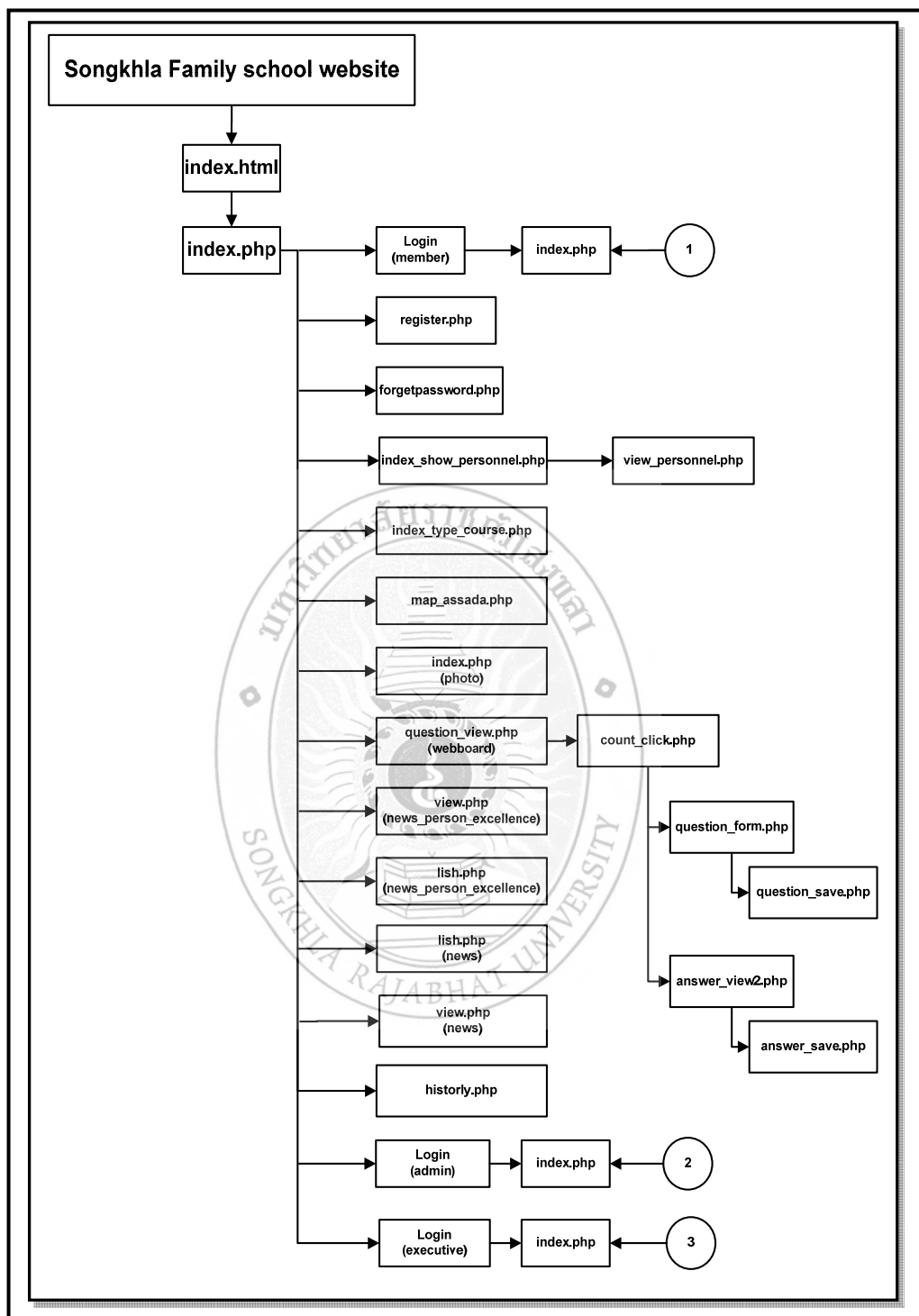

ภาพที่ 4.39 แผนผังการเชื่อมโยงโปรแกรม ในหน้าหลักของระบบ

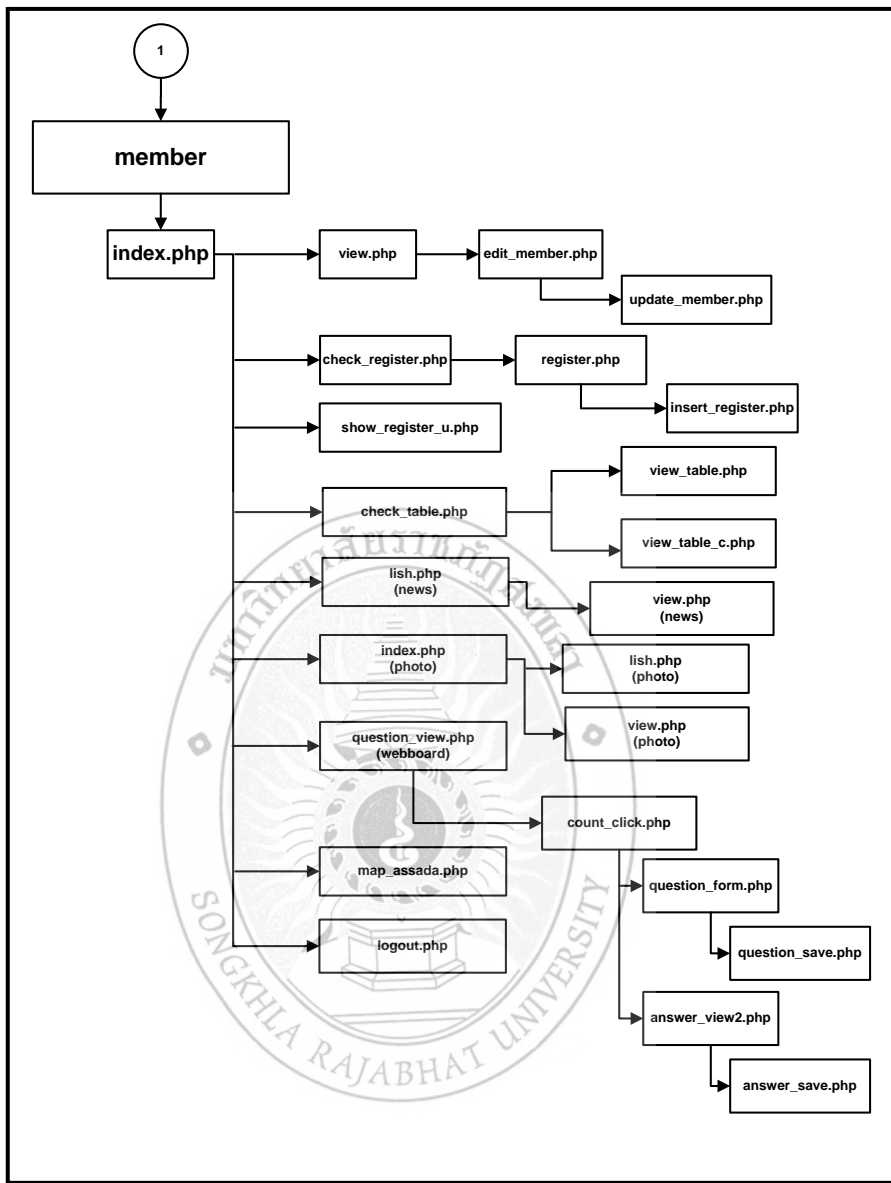

ภาพที่ 4.40 ฟังภาพการเชื่อมโยงโปรแกรม เมนูใช้งานของสมาชิก

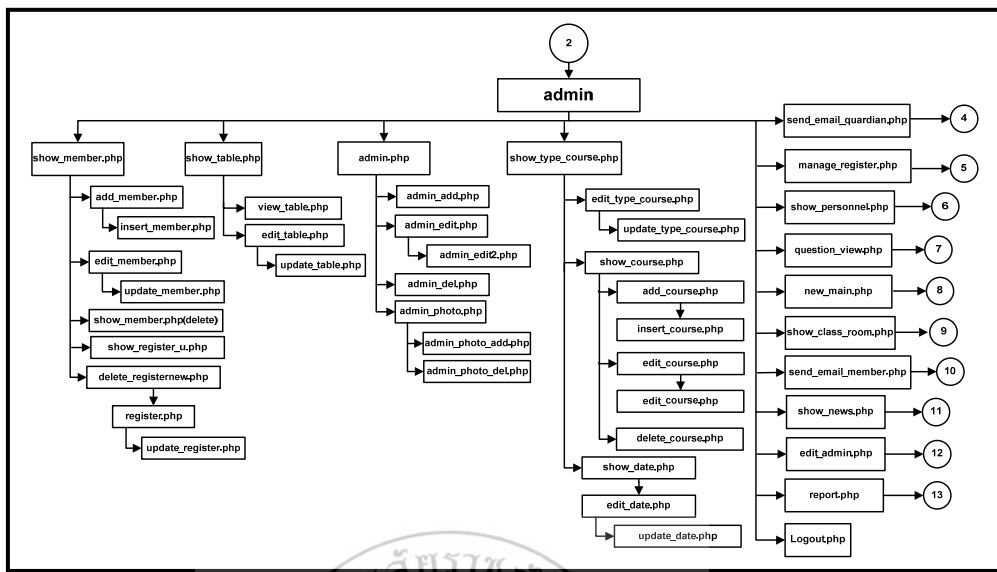

ภาพที่ 4.41 ผังภาพการเชื่อมโยงโปรแกรม เมนูใช้งานของเจ้าหน้าที่

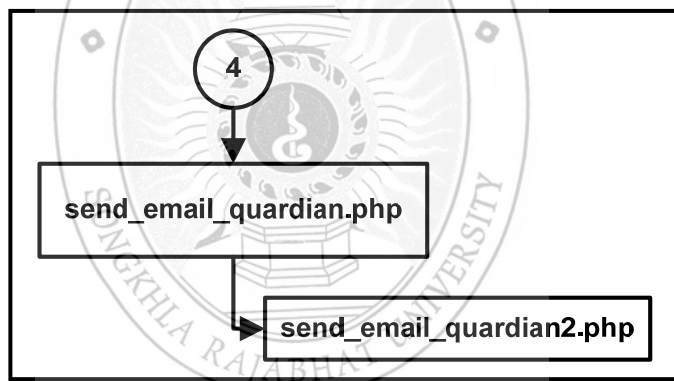

ภาพที่ 4.42 ผังภาพการเชื่อมโยงโปรแกรม เมนูจัดการส่งอีเมลถึงผู้ปกครองของเจ้าหน้าที่

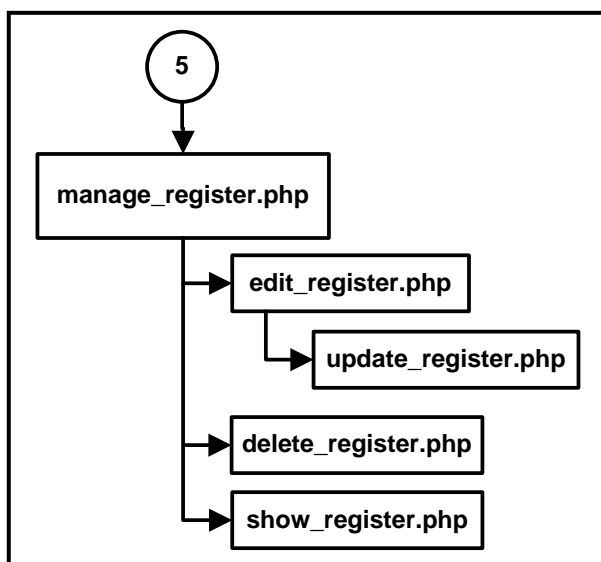

ภาพที่ 4.43 ผังภาพการเชื่อมโยงโปรแกรม เมนูจัดการการลงทะเบียนของเจ้าหน้าที่

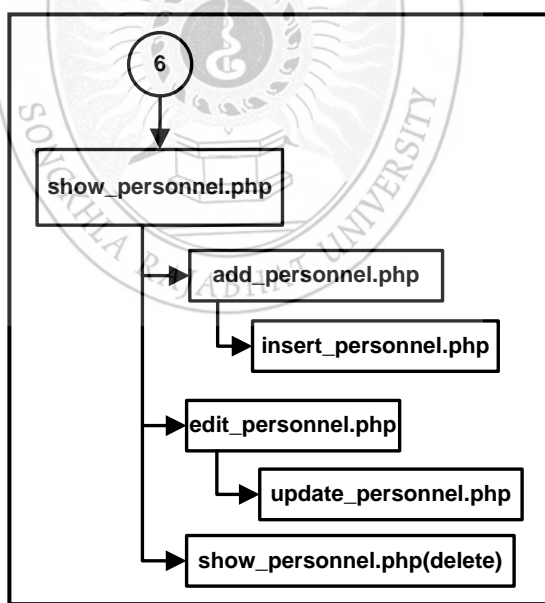

ภาพที่ 4.44 ผังภาพการเชื่อมโยงโปรแกรม เมนูจัดการบุคลากรของเจ้าหน้าที่

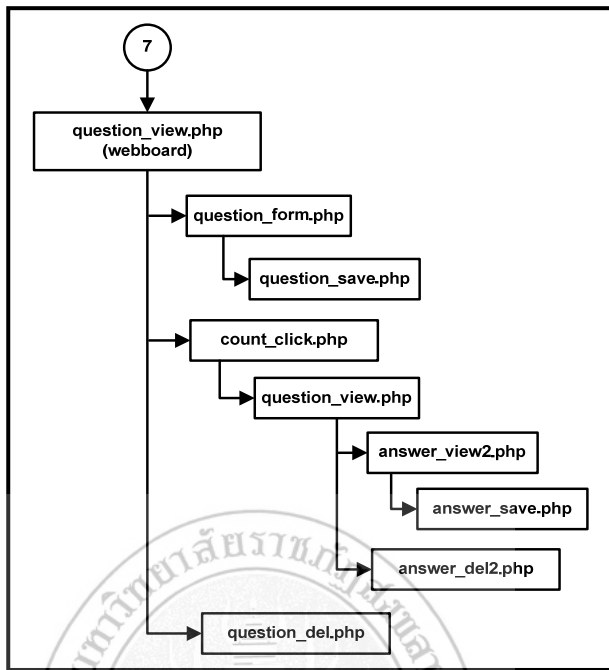

ภาพที่ 4.45 ผังภาพการเชื่อมโยงโปรแกรม เมนูจัดการกระดานเสวนาของเจ้าหน้าที่

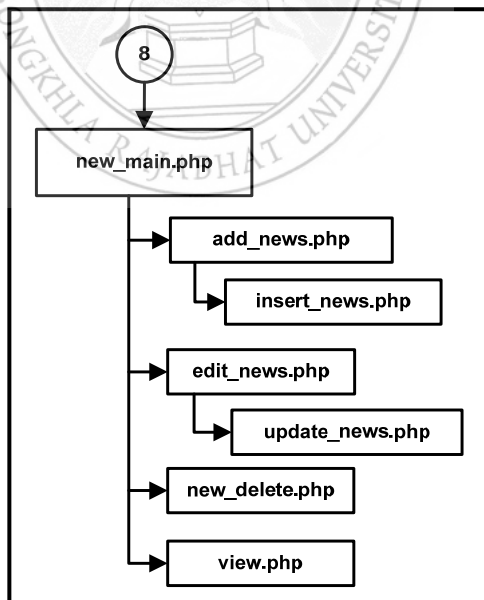

ภาพที่ 4.46 ผังภาพการเชื่อมโยงโปรแกรม เมนูจัดการข่าวประชาสัมพันธ์ของเจ้าหน้าที่

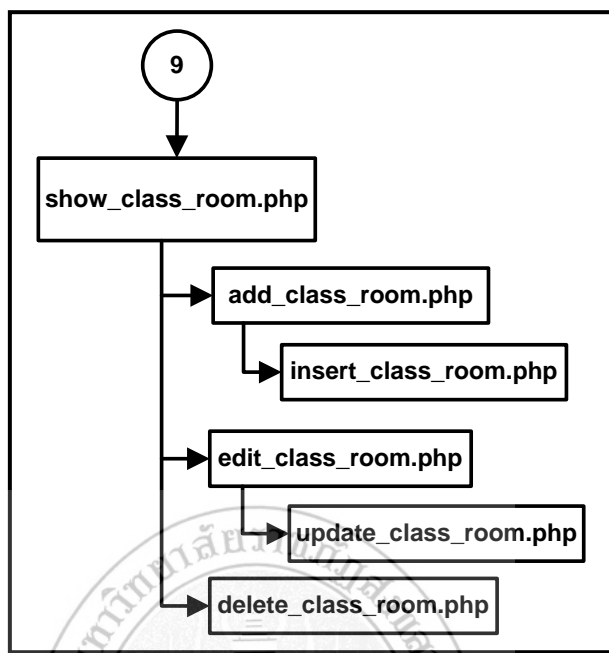

ภาพที่ 4.47 ผังภาพการเชื่อมโยงโปรแกรม เมนูจัดการห้องเรียนของเจ้าหน้าที่

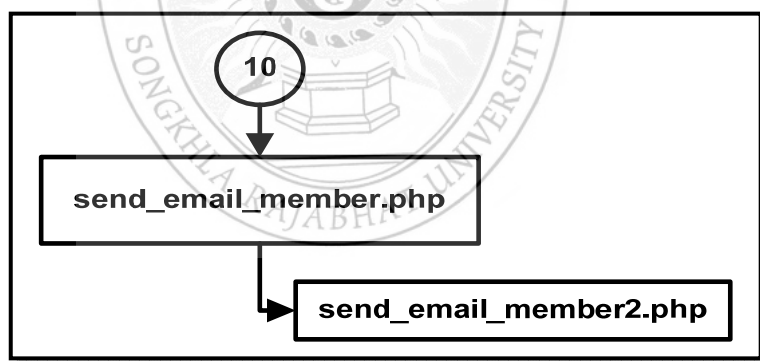

ภาพที่ 4.48 ผังภาพการเชื่อมโยงโปรแกรม เมนูจัดการส่งข่าวสารอีเมลถึงสมาชิกของเจ้าหน้าที่



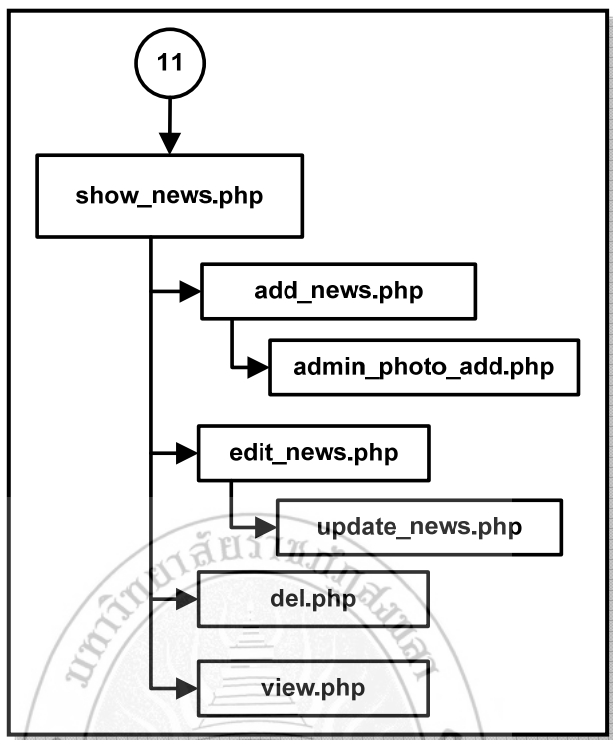

ภาพที่ 4.49 ผังภาพการเชื่อมโยงโปรแกรม เมนูจัดการข่าวคนเก่งบ้านอัญญาของเจ้าหน้าที่

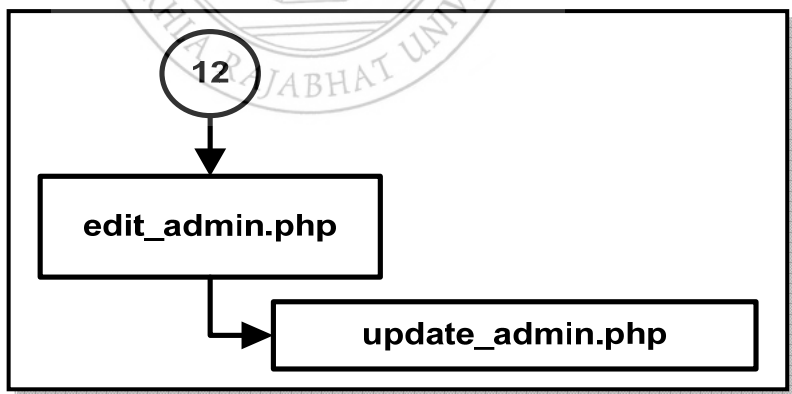

ภาพที่ 4.50 ผังภาพการเชื่อมโยงโปรแกรม เมนูจัดการข้อมูลส่วนตัวของเจ้าหน้าที่

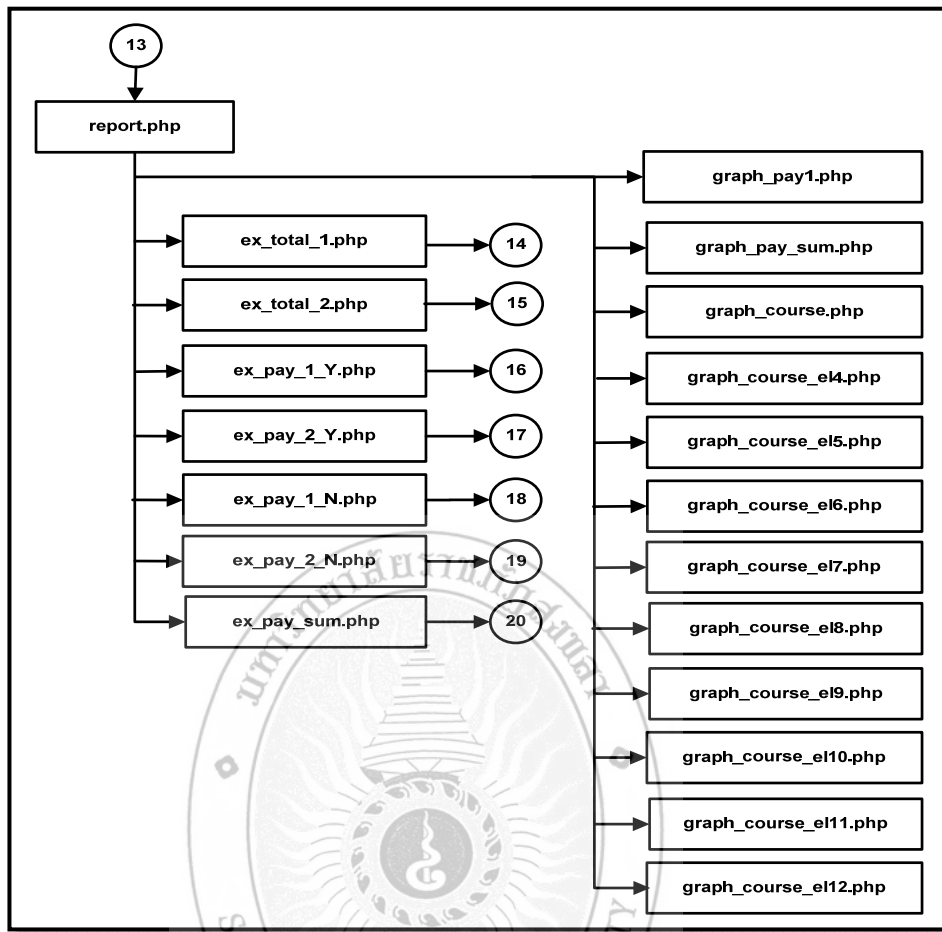

ภาพที่ 4.51 ฟังภาพการเชื่อมโยงโปรแกรม เมนูรายงานของเจ้าหน้าที่

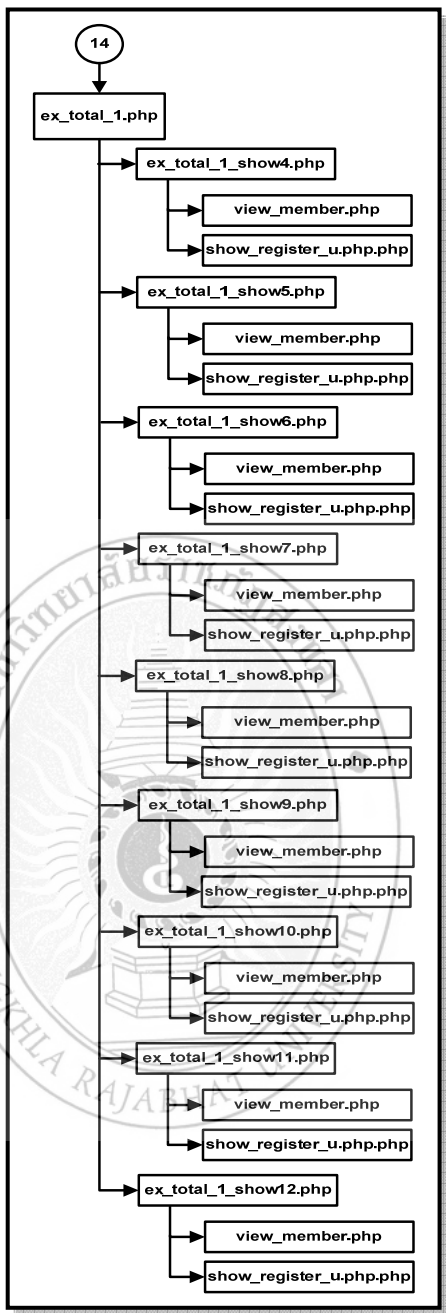

ภาพที่ 4.52 ผังภาพการเชื่อมโยงโปรแกรม เมนูรายงานผู้สมัครเรียนแต่ละระดับชั้น สาขา 1 ของเจ้าหน้าที่

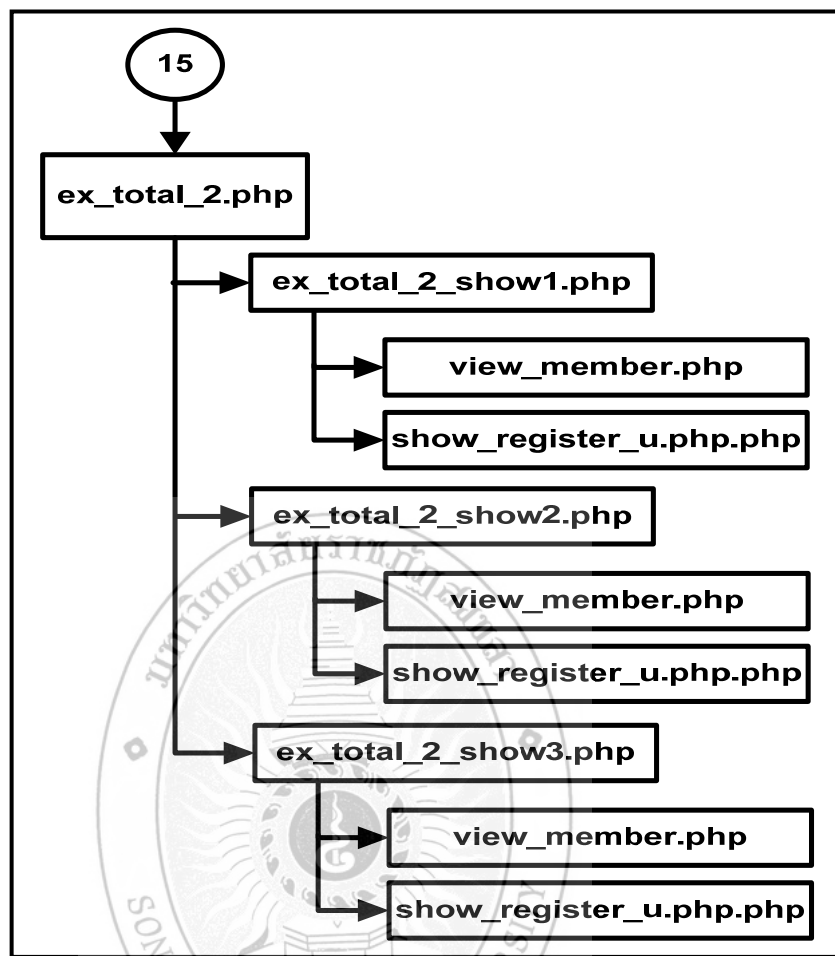

ภาพที่ 4.53 ผังภาพการเชื่อมโยงโปรแกรม เมนูรายงานผู้สมัครเรียนแต่ละระดับชั้น สาขา 2 ของ  
เจ้าหน้าที่

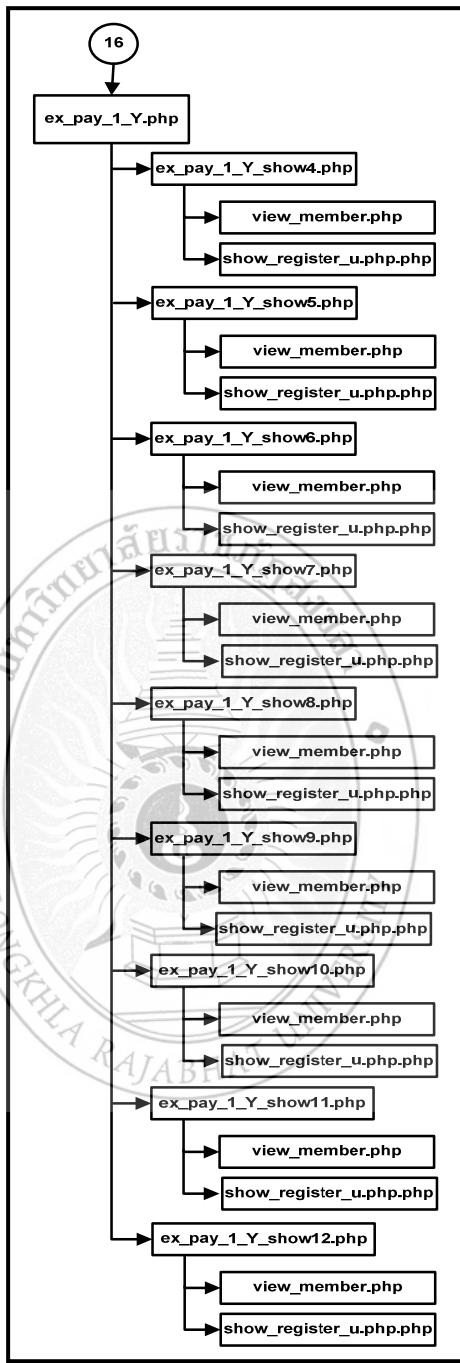

ภาพที่ 4.54 ผังภาพการเชื่อมโยงโปรแกรม เมนูรายงานผู้สมัครเรียนที่ชำระเงิน สาขา 1 ของเจ้าหน้าที่

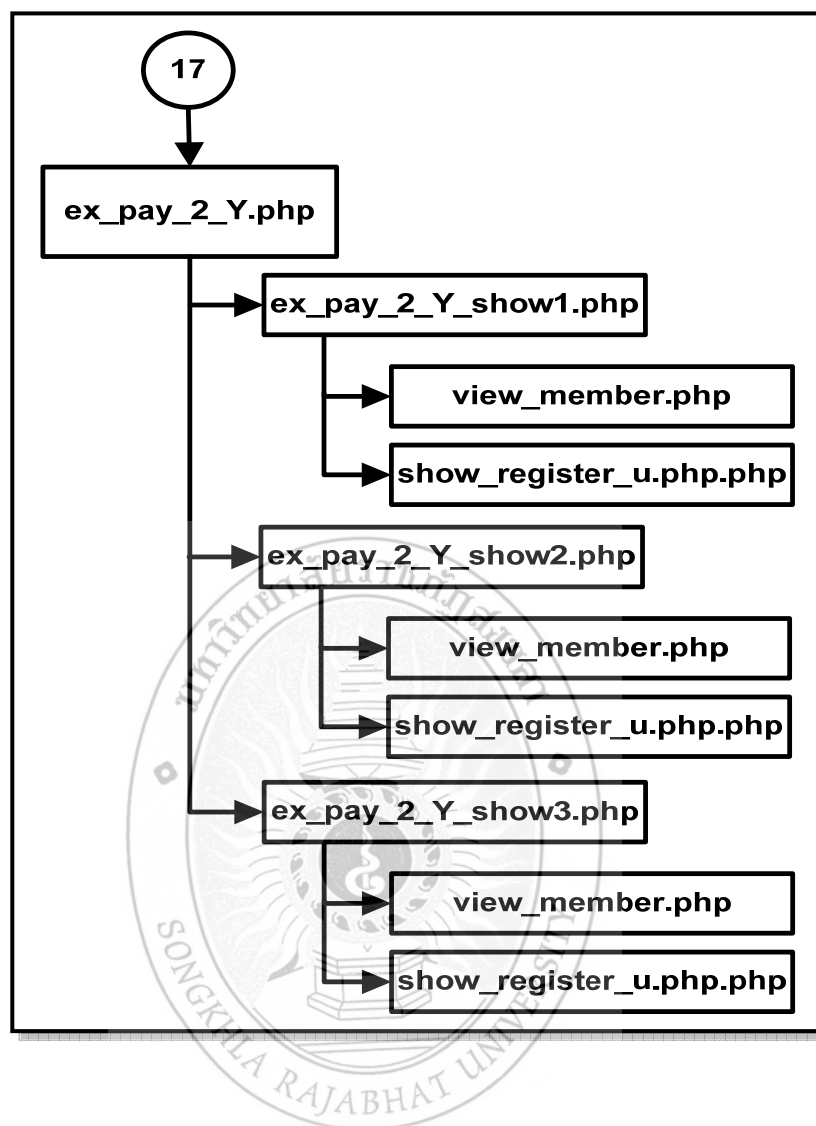

ภาพที่ 4.55 ผังภาพการเชื่อมโยงโปรแกรม เมนุรายงานผู้สมัครเรียนที่ชำระเงิน สาขา 2 ของ  
เจ้าหน้าที่

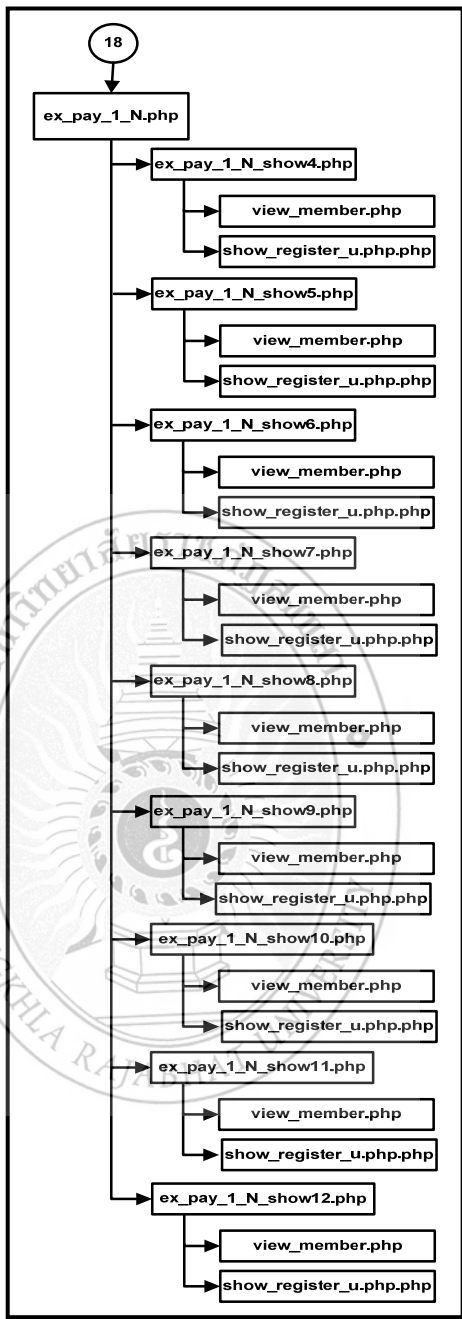

ภาพที่ 4.56 ผังภาพการเชื่อมโยงโปรแกรม เมนูรายงานผู้สมัครเรียนที่ยังไม่ชำระเงิน สาขา 1 ของเจ้าหน้าที่

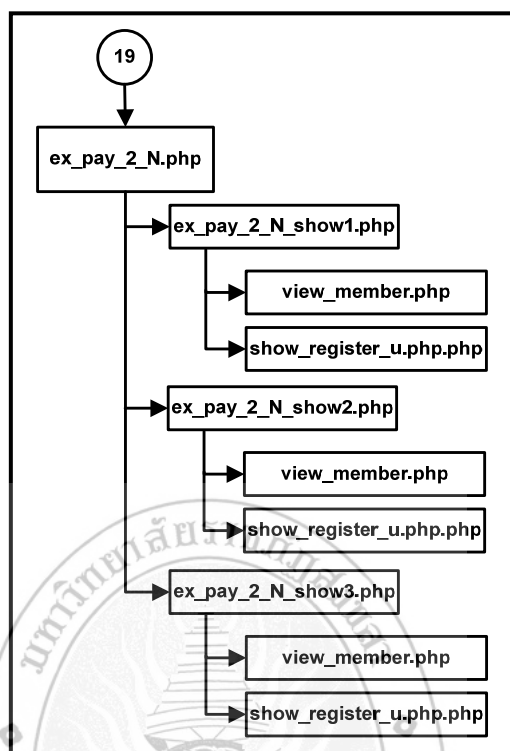

ภาพที่ 4.57 ผังภาพการเชื่อมโยงโปรแกรม เมนูรายงานผู้สมัครเรียนที่ยังไม่ชำระเงิน สาขา 2 ของเจ้าหน้าที่



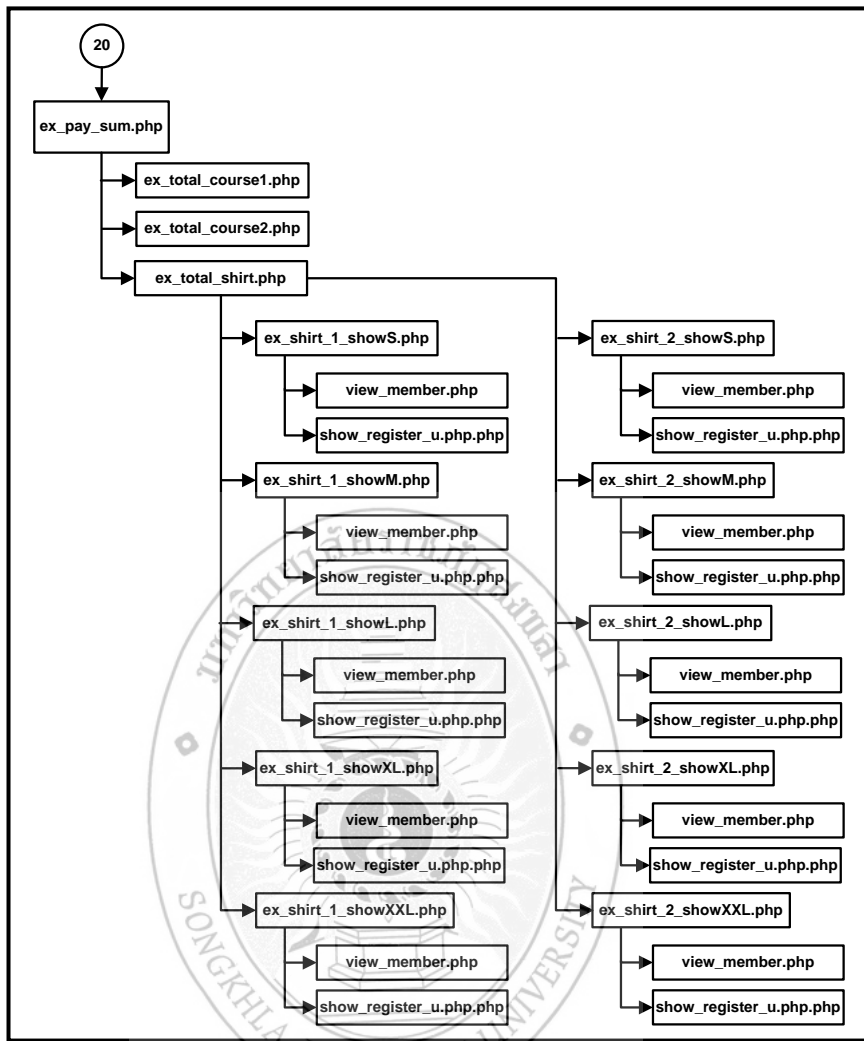

ภาพที่ 4.58 ผังภาพการเชื่อมโยงโปรแกรม เมนูรายงานสรุปรายได้ของเจ้าหน้าที่

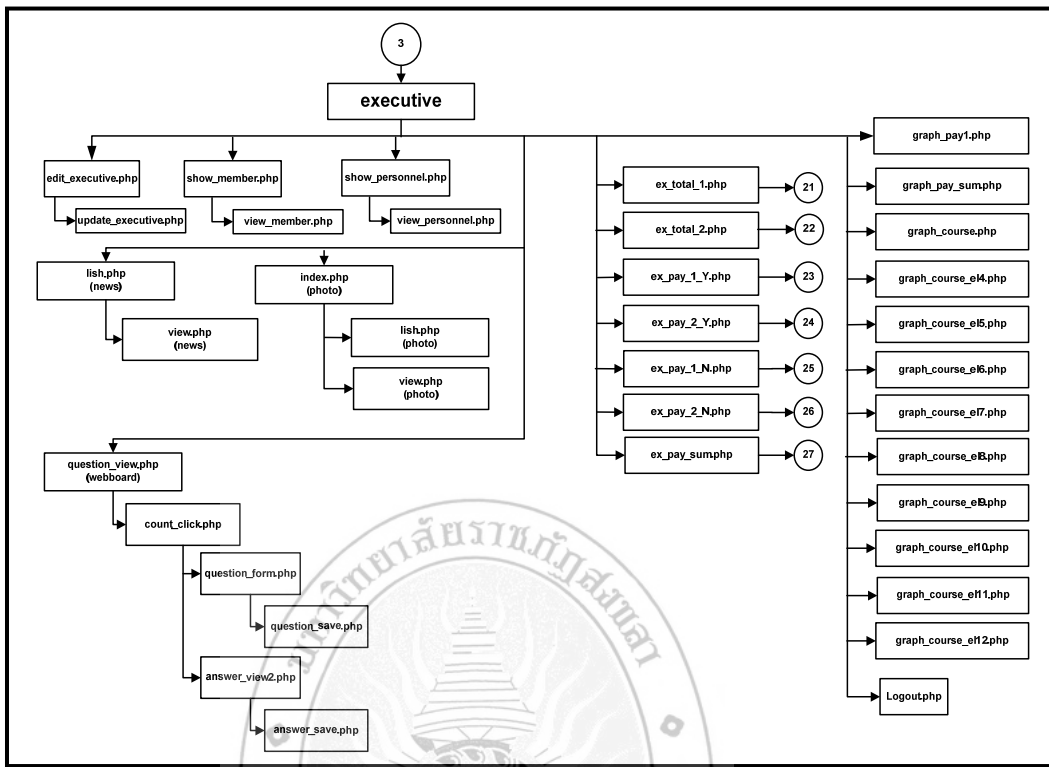

ภาพที่ 4.59 ผังภาพการเชื่อมโยงโปรแกรม เมนูใช้งานของผู้บริหาร

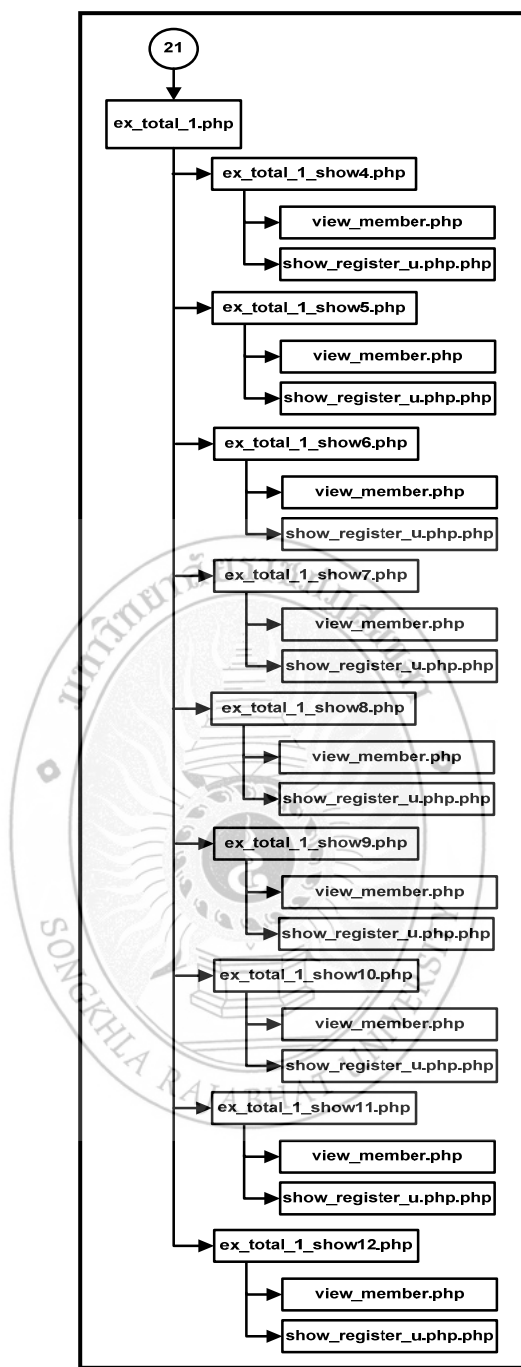

ภาพที่ 4.60 ผังภาพการเชื่อมโยงโปรแกรม เมนูรายงานผู้สมัครเรียนแต่ละระดับชั้นสาขา 1 ของผู้บริหาร

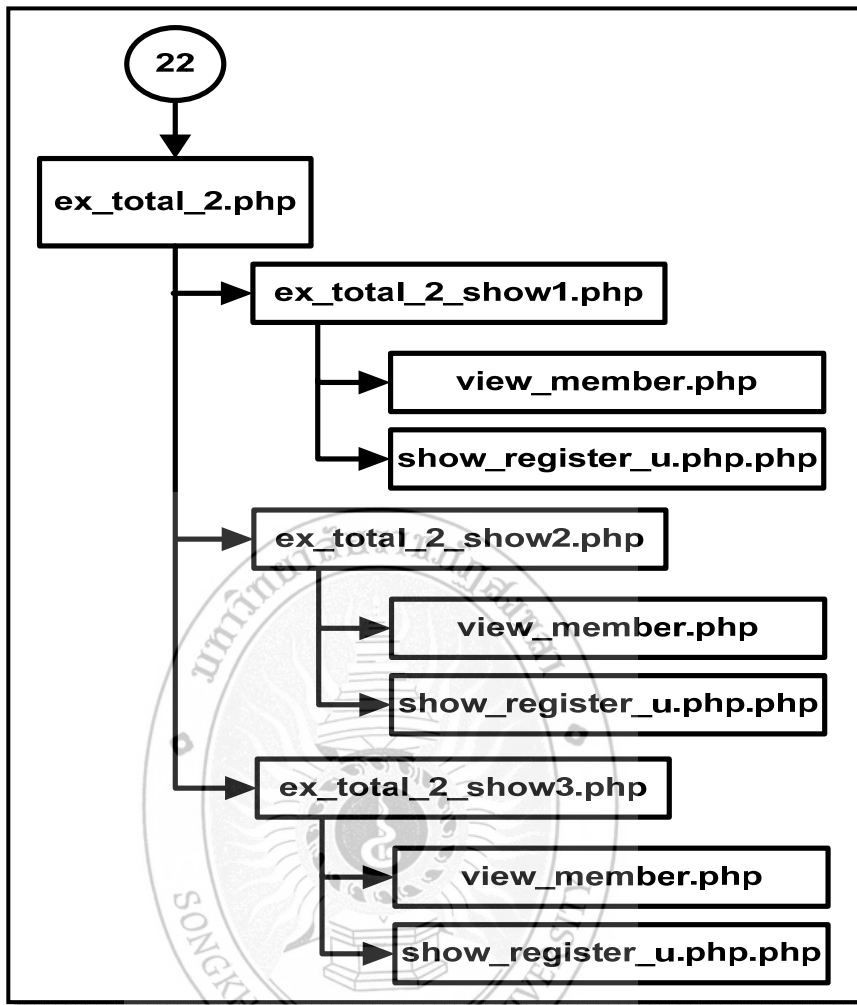

ภาพที่ 4.61 ฟังภาพการเชื่อมโยงโปรแกรม เมนูรายงานผู้สมัครเรียนแต่ละระดับชั้นสาขา 2 ของผู้บริหาร

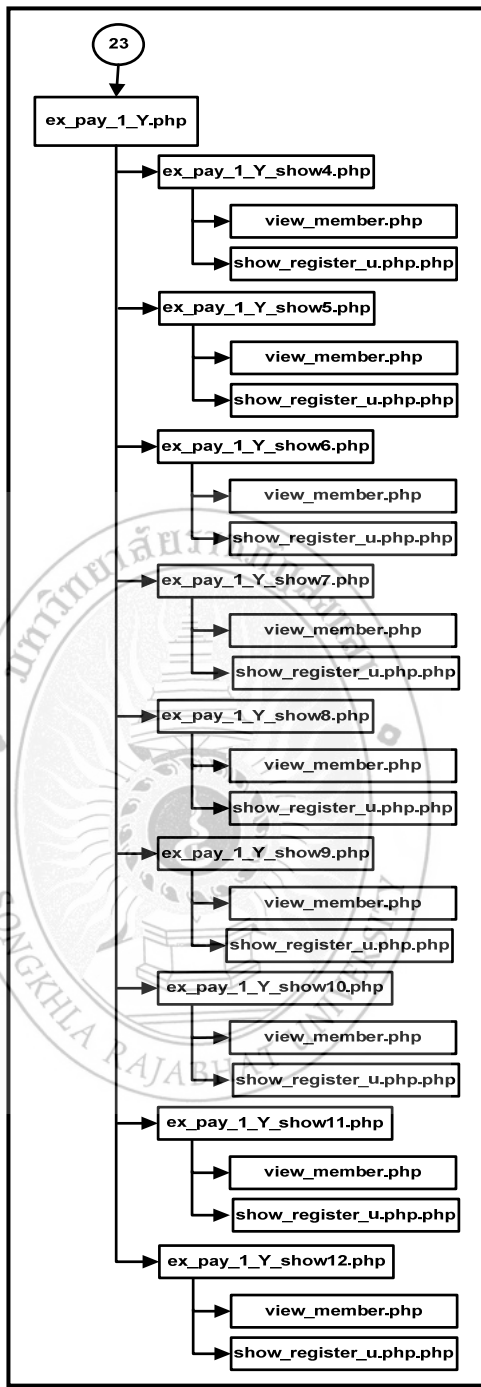

ภาพที่ 4.62 ผังภาพการเชื่อมโยงโปรแกรม เมนูรายงานผู้สมัครเรียนที่ชำระเงินสาขา 1 ของผู้บริหาร

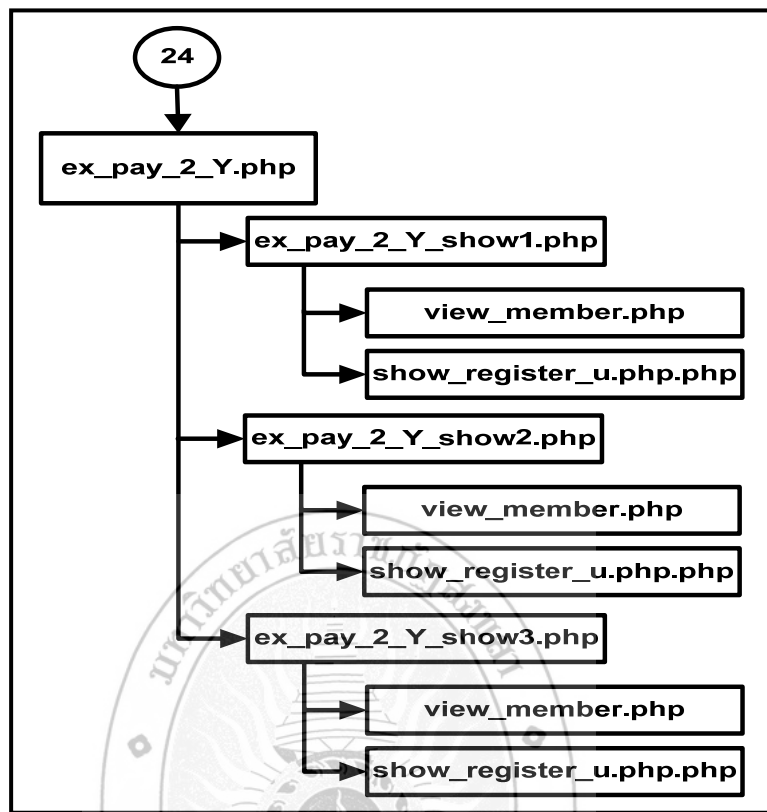

ภาพที่ 4.63 ผังภาพการเชื่อมโยงโปรแกรมเมนูรายงานผู้สมัครเรียนที่ชำระเงินสาขา 2 ของผู้บริหาร

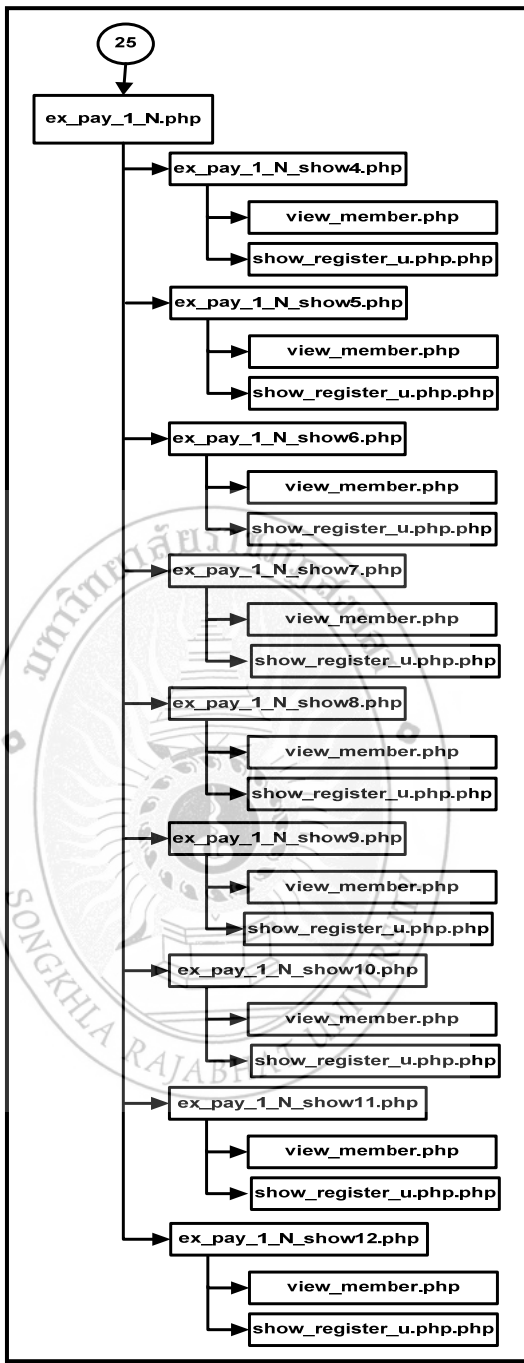

ภาพที่ 4.64 ผังภาพการเชื่อมโยงโปรแกรม เมินูรายงานผู้สมัครเรียนที่ยังไม่ชำระเงินสาขา 1 ของผู้บริหาร

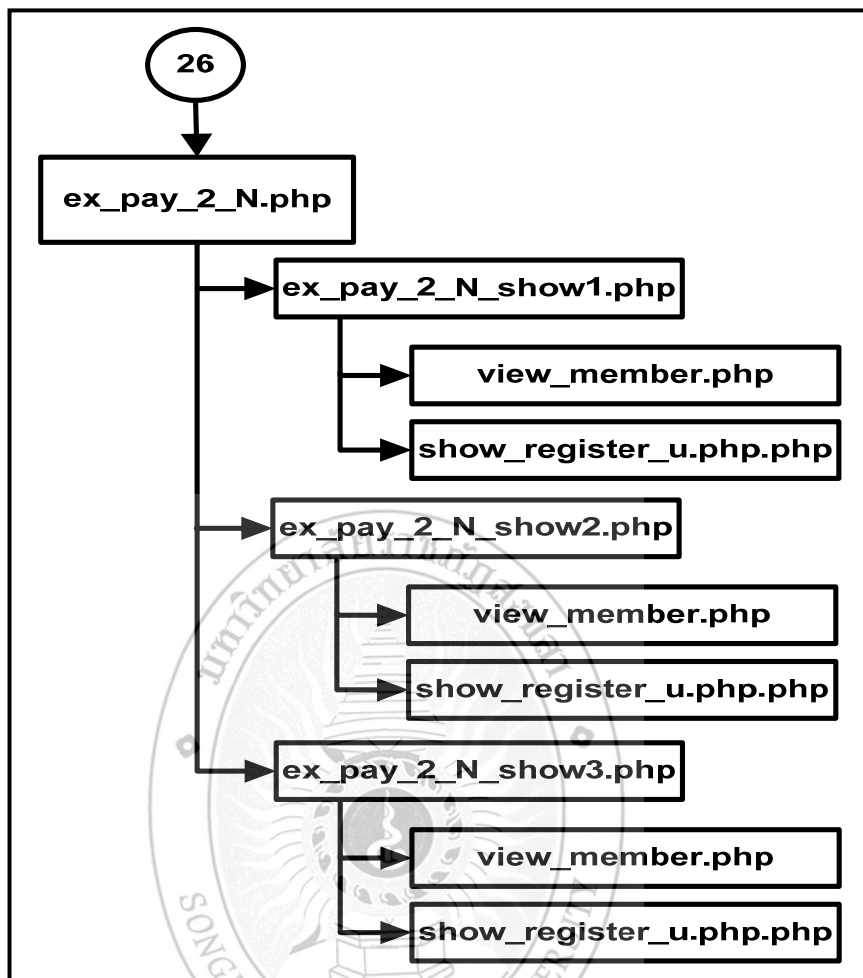

ภาพที่ 4.65 ผังภาพการเชื่อมโยงโปรแกรม เมนุรายงานผู้สมัครเรียนที่ยังไม่ชำระเงินสาขา 2 ของผู้บริหาร



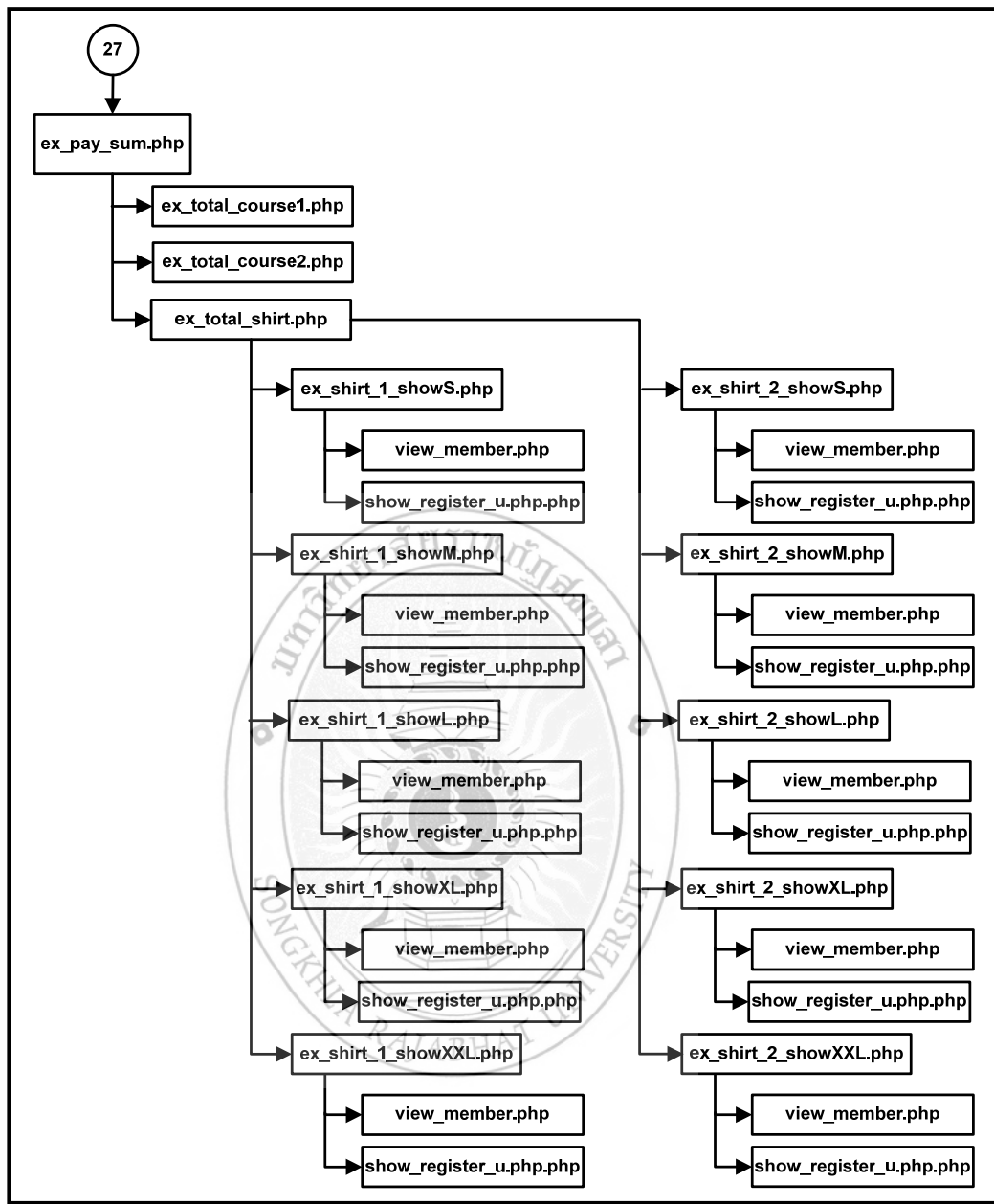

ภาพที่ 4.66 ฟังภาพการเชื่อมโยงโปรแกรม เมนูรายงานสรุปรายได้ของผู้บริหาร

#### 4.5 ตารางอธิบายชื่อไฟล์ในเว็บไซต์ศูนย์วิชาการบ้านอัญญา

ตารางที่ 4.2 ไฟล์ในหน้าเมนูหลักของระบบ

ชื่อไฟล์	คำอธิบาย
index.html	เป็นหน้าแรกของระบบ
index.php	เป็นหน้าหลักของระบบ
login(member)	เป็นหน้าสำหรับการตรวจสอบการเข้าสู่ระบบของสมาชิก
index.php	เป็นหน้าแรกสำหรับสมาชิกเมื่อผ่านการเข้าสู่ระบบ
register.php	เป็นหน้าสำหรับการสมัครสมาชิกของบุคคลทั่วไป
forgetpassword.php	เป็นหน้าสำหรับการลืมรหัสผ่าน
index_show_personnel.php	เป็นหน้าสำหรับการแสดงบุคลากรทั้งหมด
view_personnel.php	เป็นหน้าสำหรับการแสดงประวัติบุคลากร
index_type_course.php	เป็นหน้าสำหรับการแสดงประเภทคอร์สเรียน
map_assada.php	เป็นหน้าสำหรับแสดงแผนที่บ้านอัญญา
index.php(photo)	เป็นหน้าแรกที่แสดงภาพกิจกรรม
question_view.php(webboard)	เป็นหน้าแรกที่แสดงข้อมูลกระดานเสวนา
count_click.php	เป็นหน้าที่นับจำนวนคนที่เปิดอ่านกระดานเสวนา
question_form.php	เป็นหน้าที่ใช้ตั้งคำถามกระดานเสวนา
question_save.php	เป็นหน้าที่บันทึกคำถามกระดานเสวนา
answer_view2.php	เป็นหน้าที่เปิดอ่านคำถามและตอบคำถามกระดานเสวนา
answer_save.php	เป็นหน้าที่บันทึกคำตอบกระดานเสวนา
view.php(news_person_excellence)	เป็นหน้าที่เปิดอ่านข่าวคนเก่งบ้านอัญญา
lish.php(news_person_excellence)	เป็นหน้าที่แสดงข่าวคนเก่งบ้านอัญญาทั้งหมด
lish.php(news)	เป็นหน้าที่แสดงข่าวประชาสัมพันธ์
view.php(news)	เป็นหน้าที่เปิดอ่านข่าวประชาสัมพันธ์
historly.php	เป็นหน้าที่แสดงประวัติบ้านอัญญา
login(admin)	เป็นหน้าสำหรับการตรวจสอบการเข้าสู่ระบบของเจ้าหน้าที่
index.php	เป็นหน้าแรกสำหรับเจ้าหน้าที่เมื่อผ่านการเข้าสู่ระบบ
login(executive)	เป็นหน้าสำหรับการตรวจสอบการเข้าสู่ระบบของผู้บริหาร

index.php	เป็นหน้าแรกสำหรับผู้บริหารเมื่อผ่านการเข้าสู่ระบบ
-----------	---

ตารางที่ 4.3 ไฟล์ในหน้าเมนูของสมาชิก

ชื่อไฟล์	คำอธิบาย
index.php	เป็นหน้าหลักของสมาชิก
view.php	เป็นหน้าที่ใช้สำหรับแสดงข้อมูลของสมาชิก
edit_member.php	เป็นหน้าที่ใช้สำหรับแก้ไขข้อมูลสมาชิก
update_member.php	เป็นหน้าที่ใช้สำหรับบันทึกข้อมูลสมาชิก
check_register.php	เป็นหน้าที่ใช้ตรวจสอบวันว่าสามารถลงทะเบียนได้หรือไม่
register.php	เป็นหน้าที่ใช้สำหรับการลงทะเบียน
insert_register.php	เป็นหน้าที่ใช้สำหรับบันทึกการลงทะเบียน
show_register_u.php	เป็นหน้าที่ใช้สำหรับแสดงการลงทะเบียน
view_table.php	เป็นหน้าที่ใช้สำหรับแสดงตารางเรียน
lish.php(news)	เป็นหน้าที่ใช้แสดงข่าวประชาสัมพันธ์
view.php(news)	เป็นหน้าที่ใช้เปิดอ่านข่าวประชาสัมพันธ์
index.php(photo)	เป็นหน้าแรกที่แสดงภาพกิจกรรม
lish.php(photo)	เป็นหน้าที่ใช้แสดงภาพกิจกรรม
view.php(photo)	เป็นหน้าที่ใช้เปิดดูภาพกิจกรรม
question_view.php(webboard)	เป็นหน้าแรกที่แสดงข้อมูลกระดานเสวนา
count_click.php	เป็นหน้าที่ใช้นับจำนวนคนที่เปิดอ่านกระดานเสวนา
question_form.php	เป็นหน้าที่ใช้ตั้งคำถามกระดานเสวนา
question_save.php	เป็นหน้าที่ใช้บันทึกคำถามกระดานเสวนา
answer_view2.php	เป็นหน้าที่ใช้เปิดอ่านคำถามและตอบคำตอบกระดานเสวนา
answer_save.php	เป็นหน้าที่ใช้บันทึกคำตอบกระดานเสวนา
map_assada.php	เป็นหน้าที่สำหรับแสดงแผนที่บ้านอัยญา
logout.php	เป็นหน้าที่ใช้สำหรับการออกจากระบบ

ตารางที่ 4.4 ไฟล์ในหน้าเมนูของเจ้าหน้าที่

ชื่อไฟล์	คำอธิบาย
index.php	เป็นหน้าแรกหลักของเจ้าหน้าที่
show_member.php	เป็นหน้าที่ใช้สำหรับแสดงข้อมูลของสมาชิก
add_member.php	เป็นหน้าที่ใช้สำหรับเพิ่มข้อมูลสมาชิก
insert_member.php	เป็นหน้าที่ใช้สำหรับบันทึกข้อมูลสมาชิก
edit_member.php	เป็นหน้าที่ใช้สำหรับแก้ไขข้อมูลสมาชิก
update_member.php	เป็นหน้าที่ใช้สำหรับบันทึกข้อมูลสมาชิก
delete_member.php	เป็นหน้าที่ใช้ตรวจสอบวันว่าสามารถลงทะเบียนได้หรือไม่
show_register_u.php	เป็นหน้าที่ใช้สำหรับแสดงการลงทะเบียน
delete_registernew.php	เป็นหน้าที่ใช้สำหรับลบการลงทะเบียน
register.php	เป็นหน้าที่ใช้สำหรับการลงทะเบียน
update_register.php	เป็นหน้าที่ใช้สำหรับบันทึกการลงทะเบียน
show_table.php	เป็นหน้าแรกที่ใช้สำหรับแสดงตารางเรียนทั้งหมด
view_table.php	เป็นหน้าที่ใช้สำหรับแสดงตารางเรียน
edit_table.php	เป็นหน้าที่ใช้สำหรับแก้ไขตารางเรียน
update_table.php	เป็นหน้าที่ใช้สำหรับบันทึกตารางเรียน
admin.php	เป็นหน้าแรกที่ใช้แสดงภาพกิจกรรม
admin_add.php	เป็นหน้าที่ใช้เพิ่มหัวข้อภาพกิจกรรม
admin_edit.php	เป็นหน้าที่ใช้แก้ไขหัวข้อภาพกิจกรรม
admin_edit2.php	เป็นหน้าที่ใช้บันทึกหัวข้อภาพกิจกรรม
admin_del.php	เป็นหน้าที่ใช้ลบหัวข้อภาพกิจกรรม
admin_photo.php	เป็นหน้าที่ใช้เพิ่มภาพกิจกรรม
admin_photo_add.php	เป็นหน้าที่ใช้บันทึกภาพกิจกรรม
admin_photo_del.php	เป็นหน้าที่ใช้ลบภาพกิจกรรม
show_type_course.php	เป็นหน้าแรกที่ใช้แสดงประเภทคอร์สเรียน
edit_type_course.php	เป็นหน้าที่ใช้แก้ไขคอร์สเรียน
update_type_course.php	เป็นหน้าที่ใช้บันทึกคอร์สเรียน
show_course.php	เป็นหน้าแรกที่ใช้แสดงวิชาเรียน

add_course.php	เป็นหน้าที่ใช้เพิ่มวิชาเรียน
insert_course.php	เป็นหน้าที่ใช้บันทึกวิชาเรียน
edit_course.php	เป็นหน้าที่ใช้แก้ไขวิชาเรียน
update_course.php	เป็นหน้าที่ใช้บันทึกวิชาเรียน
delete_course.php	เป็นหน้าที่ใช้ลบวิชาเรียน
show_date.php	เป็นหน้าที่ใช้แสดงวันที่เปิดรับสมัคร
edit_date.php	เป็นหน้าที่ใช้แก้ไขวันที่เปิดรับสมัคร
update_date.php	เป็นหน้าที่ใช้บันทึกวันที่เปิดรับสมัคร
send_email_guardian.php	เป็นหน้าที่ใช้ส่งข่าวสารทางอีเมลล์ของผู้ปกครอง
manage_register.php	เป็นหน้าที่ใช้แสดงการลงทะเบียน
show_personnel.php	เป็นหน้าที่ใช้แสดงบุคลากร
question_view.php	เป็นหน้าที่ใช้แสดงคำถามกระดานเสวนา
new_main.php	เป็นหน้าที่ใช้แสดงข่าวประชาสัมพันธ์
show_class_room.php	เป็นหน้าที่ใช้แสดงห้องเรียน
send_email_member.php	เป็นหน้าที่ใช้ส่งข่าวสารทางอีเมลล์ของสมาชิก
show_news.php	เป็นหน้าที่ใช้แสดงข่าวคนเก่งบ้านอัญญา
edit_admin.php	เป็นหน้าที่ใช้แก้ไขข้อมูลเจ้าหน้าที่
report.php	เป็นหน้าที่ใช้แสดงรายงาน
Logout.php	เป็นหน้าที่ใช้ในการออกจากระบบ

ตารางที่ 4.5 ไฟล์ในหน้าเมนูจัดการการลงทะเบียนของเจ้าหน้าที่

ชื่อไฟล์	คำอธิบาย
manage_register.php	เป็นหน้าที่ใช้สำหรับแสดงการลงทะเบียนทั้งหมด
edit_register.php	เป็นหน้าที่ใช้สำหรับแก้ไขการลงทะเบียน
update_register.php	เป็นหน้าที่ใช้สำหรับบันทึกการลงทะเบียน
delete_register.php	เป็นหน้าที่ใช้สำหรับลบการลงทะเบียน
show_register.php	เป็นหน้าที่ใช้สำหรับแสดงการลงทะเบียน

ตารางที่ 4.6 ไฟล์ในหน้าเมนูจัดการบุคลากรของเจ้าหน้าที่

ชื่อไฟล์	คำอธิบาย
show_personnel.php	เป็นหน้าแรกที่ใช้สำหรับแสดงบุคลากรทั้งหมด
add_personnel.php	เป็นหน้าที่ใช้สำหรับเพิ่มบุคลากร
insert_personnel.php	เป็นหน้าที่ใช้สำหรับบันทึกบุคลากร
edit_personnel.php	เป็นหน้าที่ใช้สำหรับแก้ไขบุคลากร
update_personnel.php	เป็นหน้าที่ใช้สำหรับบันทึกบุคลากร
delete_personnel.php	เป็นหน้าที่ใช้สำหรับลบบุคลากร

ตารางที่ 4.7 ไฟล์ในหน้าเมนูจัดการกระดานเสวนาของเจ้าหน้าที่

ชื่อไฟล์	คำอธิบาย
question_view.php	เป็นหน้าแรกที่แสดงข้อมูลกระดานเสวนา
question_form.php	เป็นหน้าที่ใช้ตั้งคำถามกระดานเสวนา
question_save.php	เป็นหน้าที่ใช้บันทึกคำถามกระดานเสวนา
count_click.php	เป็นหน้าที่ใช้นับจำนวนคนที่เปิดอ่านกระดานเสวนา
question_view.php	เป็นหน้าแรกที่แสดงข้อมูลกระดานเสวนา
answer_view2.php	เป็นหน้าที่ใช้เปิดอ่านคำถามและตอบคำตอบกระดานเสวนา
answer_save.php	เป็นหน้าที่ใช้บันทึกคำตอบกระดานเสวนา
answer_del2.php	เป็นหน้าที่ใช้ลบคำตอบกระดานเสวนา
question_del.php	เป็นหน้าที่ใช้ลบคำถามกระดานเสวนา

ตารางที่ 4.8 ไฟล์ในหน้าเมนูจัดการข่าวประชาสัมพันธ์ของเจ้าหน้าที่

ชื่อไฟล์	คำอธิบาย
new_main.php	เป็นหน้าแรก que แสดงข้อมูลข่าวประชาสัมพันธ์ทั้งหมด
add_news.php	เป็นหน้าที่ใช้เพิ่มข้อมูลข่าวประชาสัมพันธ์
insert_news.php	เป็นหน้าที่ใช้บันทึกข้อมูลข่าวประชาสัมพันธ์
edit_news.php	เป็นหน้าที่ใช้แก้ไขข้อมูลข่าวประชาสัมพันธ์
update_news.php	เป็นหน้าที่ใช้บันทึกข้อมูลข่าวประชาสัมพันธ์
new_delete.php	เป็นหน้าที่ใช้ลบข้อมูลข่าวประชาสัมพันธ์
view.php	เป็นหน้า que แสดงข้อมูลข่าวประชาสัมพันธ์

ตารางที่ 4.9 ไฟล์ในหน้าเมนูจัดการห้องเรียนของเจ้าหน้าที่

ชื่อไฟล์	คำอธิบาย
show_class_room.php	เป็นหน้าแรก que แสดงห้องเรียนทั้งหมด
add_class_room.php	เป็นหน้าที่ใช้เพิ่มข้อมูลห้องเรียน
insert_class_room.php	เป็นหน้าที่ใช้บันทึกข้อมูลห้องเรียน
edit_class_room.php	เป็นหน้าที่ใช้แก้ไขข้อมูลห้องเรียน
update_class_room.php	เป็นหน้าที่ใช้บันทึกข้อมูลห้องเรียน
delete_class_room.php	เป็นหน้าที่ใช้ลบข้อมูลห้องเรียน

ตารางที่ 4.10 ไฟล์ในหน้าเมนูจัดการส่งอีเมลล์ของสมาชิกเจ้าหน้าที่

ชื่อไฟล์	คำอธิบาย
send_email_member.php	เป็นหน้าที่ใช้พิมพ์ข่าวสาร
send_email_member2.php	เป็นหน้าที่ใช้ส่งอีเมลล์ของสมาชิก

ตารางที่ 4.11 ไฟล์ในหน้าเมนูจัดการข่าวคนเก่งบ้านอัญญาของเจ้าหน้าที่

ชื่อไฟล์	คำอธิบาย
show_news.php	เป็นหน้าแรกที่แสดงข้อมูลข่าวคนเก่งบ้านอัญญา
add_news.php	เป็นหน้าที่ใช้เพิ่มข้อมูลข่าวคนเก่งบ้านอัญญา
admin_photo_add.php	เป็นหน้าที่ใช้บันทึกข้อมูลข่าวคนเก่งบ้านอัญญา
edit_news.php	เป็นหน้าที่ใช้แก้ไขข้อมูลข่าวคนเก่งบ้านอัญญา
update_news.php	เป็นหน้าที่ใช้บันทึกข้อมูลข่าวคนเก่งบ้านอัญญา
del.php	เป็นหน้าที่ใช้ลบข้อมูลข่าวคนเก่งบ้านอัญญา
view.php	เป็นหน้าที่แสดงข้อมูลข่าวคนเก่งบ้านอัญญา

ตารางที่ 4.12 ไฟล์ในหน้าเมนูจัดการข้อมูลเจ้าหน้าที่

ชื่อไฟล์	คำอธิบาย
edit_admin.php	เป็นหน้าที่ใช้แก้ไขข้อมูลเจ้าหน้าที่
update_admin.php	เป็นหน้าที่ใช้บันทึกข้อมูลเจ้าหน้าที่

ตารางที่ 4.13 ไฟล์ในหน้าเมนูออกรายงานของเจ้าหน้าที่

ชื่อไฟล์	คำอธิบาย
report.php	เป็นหน้าแรกที่ใช้แสดงรายงานทั้งหมด
ex_total_1.php	เป็นหน้าที่แสดงรายงานผู้สมัครเรียนแต่ละระดับชั้นสาขา 1
ex_total_2.php	เป็นหน้าที่แสดงรายงานผู้สมัครเรียนแต่ละระดับชั้นสาขา 2
ex_pay_1_Y.php	เป็นหน้าที่แสดงรายงานผู้สมัครเรียนที่ชำระเงินสาขา 1
ex_pay_2_Y.php	เป็นหน้าที่แสดงรายงานผู้สมัครเรียนที่ชำระเงินสาขา 2
ex_pay_1_N.php	เป็นหน้าที่แสดงรายงานผู้สมัครเรียนที่ไม่ชำระเงินสาขา 1
ex_pay_2_N.php	เป็นหน้าที่แสดงรายงานผู้สมัครเรียนที่ไม่ชำระเงินสาขา 1
ex_pay_sum.php	เป็นหน้าที่แสดงรายงานสรุปรายได้
graph_pay1.php	กราฟเปรียบเทียบผู้สมัครที่ชำระเงินและไม่ชำระเงิน
graph_pay_sum.php	กราฟรายได้สาขา 1 และสาขา 2



graph_type_course.php	กราฟรายได้แต่ละคอร์สเรียน
graph_course.php	กราฟเปรียบเทียบรายวิชา
graph_course_el4.php	กราฟเปรียบเทียบรายวิชาประถมศึกษา 1
graph_course_el5.php	กราฟเปรียบเทียบรายวิชาประถมศึกษา 2
graph_course_el6.php	กราฟเปรียบเทียบรายวิชาประถมศึกษา 3
graph_course_el7.php	กราฟเปรียบเทียบรายวิชาประถมศึกษา 4
graph_course_el8.php	กราฟเปรียบเทียบรายวิชาประถมศึกษา 5
graph_course_el9.php	กราฟเปรียบเทียบรายวิชาประถมศึกษา 6
graph_course_el10.php	กราฟเปรียบเทียบรายวิชามัธยมศึกษา 1
graph_course_el11.php	กราฟเปรียบเทียบรายวิชามัธยมศึกษา 2
graph_course_el12.php	กราฟเปรียบเทียบรายวิชามัธยมศึกษา 3

ตารางที่ 4.14 ไฟล์ในหน้าเมนูรายงานผู้สมัครเรียนแต่ละระดับชั้นสาขา 1 ของเจ้าหน้าที่

ชื่อไฟล์	คำอธิบาย
ex_total_1.php	เป็นหน้าที่แสดงรายงานผู้สมัครเรียนแต่ละระดับชั้นสาขา 1
ex_total_1_show4.php	เป็นหน้าที่แสดงรายงานระดับประถมศึกษา 1
view_member.php	เป็นหน้าที่แสดงประวัติสมาชิก
show_register_u.php.php	เป็นหน้าที่แสดงข้อมูลการลงทะเบียน
ex_total_1_show5.php	เป็นหน้าที่แสดงรายงานระดับประถมศึกษา 2
view_member.php	เป็นหน้าที่แสดงประวัติสมาชิก
show_register_u.php.php	เป็นหน้าที่แสดงข้อมูลการลงทะเบียน
ex_total_1_show6.php	เป็นหน้าที่แสดงรายงานระดับประถมศึกษา 3
view_member.php	เป็นหน้าที่แสดงประวัติสมาชิก
show_register_u.php.php	เป็นหน้าที่แสดงข้อมูลการลงทะเบียน
ex_total_1_show7.php	เป็นหน้าที่แสดงรายงานระดับประถมศึกษา 4
view_member.php	เป็นหน้าที่แสดงประวัติสมาชิก
show_register_u.php.php	เป็นหน้าที่แสดงข้อมูลการลงทะเบียน
ex_total_1_show8.php	เป็นหน้าที่แสดงรายงานระดับประถมศึกษา 5
view_member.php	เป็นหน้าที่แสดงประวัติสมาชิก

show_register_u.php.php	เป็นหน้าที่แสดงข้อมูลการลงทะเบียน
ex_total_1_show9.php	เป็นหน้าที่แสดงรายงานระดับประถมศึกษา 6
view_member.php	เป็นหน้าที่แสดงประวัติสมาชิก
show_register_u.php.php	เป็นหน้าที่แสดงข้อมูลการลงทะเบียน
ex_total_1_show10.php	เป็นหน้าที่แสดงรายงานระดับมัธยมศึกษา 1
view_member.php	เป็นหน้าที่แสดงประวัติสมาชิก
show_register_u.php.php	เป็นหน้าที่แสดงข้อมูลการลงทะเบียน
ex_total_1_show11.php	เป็นหน้าที่แสดงรายงานระดับมัธยมศึกษา 2
view_member.php	เป็นหน้าที่แสดงประวัติสมาชิก
show_register_u.php.php	เป็นหน้าที่แสดงข้อมูลการลงทะเบียน
ex_total_1_show12.php	เป็นหน้าที่แสดงรายงานระดับมัธยมศึกษา 3
view_member.php	เป็นหน้าที่แสดงประวัติสมาชิก
show_register_u.php.php	เป็นหน้าที่แสดงข้อมูลการลงทะเบียน

ตารางที่ 4.15 ไฟล์ในหน้าเมนูรายงานผู้สมัครเรียนแต่ละระดับชั้นสาขา 2 ของเจ้าหน้าที่

ชื่อไฟล์	คำอธิบาย
ex_total_2.php	เป็นหน้าที่แสดงรายงานผู้สมัครเรียนแต่ละระดับชั้นสาขา 2
ex_total_2_show1.php	เป็นหน้าที่แสดงรายงานระดับอนุบาล 1
view_member.php	เป็นหน้าที่แสดงประวัติสมาชิก
show_register_u.php.php	เป็นหน้าที่แสดงข้อมูลการลงทะเบียน
ex_total_2_show2.php	เป็นหน้าที่แสดงรายงานระดับอนุบาล 2
view_member.php	เป็นหน้าที่แสดงประวัติสมาชิก
show_register_u.php.php	เป็นหน้าที่แสดงข้อมูลการลงทะเบียน
ex_total_2_show3.php	เป็นหน้าที่แสดงรายงานระดับอนุบาล 3
view_member.php	เป็นหน้าที่แสดงประวัติสมาชิก
show_register_u.php.php	เป็นหน้าที่แสดงข้อมูลการลงทะเบียน

ตารางที่ 4.16 ไฟล์ในหน้าเมนูรายงานผู้สมัครเรียนที่ชำระเงินสาขา 1 ของเจ้าหน้าที่

ชื่อไฟล์	คำอธิบาย
ex_pay_1_Y.php	เป็นหน้าที่แสดงรายงานผู้สมัครเรียนที่ชำระเงินสาขา 1
ex_pay_1_Y_show4.php	เป็นหน้าที่แสดงรายงานระดับประถมศึกษา 1
view_member.php	เป็นหน้าที่แสดงประวัติสมาชิก
show_register_u.php.php	เป็นหน้าที่แสดงข้อมูลการลงทะเบียน
ex_pay_1_Y_show5.php	เป็นหน้าที่แสดงรายงานระดับประถมศึกษา 2
view_member.php	เป็นหน้าที่แสดงประวัติสมาชิก
show_register_u.php.php	เป็นหน้าที่แสดงข้อมูลการลงทะเบียน
ex_pay_1_Y_show6.php	เป็นหน้าที่แสดงรายงานระดับประถมศึกษา 3
view_member.php	เป็นหน้าที่แสดงประวัติสมาชิก
show_register_u.php.php	เป็นหน้าที่แสดงข้อมูลการลงทะเบียน
ex_pay_1_Y_show7.php	เป็นหน้าที่แสดงรายงานระดับประถมศึกษา 4
view_member.php	เป็นหน้าที่แสดงประวัติสมาชิก
show_register_u.php.php	เป็นหน้าที่แสดงข้อมูลการลงทะเบียน
ex_pay_1_Y_show8.php	เป็นหน้าที่แสดงรายงานระดับประถมศึกษา 5
view_member.php	เป็นหน้าที่แสดงประวัติสมาชิก
show_register_u.php.php	เป็นหน้าที่แสดงข้อมูลการลงทะเบียน
ex_pay_1_Y_show9.php	เป็นหน้าที่แสดงรายงานระดับประถมศึกษา 6
view_member.php	เป็นหน้าที่แสดงประวัติสมาชิก
show_register_u.php.php	เป็นหน้าที่แสดงข้อมูลการลงทะเบียน
ex_pay_1_Y_show10.php	เป็นหน้าที่แสดงรายงานระดับมัธยมศึกษา 1
view_member.php	เป็นหน้าที่แสดงประวัติสมาชิก
show_register_u.php.php	เป็นหน้าที่แสดงข้อมูลการลงทะเบียน
ex_pay_1_Y_show11.php	เป็นหน้าที่แสดงรายงานระดับมัธยมศึกษา 2
view_member.php	เป็นหน้าที่แสดงประวัติสมาชิก
show_register_u.php.php	เป็นหน้าที่แสดงข้อมูลการลงทะเบียน
ex_pay_1_Y_show12.php	เป็นหน้าที่แสดงรายงานระดับมัธยมศึกษา 3
view_member.php	เป็นหน้าที่แสดงประวัติสมาชิก

show_register_u.php.php	เป็นหน้าที่แสดงข้อมูลการลงทะเบียน
-------------------------	-----------------------------------

ตารางที่ 4.17 ไฟล์ในหน้าเมนูรายงานผู้สมัครเรียนที่ชำระเงินสาขา 2 ของเจ้าหน้าที่

ชื่อไฟล์	คำอธิบาย
ex_pay_2_Y.php	เป็นหน้าที่แสดงรายงานผู้สมัครเรียนที่ชำระเงินสาขา 2
ex_pay_2_Y_show1.php	เป็นหน้าที่แสดงรายงานระดับอนุบาล 1
view_member.php	เป็นหน้าที่แสดงประวัติสมาชิก
show_register_u.php.php	เป็นหน้าที่แสดงข้อมูลการลงทะเบียน
ex_pay_2_Y_show2.php	เป็นหน้าที่แสดงรายงานระดับอนุบาล 2
view_member.php	เป็นหน้าที่แสดงประวัติสมาชิก
show_register_u.php.php	เป็นหน้าที่แสดงข้อมูลการลงทะเบียน
ex_pay_2_Y_show3.php	เป็นหน้าที่แสดงรายงานระดับอนุบาล 3
view_member.php	เป็นหน้าที่แสดงประวัติสมาชิก
show_register_u.php.php	เป็นหน้าที่แสดงข้อมูลการลงทะเบียน

ตารางที่ 4.18 ไฟล์ในหน้าเมนูรายงานผู้สมัครเรียนที่ไม่ชำระเงินสาขา 1 ของเจ้าหน้าที่

ชื่อไฟล์	คำอธิบาย
ex_pay_1_Y.php	เป็นหน้าที่แสดงรายงานผู้สมัครเรียนที่ไม่ชำระเงินสาขา 1
ex_pay_1_Y_show4.php	เป็นหน้าที่แสดงรายงานระดับประถมศึกษา 1
view_member.php	เป็นหน้าที่แสดงประวัติสมาชิก
show_register_u.php.php	เป็นหน้าที่แสดงข้อมูลการลงทะเบียน
ex_pay_1_Y_show5.php	เป็นหน้าที่แสดงรายงานระดับประถมศึกษา 2
view_member.php	เป็นหน้าที่แสดงประวัติสมาชิก
show_register_u.php.php	เป็นหน้าที่แสดงข้อมูลการลงทะเบียน
ex_pay_1_Y_show6.php	เป็นหน้าที่แสดงรายงานระดับประถมศึกษา 3
view_member.php	เป็นหน้าที่แสดงประวัติสมาชิก
show_register_u.php.php	เป็นหน้าที่แสดงข้อมูลการลงทะเบียน
ex_pay_1_Y_show7.php	เป็นหน้าที่แสดงรายงานระดับประถมศึกษา 4

view_member.php	เป็นหน้าที่แสดงประวัติสมาชิก
show_register_u.php.php	เป็นหน้าที่แสดงข้อมูลการลงทะเบียน
ex_pay_1_Y_show8.php	เป็นหน้าที่แสดงรายงานระดับประถมศึกษา 5
view_member.php	เป็นหน้าที่แสดงประวัติสมาชิก
show_register_u.php.php	เป็นหน้าที่แสดงข้อมูลการลงทะเบียน
ex_pay_1_Y_show9.php	เป็นหน้าที่แสดงรายงานระดับประถมศึกษา 6
view_member.php	เป็นหน้าที่แสดงประวัติสมาชิก
show_register_u.php.php	เป็นหน้าที่แสดงข้อมูลการลงทะเบียน
ex_pay_1_Y_show10.php	เป็นหน้าที่แสดงรายงานระดับมัธยมศึกษา 1
view_member.php	เป็นหน้าที่แสดงประวัติสมาชิก
show_register_u.php.php	เป็นหน้าที่แสดงข้อมูลการลงทะเบียน
ex_pay_1_N_show11.php	เป็นหน้าที่แสดงรายงานระดับมัธยมศึกษา 2
view_member.php	เป็นหน้าที่แสดงประวัติสมาชิก
show_register_u.php.php	เป็นหน้าที่แสดงข้อมูลการลงทะเบียน
ex_pay_1_N_show12.php	เป็นหน้าที่แสดงรายงานระดับมัธยมศึกษา 3
view_member.php	เป็นหน้าที่แสดงประวัติสมาชิก
show_register_u.php.php	เป็นหน้าที่แสดงข้อมูลการลงทะเบียน

ตารางที่ 4.19 ไฟล์ในหน้าเมนูรายงานผู้สมัครเรียนที่ไม่ชำระเงินสาขา 2 ของเจ้าหน้าที่

ชื่อไฟล์	คำอธิบาย
ex_pay_2_N.php	เป็นหน้าที่แสดงรายงานผู้สมัครเรียนที่ไม่ชำระเงินสาขา 2
ex_pay_2_N_show1.php	เป็นหน้าที่แสดงรายงานระดับอนุบาล 1
view_member.php	เป็นหน้าที่แสดงประวัติสมาชิก
show_register_u.php.php	เป็นหน้าที่แสดงข้อมูลการลงทะเบียน
ex_pay_2_N_show2.php	เป็นหน้าที่แสดงรายงานระดับอนุบาล 2
view_member.php	เป็นหน้าที่แสดงประวัติสมาชิก
show_register_u.php.php	เป็นหน้าที่แสดงข้อมูลการลงทะเบียน
ex_pay_2_N_show3.php	เป็นหน้าที่แสดงรายงานระดับอนุบาล 3
view_member.php	เป็นหน้าที่แสดงประวัติสมาชิก

show_register_u.php.php	เป็นหน้าที่แสดงข้อมูลการลงทะเบียน
-------------------------	-----------------------------------

ตารางที่ 4.20 ไฟล์ในหน้าเมนูรายงานสรุปรายได้ของเจ้าหน้าที่

ชื่อไฟล์	คำอธิบาย
ex_pay_sum.php	เป็นหน้าแรกที่แสดงรายงานสรุปรายได้
ex_total_course1.php	เป็นหน้าที่แสดงรายงานสรุปรายได้สาขา 1
ex_total_course2.php	เป็นหน้าที่แสดงรายงานสรุปรายได้สาขา 2
ex_total_shirt.php	เป็นหน้าที่แสดงรายงานสรุปรายได้เสื้อ
ex_shirt_1_showS.php	เป็นหน้าที่แสดงรายงานสรุปรายได้สาขา 1 เสื้อเบอร์ S
view_member.php	เป็นหน้าที่แสดงประวัติสมาชิก
show_register_u.php.php	เป็นหน้าที่แสดงข้อมูลการลงทะเบียน
ex_shirt_1_showM.php	เป็นหน้าที่แสดงรายงานสรุปรายได้สาขา 1 เสื้อเบอร์ M
view_member.php	เป็นหน้าที่แสดงประวัติสมาชิก
show_register_u.php.php	เป็นหน้าที่แสดงข้อมูลการลงทะเบียน
ex_shirt_1_showL.php	เป็นหน้าที่แสดงรายงานสรุปรายได้สาขา 1 เสื้อเบอร์ L
view_member.php	เป็นหน้าที่แสดงประวัติสมาชิก
show_register_u.php.php	เป็นหน้าที่แสดงข้อมูลการลงทะเบียน
ex_shirt_1_showXL.php	เป็นหน้าที่แสดงรายงานสรุปรายได้สาขา 1 เสื้อเบอร์ XL
view_member.php	เป็นหน้าที่แสดงประวัติสมาชิก
show_register_u.php.php	เป็นหน้าที่แสดงข้อมูลการลงทะเบียน
ex_shirt_1_showXXL.php	เป็นหน้าที่แสดงรายงานสรุปรายได้สาขา 1 เสื้อเบอร์ XXL
view_member.php	เป็นหน้าที่แสดงประวัติสมาชิก
show_register_u.php.php	เป็นหน้าที่แสดงข้อมูลการลงทะเบียน
ex_shirt_2_showS.php	เป็นหน้าที่แสดงรายงานสรุปรายได้สาขา 2 เสื้อเบอร์ S
view_member.php	เป็นหน้าที่แสดงประวัติสมาชิก
show_register_u.php.php	เป็นหน้าที่แสดงข้อมูลการลงทะเบียน
ex_shirt_2_showM.php	เป็นหน้าที่แสดงรายงานสรุปรายได้สาขา 2 เสื้อเบอร์ M
view_member.php	เป็นหน้าที่แสดงประวัติสมาชิก
show_register_u.php.php	เป็นหน้าที่แสดงข้อมูลการลงทะเบียน

ex_shirt_2_showL.php	เป็นหน้าที่แสดงรายงานสรุปรายได้สาขา 2 เสื้อเบอร์ L
view_member.php	เป็นหน้าที่แสดงประวัติสมาชิก
show_register_u.php.php	เป็นหน้าที่แสดงข้อมูลการลงทะเบียน
ex_shirt_2_showXL.php	เป็นหน้าที่แสดงรายงานสรุปรายได้สาขา 2 เสื้อเบอร์ XL
view_member.php	เป็นหน้าที่แสดงประวัติสมาชิก
show_register_u.php.php	เป็นหน้าที่แสดงข้อมูลการลงทะเบียน
ex_shirt_2_showXXL.php	เป็นหน้าที่แสดงรายงานสรุปรายได้สาขา 2 เสื้อเบอร์ XXL
view_member.php	เป็นหน้าที่แสดงประวัติสมาชิก
show_register_u.php.php	เป็นหน้าที่แสดงข้อมูลการลงทะเบียน

ตารางที่ 4.21 ไฟล์ในหน้าเมนูหน้าแรกของผู้บริหาร

ชื่อไฟล์	คำอธิบาย
edit_executive.php	เป็นหน้าที่ใช้แก้ไขข้อมูลผู้บริหาร
update_executive.php	เป็นหน้าที่ใช้บันทึกข้อมูลผู้บริหาร
show_member.php	เป็นหน้าที่ใช้แสดงข้อมูลสมาชิกทั้งหมด
view_member.php	เป็นหน้าที่ใช้แสดงประวัติสมาชิก
show_personnel.php	เป็นหน้าที่ใช้แสดงข้อมูลบุคลากรทั้งหมด
view_personnel.php	เป็นหน้าที่ใช้แสดงประวัติบุคลากร
lish.php(news)	เป็นหน้าที่ใช้แสดงข่าวประชาสัมพันธ์
view.php(news)	เป็นหน้าที่ใช้เปิดอ่านข่าวประชาสัมพันธ์
index.php(photo)	เป็นหน้าแรกที่แสดงภาพกิจกรรม
lish.php(photo)	เป็นหน้าที่ใช้แสดงภาพกิจกรรม
view.php(photo)	เป็นหน้าที่ใช้เปิดดูภาพกิจกรรม
question_view.php(webboard)	เป็นหน้าแรกที่แสดงข้อมูลกระดานเสวนา
count_click.php	เป็นหน้าที่ใช้นับจำนวนคนที่เปิดอ่านกระดานเสวนา
question_form.php	เป็นหน้าที่ใช้ตั้งคำถามกระดานเสวนา
question_save.php	เป็นหน้าที่ใช้บันทึกคำถามกระดานเสวนา
answer_view2.php	เป็นหน้าที่ใช้เปิดอ่านคำถามและตอบคำตอบกระดานเสวนา
answer_save.php	เป็นหน้าที่ใช้บันทึกคำตอบกระดานเสวนา

menu.php	เป็นหน้าแรกที่ใช้แสดงรายงานทั้งหมด
ex_total_1.php	เป็นหน้าที่แสดงรายงานผู้สมัครเรียนแต่ละระดับชั้นสาขา 1
ex_total_2.php	เป็นหน้าที่แสดงรายงานผู้สมัครเรียนแต่ละระดับชั้นสาขา 2
ex_pay_1_Y.php	เป็นหน้าที่แสดงรายงานผู้สมัครเรียนที่ชำระเงินสาขา 1
ex_pay_2_Y.php	เป็นหน้าที่แสดงรายงานผู้สมัครเรียนที่ชำระเงินสาขา 2
ex_pay_1_N.php	เป็นหน้าที่แสดงรายงานผู้สมัครเรียนที่ไม่ชำระเงินสาขา 1
ex_pay_2_N.php	เป็นหน้าที่แสดงรายงานผู้สมัครเรียนที่ไม่ชำระเงินสาขา 1
ex_pay_sum.php	เป็นหน้าที่แสดงรายงานสรุปรายได้
graph_pay1.php	กราฟเปรียบเทียบผู้สมัครที่ชำระเงินและไม่ชำระเงิน
graph_pay_sum.php	กราฟรายได้สาขา 1 และสาขา 2
graph_type_course.php	กราฟรายได้แต่ละคอร์สเรียน
graph_course.php	กราฟเปรียบเทียบรายวิชา
graph_course_el4.php	กราฟเปรียบเทียบรายวิชาประถมศึกษา 1
graph_course_el5.php	กราฟเปรียบเทียบรายวิชาประถมศึกษา 2
graph_course_el6.php	กราฟเปรียบเทียบรายวิชาประถมศึกษา 3
graph_course_el7.php	กราฟเปรียบเทียบรายวิชาประถมศึกษา 4
graph_course_el8.php	กราฟเปรียบเทียบรายวิชาประถมศึกษา 5
graph_course_el9.php	กราฟเปรียบเทียบรายวิชาประถมศึกษา 6
graph_course_el10.php	กราฟเปรียบเทียบรายวิชามัธยมศึกษา 1
graph_course_el11.php	กราฟเปรียบเทียบรายวิชามัธยมศึกษา 2
graph_course_el12.php	กราฟเปรียบเทียบรายวิชามัธยมศึกษา 3

ตารางที่ 4.22 ไฟล์ในหน้าเมนูรายงานผู้สมัครเรียนแต่ละระดับชั้นสาขา 1 ของผู้บริหาร

ชื่อไฟล์	คำอธิบาย
ex_total_1.php	เป็นหน้าที่แสดงรายงานผู้สมัครเรียนแต่ละระดับชั้นสาขา 1
ex_total_1_show4.php	เป็นหน้าที่แสดงรายงานระดับประถมศึกษา 1
view_member.php	เป็นหน้าที่แสดงประวัติสมาชิก
show_register_u.php.php	เป็นหน้าที่แสดงข้อมูลการลงทะเบียน
ex_total_1_show5.php	เป็นหน้าที่แสดงรายงานระดับประถมศึกษา 2



view_member.php	เป็นหน้าที่แสดงประวัติสมาชิก
show_register_u.php.php	เป็นหน้าที่แสดงข้อมูลการลงทะเบียน
ex_total_1_show6.php	เป็นหน้าที่แสดงรายงานระดับประถมศึกษา 3
view_member.php	เป็นหน้าที่แสดงประวัติสมาชิก
show_register_u.php.php	เป็นหน้าที่แสดงข้อมูลการลงทะเบียน
ex_total_1_show7.php	เป็นหน้าที่แสดงรายงานระดับประถมศึกษา 4
view_member.php	เป็นหน้าที่แสดงประวัติสมาชิก
show_register_u.php.php	เป็นหน้าที่แสดงข้อมูลการลงทะเบียน
ex_total_1_show8.php	เป็นหน้าที่แสดงรายงานระดับประถมศึกษา 5
view_member.php	เป็นหน้าที่แสดงประวัติสมาชิก
show_register_u.php.php	เป็นหน้าที่แสดงข้อมูลการลงทะเบียน
ex_total_1_show9.php	เป็นหน้าที่แสดงรายงานระดับประถมศึกษา 6
view_member.php	เป็นหน้าที่แสดงประวัติสมาชิก
show_register_u.php.php	เป็นหน้าที่แสดงข้อมูลการลงทะเบียน
ex_total_1_show10.php	เป็นหน้าที่แสดงรายงานระดับมัธยมศึกษา 1
view_member.php	เป็นหน้าที่แสดงประวัติสมาชิก
show_register_u.php.php	เป็นหน้าที่แสดงข้อมูลการลงทะเบียน
ex_total_1_show11.php	เป็นหน้าที่แสดงรายงานระดับมัธยมศึกษา 2
view_member.php	เป็นหน้าที่แสดงประวัติสมาชิก
show_register_u.php.php	เป็นหน้าที่แสดงข้อมูลการลงทะเบียน
ex_total_1_show12.php	เป็นหน้าที่แสดงรายงานระดับมัธยมศึกษา 3
view_member.php	เป็นหน้าที่แสดงประวัติสมาชิก
show_register_u.php.php	เป็นหน้าที่แสดงข้อมูลการลงทะเบียน

ตารางที่ 4.23 ไฟล์ในหน้าเมนูรายงานผู้สมัครเรียนแต่ละระดับชั้นสาขา 2 ของผู้บริหาร

ชื่อไฟล์	คำอธิบาย
ex_total_2.php	เป็นหน้าที่แสดงรายงานผู้สมัครเรียนแต่ละระดับชั้นสาขา 2
ex_total_2_show1.php	เป็นหน้าที่แสดงรายงานระดับอนุบาล 1
view_member.php	เป็นหน้าที่แสดงประวัติสมาชิก
show_register_u.php.php	เป็นหน้าที่แสดงข้อมูลการลงทะเบียน
ex_total_2_show2.php	เป็นหน้าที่แสดงรายงานระดับอนุบาล 2
view_member.php	เป็นหน้าที่แสดงประวัติสมาชิก
show_register_u.php.php	เป็นหน้าที่แสดงข้อมูลการลงทะเบียน
ex_total_2_show3.php	เป็นหน้าที่แสดงรายงานระดับอนุบาล 3
view_member.php	เป็นหน้าที่แสดงประวัติสมาชิก
show_register_u.php.php	เป็นหน้าที่แสดงข้อมูลการลงทะเบียน

ตารางที่ 4.24 ไฟล์ในหน้าเมนูรายงานผู้สมัครเรียนที่ชำระเงินสาขา 1 ของผู้บริหาร

ชื่อไฟล์	คำอธิบาย
ex_pay_1_Y.php	เป็นหน้าที่แสดงรายงานผู้สมัครเรียนที่ชำระเงินสาขา 1
ex_pay_1_Y_show4.php	เป็นหน้าที่แสดงรายงานระดับประถมศึกษา 1
view_member.php	เป็นหน้าที่แสดงประวัติสมาชิก
show_register_u.php.php	เป็นหน้าที่แสดงข้อมูลการลงทะเบียน
ex_pay_1_Y_show5.php	เป็นหน้าที่แสดงรายงานระดับประถมศึกษา 2
view_member.php	เป็นหน้าที่แสดงประวัติสมาชิก
show_register_u.php.php	เป็นหน้าที่แสดงข้อมูลการลงทะเบียน
ex_pay_1_Y_show6.php	เป็นหน้าที่แสดงรายงานระดับประถมศึกษา 3
view_member.php	เป็นหน้าที่แสดงประวัติสมาชิก
show_register_u.php.php	เป็นหน้าที่แสดงข้อมูลการลงทะเบียน
ex_pay_1_Y_show7.php	เป็นหน้าที่แสดงรายงานระดับประถมศึกษา 4
view_member.php	เป็นหน้าที่แสดงประวัติสมาชิก
show_register_u.php.php	เป็นหน้าที่แสดงข้อมูลการลงทะเบียน

ex_pay_1_Y_show8.php	เป็นหน้าที่แสดงรายงานระดับประถมศึกษา 5
view_member.php	เป็นหน้าที่แสดงประวัติสมาชิก
show_register_u.php.php	เป็นหน้าที่แสดงข้อมูลการลงทะเบียน
ex_pay_1_Y_show9.php	เป็นหน้าที่แสดงรายงานระดับประถมศึกษา 6
view_member.php	เป็นหน้าที่แสดงประวัติสมาชิก
show_register_u.php.php	เป็นหน้าที่แสดงข้อมูลการลงทะเบียน
ex_pay_1_Y_show10.php	เป็นหน้าที่แสดงรายงานระดับมัธยมศึกษา 1
view_member.php	เป็นหน้าที่แสดงประวัติสมาชิก
show_register_u.php.php	เป็นหน้าที่แสดงข้อมูลการลงทะเบียน
ex_pay_1_Y_show11.php	เป็นหน้าที่แสดงรายงานระดับมัธยมศึกษา 2
view_member.php	เป็นหน้าที่แสดงประวัติสมาชิก
show_register_u.php.php	เป็นหน้าที่แสดงข้อมูลการลงทะเบียน
ex_pay_1_Y_show12.php	เป็นหน้าที่แสดงรายงานระดับมัธยมศึกษา 3
view_member.php	เป็นหน้าที่แสดงประวัติสมาชิก
show_register_u.php.php	เป็นหน้าที่แสดงข้อมูลการลงทะเบียน

ตารางที่ 4.25 ไฟล์ในหน้าเมนูรายงานผู้สมัครเรียนที่ชำระเงินสาขา 2 ของผู้บริหาร

ชื่อไฟล์	คำอธิบาย
ex_pay_2_Y.php	เป็นหน้าที่แสดงรายงานผู้สมัครเรียนที่ชำระเงินสาขา 2
ex_pay_2_Y_show1.php	เป็นหน้าที่แสดงรายงานระดับอนุบาล 1
view_member.php	เป็นหน้าที่แสดงประวัติสมาชิก
show_register_u.php.php	เป็นหน้าที่แสดงข้อมูลการลงทะเบียน
ex_pay_2_Y_show2.php	เป็นหน้าที่แสดงรายงานระดับอนุบาล 2
view_member.php	เป็นหน้าที่แสดงประวัติสมาชิก
show_register_u.php.php	เป็นหน้าที่แสดงข้อมูลการลงทะเบียน
ex_pay_2_Y_show3.php	เป็นหน้าที่แสดงรายงานระดับอนุบาล 3
view_member.php	เป็นหน้าที่แสดงประวัติสมาชิก
show_register_u.php.php	เป็นหน้าที่แสดงข้อมูลการลงทะเบียน

ตารางที่ 4.26 ไฟล์ในหน้าเมนูรายงานผู้สมัครเรียนที่ไม่ชำระเงินสาขา 1 ของผู้บริหาร

ชื่อไฟล์	คำอธิบาย
ex_pay_1_Y.php	เป็นหน้าที่แสดงรายงานผู้สมัครเรียนที่ไม่ชำระเงินสาขา 1
ex_pay_1_Y_show4.php	เป็นหน้าที่แสดงรายงานระดับประถมศึกษา 1
view_member.php	เป็นหน้าที่แสดงประวัติสมาชิก
show_register_u.php.php	เป็นหน้าที่แสดงข้อมูลการลงทะเบียน
ex_pay_1_Y_show5.php	เป็นหน้าที่แสดงรายงานระดับประถมศึกษา 2
view_member.php	เป็นหน้าที่แสดงประวัติสมาชิก
show_register_u.php.php	เป็นหน้าที่แสดงข้อมูลการลงทะเบียน
ex_pay_1_Y_show6.php	เป็นหน้าที่แสดงรายงานระดับประถมศึกษา 3
view_member.php	เป็นหน้าที่แสดงประวัติสมาชิก
show_register_u.php.php	เป็นหน้าที่แสดงข้อมูลการลงทะเบียน
ex_pay_1_Y_show7.php	เป็นหน้าที่แสดงรายงานระดับประถมศึกษา 4
view_member.php	เป็นหน้าที่แสดงประวัติสมาชิก
show_register_u.php.php	เป็นหน้าที่แสดงข้อมูลการลงทะเบียน
ex_pay_1_Y_show8.php	เป็นหน้าที่แสดงรายงานระดับประถมศึกษา 5
view_member.php	เป็นหน้าที่แสดงประวัติสมาชิก
show_register_u.php.php	เป็นหน้าที่แสดงข้อมูลการลงทะเบียน
ex_pay_1_Y_show9.php	เป็นหน้าที่แสดงรายงานระดับประถมศึกษา 6
view_member.php	เป็นหน้าที่แสดงประวัติสมาชิก
show_register_u.php.php	เป็นหน้าที่แสดงข้อมูลการลงทะเบียน
ex_pay_1_Y_show10.php	เป็นหน้าที่แสดงรายงานระดับมัธยมศึกษา 1
view_member.php	เป็นหน้าที่แสดงประวัติสมาชิก
show_register_u.php.php	เป็นหน้าที่แสดงข้อมูลการลงทะเบียน
ex_pay_1_N_show11.php	เป็นหน้าที่แสดงรายงานระดับมัธยมศึกษา 2
view_member.php	เป็นหน้าที่แสดงประวัติสมาชิก
show_register_u.php.php	เป็นหน้าที่แสดงข้อมูลการลงทะเบียน
ex_pay_1_N_show12.php	เป็นหน้าที่แสดงรายงานระดับมัธยมศึกษา 3
view_member.php	เป็นหน้าที่แสดงประวัติสมาชิก

show_register_u.php.php	เป็นหน้าที่แสดงข้อมูลการลงทะเบียน
-------------------------	-----------------------------------

ตารางที่ 4.27 ไฟล์ในหน้าเมนูรายงานผู้สมัครเรียนที่ไม่ชำระเงินสาขา 2 ของผู้บริหาร

ชื่อไฟล์	คำอธิบาย
ex_pay_2_N.php	เป็นหน้าที่แสดงรายงานผู้สมัครเรียนที่ไม่ชำระเงินสาขา 2
ex_pay_2_N_show1.php	เป็นหน้าที่แสดงรายงานระดับอนุบาล 1
view_member.php	เป็นหน้าที่แสดงประวัติสมาชิก
show_register_u.php.php	เป็นหน้าที่แสดงข้อมูลการลงทะเบียน
ex_pay_2_N_show2.php	เป็นหน้าที่แสดงรายงานระดับอนุบาล 2
view_member.php	เป็นหน้าที่แสดงประวัติสมาชิก
show_register_u.php.php	เป็นหน้าที่แสดงข้อมูลการลงทะเบียน
ex_pay_2_N_show3.php	เป็นหน้าที่แสดงรายงานระดับอนุบาล 3
view_member.php	เป็นหน้าที่แสดงประวัติสมาชิก
show_register_u.php.php	เป็นหน้าที่แสดงข้อมูลการลงทะเบียน

ตารางที่ 4.28 ไฟล์ในหน้าเมนูรายงานสรุปรายได้ของผู้บริหาร

ชื่อไฟล์	คำอธิบาย
ex_pay_sum.php	เป็นหน้าแรกที่แสดงรายงานสรุปรายได้
ex_total_course1.php	เป็นหน้าที่แสดงรายงานสรุปรายได้สาขา 1
ex_total_course2.php	เป็นหน้าที่แสดงรายงานสรุปรายได้สาขา 2
ex_total_shirt.php	เป็นหน้าที่แสดงรายงานสรุปรายได้เสื้อ
ex_shirt_1_showS.php	เป็นหน้าที่แสดงรายงานสรุปรายได้สาขา 1 เสื้อเบอร์ S
view_member.php	เป็นหน้าที่แสดงประวัติสมาชิก
show_register_u.php.php	เป็นหน้าที่แสดงข้อมูลการลงทะเบียน
ex_shirt_1_showM.php	เป็นหน้าที่แสดงรายงานสรุปรายได้สาขา 1 เสื้อเบอร์ M
view_member.php	เป็นหน้าที่แสดงประวัติสมาชิก
show_register_u.php.php	เป็นหน้าที่แสดงข้อมูลการลงทะเบียน
ex_shirt_1_showL.php	เป็นหน้าที่แสดงรายงานสรุปรายได้สาขา 1 เสื้อเบอร์ L

view_member.php	เป็นหน้าที่แสดงประวัติสมาชิก
show_register_u.php.php	เป็นหน้าที่แสดงข้อมูลการลงทะเบียน
ex_shirt_1_showXL.php	เป็นหน้าที่แสดงรายงานสรุปรายได้สาขา 1 เสื้อเบอร์ XL
view_member.php	เป็นหน้าที่แสดงประวัติสมาชิก
show_register_u.php.php	เป็นหน้าที่แสดงข้อมูลการลงทะเบียน
ex_shirt_1_showXXL.php	เป็นหน้าที่แสดงรายงานสรุปรายได้สาขา 1 เสื้อเบอร์ XXL
view_member.php	เป็นหน้าที่แสดงประวัติสมาชิก
show_register_u.php.php	เป็นหน้าที่แสดงข้อมูลการลงทะเบียน
ex_shirt_2_showS.php	เป็นหน้าที่แสดงรายงานสรุปรายได้สาขา 2 เสื้อเบอร์ S
view_member.php	เป็นหน้าที่แสดงประวัติสมาชิก
show_register_u.php.php	เป็นหน้าที่แสดงข้อมูลการลงทะเบียน
ex_shirt_2_showM.php	เป็นหน้าที่แสดงรายงานสรุปรายได้สาขา 2 เสื้อเบอร์ M
view_member.php	เป็นหน้าที่แสดงประวัติสมาชิก
show_register_u.php.php	เป็นหน้าที่แสดงข้อมูลการลงทะเบียน
ex_shirt_2_showL.php	เป็นหน้าที่แสดงรายงานสรุปรายได้สาขา 2 เสื้อเบอร์ L
view_member.php	เป็นหน้าที่แสดงประวัติสมาชิก
show_register_u.php.php	เป็นหน้าที่แสดงข้อมูลการลงทะเบียน
ex_shirt_2_showXL.php	เป็นหน้าที่แสดงรายงานสรุปรายได้สาขา 2 เสื้อเบอร์ XL
view_member.php	เป็นหน้าที่แสดงประวัติสมาชิก
show_register_u.php.php	เป็นหน้าที่แสดงข้อมูลการลงทะเบียน
ex_shirt_2_showXXL.php	เป็นหน้าที่แสดงรายงานสรุปรายได้สาขา 2 เสื้อเบอร์ XXL
view_member.php	เป็นหน้าที่แสดงประวัติสมาชิก
show_register_u.php.php	เป็นหน้าที่แสดงข้อมูลการลงทะเบียน

#### 4.6 การทดสอบระบบ

หลังจากที่ผู้พัฒนาได้ทำการพัฒนาเว็บไซต์ศูนย์วิชาการบ้านอัญญาเสร็จแล้ว ผู้พัฒนาได้ทำการ ทดสอบระบบและได้ผลดังต่อไปนี้

1. การ Login
2. การเพิ่มข้อมูล
3. การแก้ไขข้อมูล
4. การลบข้อมูล
5. การค้นหา
6. การออกรายงาน

##### 1. การ Login เข้าสู่ระบบ

กรณีที่ 1 : ทดสอบการ Login เข้าสู่ระบบ ในกรณีที่ไม่มีข้อมูล

ผลการทดสอบ : ระบบจะแสดงข้อความเตือนในกรณีที่ไม่มีข้อมูลในการเข้าสู่ระบบ ดังภาพที่ 4.67 ถึงภาพที่ 4.71

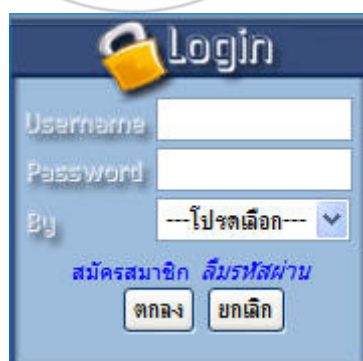

The image shows a login form with a blue header containing a yellow padlock icon and the word 'Login'. Below the header are three input fields: 'Username', 'Password', and a dropdown menu labeled 'By' with the text '---โปรดเลือก---'. At the bottom of the form, there is a link for 'สมัครสมาชิก ลืมรหัสผ่าน' and two buttons: 'ตกลง' (OK) and 'ยกเลิก' (Cancel).

ภาพที่ 4.67 หน้าจอ Login เข้าสู่ระบบ

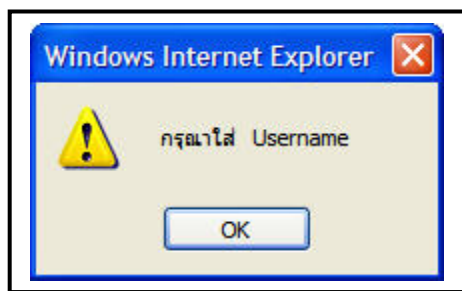

ภาพที่ 4.68 แสดงหน้าจอในกรณีที่ผู้ใช้ชื่อผู้

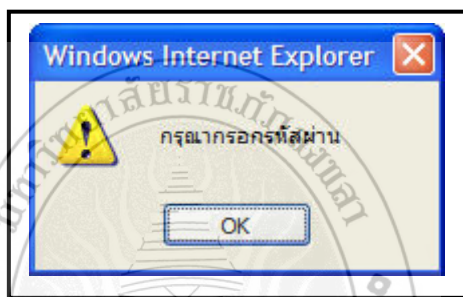

ภาพที่ 4.69 แสดงหน้าจอในกรณีที่ผู้ใช้รหัสผ่าน

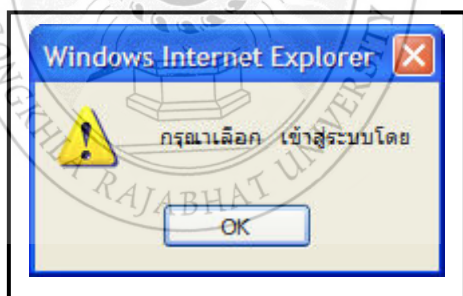

ภาพที่ 4.70 แสดงหน้าจอในกรณีที่เลือกการเข้าสู่ระบบ

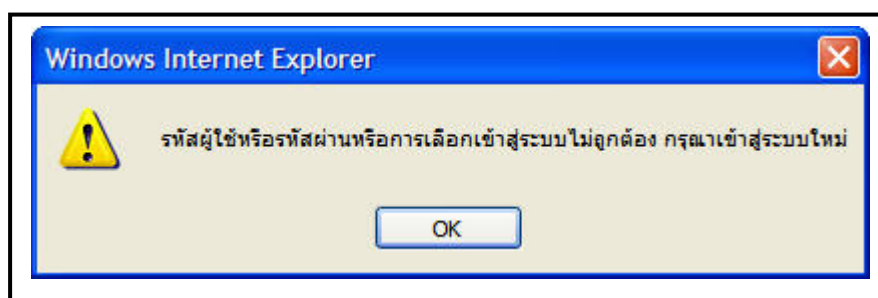

ภาพที่ 4.71 แสดงหน้าจอในกรณีที่ผู้ใช้รหัสผ่านและเลือกการเข้าสู่ระบบผิด



## 2. การเพิ่มข้อมูล

**กรณีที่ 1** : ทดสอบการเพิ่มข้อมูลสมาชิกโดยมีการใช้ username ที่ซ้ำกัน

**ผลการทดสอบ** : ระบบจะแสดงข้อความเตือนในกรณีที่มีการกรอก username ที่ซ้ำกัน ดังภาพที่ 4.72 ถึงภาพที่ 4.73



The screenshot shows a registration form titled "สมัครสมาชิก" (Register Member). Below the title is a section "ตรวจสอบ Username" (Check Username). There is a label "กรณาวีอน Username" (Username) and a text input field containing "ketvayut". Below the input field are two buttons: "ตรวจสอบ" (Check) and "ยกเลิก" (Cancel). At the bottom of the form, there is a link "กลับสู่หน้าหลัก" (Return to Home Page).

ภาพที่ 4.72 แสดงหน้าจอการตรวจสอบชื่อผู้ใ้



The screenshot shows a message box with a red border. The text inside reads "Username ซ้ำครับ" (Username is duplicated) in red, followed by "กรณารอช้กครู่" (Please wait a moment) in black. Below the text is a blue progress bar.

ภาพที่ 4.73 แสดงหน้าจอในกรณีที่การตรวจสอบ username ที่ซ้ำกัน

**กรณีที่ 2** : ทดสอบการเพิ่มข้อมูลสมาชิก

**ผลการทดสอบ** : ระบบจะแสดงข้อความเตือนในกรณีที่สามารถใช้ username นี้ได้และจะเข้าไปสู่หน้ากรอกข้อมูลสมาชิกและจะขึ้นข้อความเตือนในกรณีที่บันทึกข้อมูลเรียบร้อยแล้ว ดังภาพที่ 4.74 ถึงภาพที่ 4.76

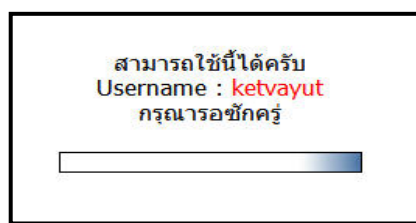

The screenshot shows a message box with a green border. The text inside reads "สามารถใช้นี้ได้ครับ" (You can use this) in green, followed by "Username : ketvayut" in black, and "กรณารอช้กครู่" (Please wait a moment) in black. Below the text is a blue progress bar.

ภาพที่ 4.74 แสดงหน้าจอในกรณีที่การตรวจสอบ username ที่ไม่ซ้ำกัน

เพิ่มข้อมูลสมาชิก

Username : ketvayut1 \*

Password : ..... \*ต้องมีความยาว 8-20 ตัวอักษร

ยืนยันรหัสผ่าน : ..... \*

ตำแหน่งสมาชิก : เด็กชาย \*

ชื่อ : Ketvayut \*

นามสกุล : Kityakul \*

ชื่อเล่น : Somdej

เพศ :  ชาย  หญิง

วัน/เดือน/ปีเกิด : วัน 02 เดือน พฤษภาคม ปี 2528 \*

ที่อยู่ : 62 หมู่ 3 \*

จังหวัด : สงขลา \*

อำเภอ : หาลาใหญ่

รหัสไปรษณีย์ : 90110 \*

เบอร์โทรศัพท์บ้าน : \_\_\_\_\_

เบอร์โทรศัพท์มือถือ : \_\_\_\_\_

อีเมล : \_\_\_\_\_

โรงเรียน : มหาวิทยาลัยราชภัฏสงขลา \*

ระดับการศึกษา : ประถมศึกษา6 \*

สิ่งที่สนใจ : คอมพิวเตอร์

**ข้อมูลผู้ปกครอง**

ชื่อ : นายฉลอง \*

นามสกุล : Kityakul \*

ความเกี่ยวข้อง : บิดา \*

สถานที่ทำงาน : อำเภอหนองมอญ \_\_\_\_\_

เบอร์โทรศัพท์ : 0812763516

อีเมล : \_\_\_\_\_

ตกลง ยกเลิก

ภาพที่ 4.75 แสดงหน้าจอในกรณีการเพิ่มข้อมูลสมาชิก

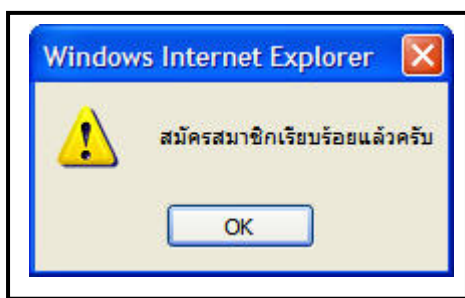

ภาพที่ 4.76 แสดงข้อความเตือนในกรณีที่มีการเพิ่มข้อมูลเรียบร้อยแล้ว

### 3. การแก้ไขข้อมูล

กรณีที่ 1 : ทดสอบการแก้ไขข้อมูลสมาชิก

ผลการทดสอบ : ระบบจะแสดงข้อมูลในกรณีที่มีการแก้ไขข้อมูลจากระบบและระบบจะแสดงข้อความเตือนในกรณีที่มีการแก้ไขข้อมูลเรียบร้อยแล้วดังภาพที่ 4.77 ถึงภาพที่ 4.78

แก้ไขข้อมูลสมาชิก

username : ketvayut

password : ●●●●●●

ยืนยัน password : ●●●●●●

คำนำหน้าชื่อ : เด็กชาย

ชื่อ : เกศวายุช

นามสกุล : วัชรกุล

ชื่อเล่น : ต้ม

เพศ :  ชาย  หญิง

วัน/เดือน/ปีเกิด : วัน 02 เดือน พฤษภาคม ปี 2528

ที่อยู่ : 520/13 ม.3 ต.ควนแจ้ง

จังหวัด : สงขลา

อำเภอ : หาดใหญ่

รหัสไปรษณีย์ : 90110

เบอร์โทรศัพท์บ้าน : -

เบอร์โทรศัพท์มือถือ : -

อีเมล : ketvayut@yahoo.com

โรงเรียน : หาดใหญ่รัฐประชาสรรค์

ระดับการศึกษา : ประถมศึกษา6

computer

สิ่งที่สนใจ :

ข้อมูลผู้ปกครอง

ชื่อ : นายฉลอง

นามสกุล : วัชรกุล

ความเกี่ยวข้อง : พี่ตา

สถานที่ทำงาน : อำเภอวังค้ำ

เบอร์โทรศัพท์ : 0812763516

อีเมล :

ตกลง ยกเลิก

ภาพที่ 4.77 แสดงหน้าจอการแก้ไขข้อมูลสมาชิก

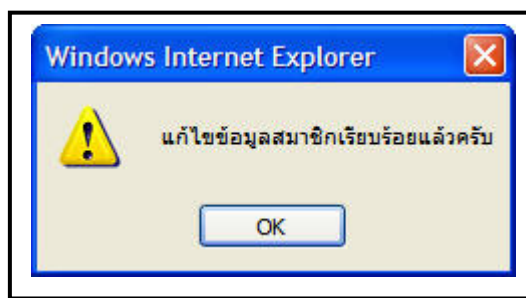

ภาพที่ 4.78 แสดงข้อความเตือนในกรณีที่มีการแก้ไขข้อมูลเรียบร้อยแล้ว

#### 4. การลบข้อมูล

กรณีที่ 1 : ทดสอบการลบข้อมูลสมาชิก

ผลการทดสอบ : ระบบจะแสดงข้อความเตือนในกรณีที่มีการลบข้อมูลจากระบบ  
 ดังภาพที่ 4.79

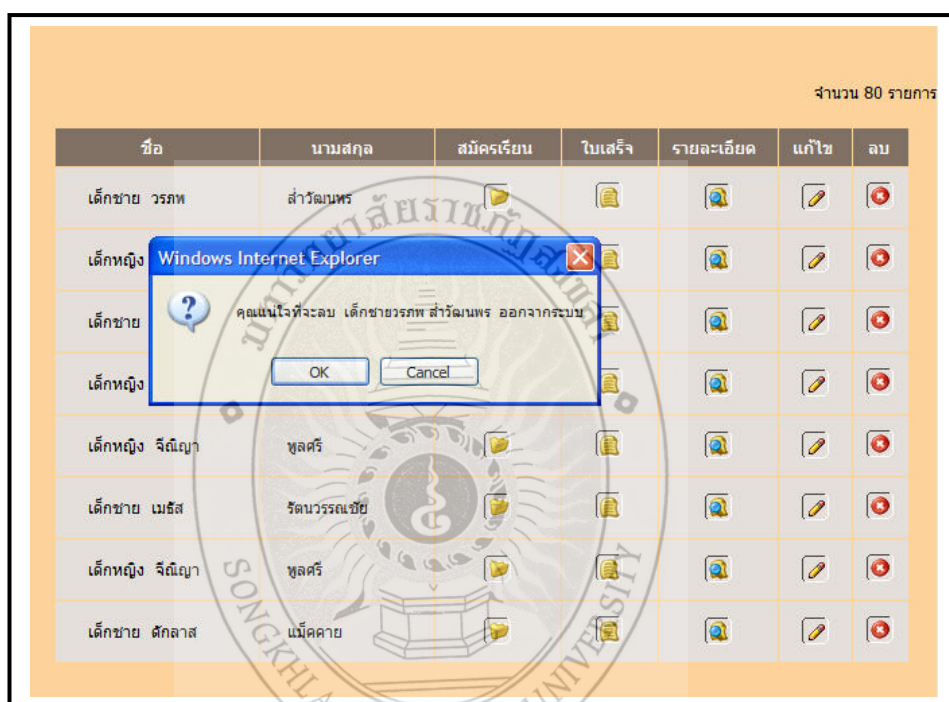

ภาพที่ 4.79 แสดงหน้าจอการลบข้อมูลสมาชิก

#### 5. การค้นหาข้อมูล

กรณีที่ 1 : ทดสอบการค้นหาข้อมูลในคำว่า นิรวิชน์

ผลการทดสอบ : ระบบจะแสดงข้อมูลในการค้นหาข้อมูลคำว่า นิรวิชน์ จากระบบ  
 ดังภาพที่ 4.80



ภาพที่ 4.80 แสดงหน้าจอกำหนดการค้นหาข้อมูลสมาชิก

- กรณีที่ 2 : ทดสอบการค้นหาข้อมูลสมาชิกโดยไม่พบข้อมูลที่ต้องการค้นหา  
 ผลการทดสอบ : ระบบจะแจ้งเตือนในกรณีที่ไม่มีพบข้อมูลที่ต้องการค้นหาดังภาพที่ 4.81

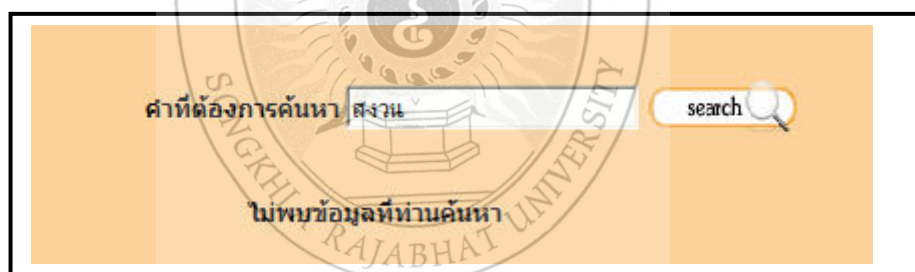

ภาพที่ 4.81 แสดงหน้าจอกำหนดการค้นหาไม่พบข้อมูลที่ต้องการค้นหา

## 6. การออกรายงาน

- กรณีที่ 1 : ทดสอบการออกรายงานสรุปรายได้สาขา 1  
 ผลการทดสอบ : ระบบจะแสดงข้อมูลในกรณีที่มีการออกรายงานข้อมูลจากระบบ ดังภาพที่ 4.82

Songkhla Family School		
สรุปรายได้ สาขา 1		
วิชา	จำนวนผู้จัด(คน)	จำนวนเงิน(บาท)
ภาษาไทย	0	0
ภาษาอังกฤษ	0	0
คณิตศาสตร์	0	0
วิทยาศาสตร์	0	0
สังคม	0	0
ศิลปะ	0	0
Photoshop	0	0
Macromedia Flash	0	0
Word2003	0	0
Excel2003	0	0
PowerPoint2003	0	0
ประเภทหลักสูตรเรียน		
วิชา	จำนวนผู้เรียน(คน)	จำนวนเงิน(บาท)
ประถมศึกษา 1	1	2500
ประถมศึกษา 2	2	5000
ประถมศึกษา 3	0	5000
ประถมศึกษา 4	0	0
ประถมศึกษา 5	0	0
ประถมศึกษา 6	0	0
มัธยมศึกษา 1	0	0
มัธยมศึกษา 2	0	0
มัธยมศึกษา 3	0	0
		<b>12500</b>

ภาพที่ 4.82 แสดงหน้าจอการออกรายงานสรุปรายได้สาขา 1

กรณีที่ 2 : ทดสอบการออกรายงานกราฟเปรียบเทียบรายได้ สาขา 1 และสาขา 2  
 ผลการทดสอบ : ระบบจะแสดงข้อมูลในกรณีที่มีการออกรายงานข้อมูลจากระบบ ดังภาพที่ 4.83

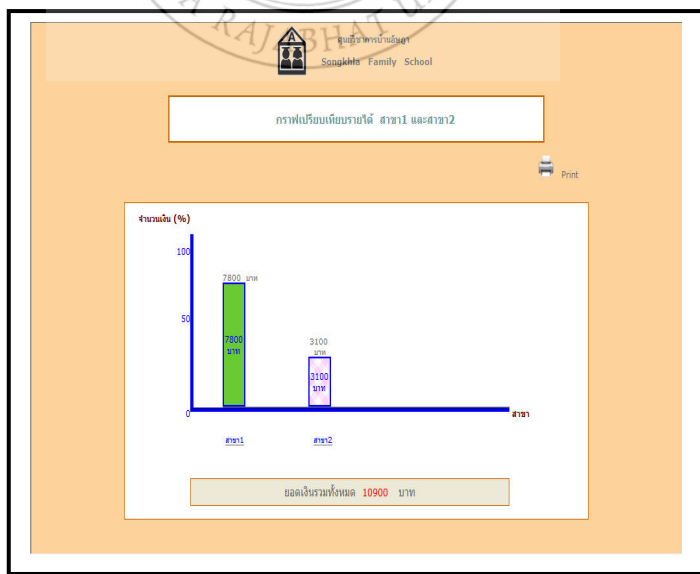

ภาพที่ 4.83 แสดงหน้าจอการออกรายงานในรูปแบบกราฟเปรียบเทียบรายได้ สาขา 1 และสาขา 2

## บทที่ 5

### บทสรุป และข้อเสนอแนะ

#### 5.1 สรุปผลการดำเนินงาน

ผลการดำเนินงานเป็นไปตามวัตถุประสงค์ที่ใด  ตั้งไว้ คือ สามารถพัฒนาเว็บไซต์ ศูนย์วิชาการบ้านอัญญา กล่าวคือ

1. ระบบสามารถทำการจัดเก็บ แก้ไข เพิ่ม ลบ ค้นหาข้อมูลต่างๆ และการออกรายงานได้
2. เจ้าหน้าที่ สามารถจัดการด้านระบบได้
3. ผู้บริหารสามารถเรียกดูผลรายงานต่างๆในรูปแบบที่ง่ายต่อการวิเคราะห์ข้อมูล
4. บุคคลทั่วไปนั้นสามารถที่จะสมัครสมาชิกได้

#### 5.2 ปัญหาและอุปสรรคในการดำเนินงาน

ปัญหาและอุปสรรคของระบบนี้คือ การเข้าใจไม่ตรงกันระหว่างผู้พัฒนาระบบและผู้ต้องการระบบ จึงทำให้เกิดปัญหาในการให้ข้อมูลที่จะนำมาใช้ในการพัฒนาระบบ

แนวทางแก้ไข อธิบายการทำงานจากระบบให้กับผู้ต้องการระบบฟังให้ละเอียดและชัดเจน

#### 5.3 ข อจำกัดของระบบ

สำหรับเว็บไซต์ศูนย์วิชาการบ้านอัญญา(Songkhla Family School website) ที่ผู้ พัฒนาพัฒนาระบบขึ้นยังไม่ได้มีการทำเกี่ยวกับแบบทดสอบออนไลน์ของศูนย์วิชาการบ้านอัญญา

#### 5.4 ข อเสนอแนะ

สำหรับผู้ที่มีความสนใจเว็บไซต์ศูนย์วิชาการบ้านอัญญา สามารถที่จะนำเอาระบบไปพัฒนาต่อเพิ่มเติมในส่วน of แบบทดสอบออนไลน์ของระบบซึ่ง ผู้พัฒนาเห็นควรรให้มีส่วนนี้ด้วย





## บรรณานุกรม

กอบเกียรติ สระอุบล. **กลเม็ด เทคนิค PHP สำหรับเว็บไซต์**. พิมพ์ครั้งที่ 1 . กรุงเทพมหานคร:

อินเตอร์ มีเดีย, 2549. 380 หน้า

กอบเกียรติ สระอุบล. **สร้างสรรค์ปรุงแต่งเว็บไซต์ด้วย PHP**. พิมพ์ครั้งที่ 1 . กรุงเทพมหานคร:

มีเดีย เนทเวิร์ค, 2549. 298 หน้า

กิตติศักดิ์ เจริญโกคานนท์. **คู่มือเรียนเขียนเว็บอิมเมอร์ซด้วย PHP 5**. พิมพ์ครั้งที่ 2

กรุงเทพมหานคร: ซัคเซส มีเดีย, 2550. 308 หน้า

สมศักดิ์ โชคชัยชุตติกุล. **อินไซต์ PHP 5**. กรุงเทพมหานคร: โปรวิชั่น, 2547. 416 หน้า

อนรรฆนงศ์ คุณมณี. **Basic of PHP**. พิมพ์ครั้งที่ 1 . นนทบุรี: ไอดีซี อินโฟ ดิสทริบิวเตอร์ เซ็นเตอร์

อดิศักดิ์ จันทร์มิน. **สร้าง Web Application อย่างมืออาชีพด้วย PHP ฉบับ Workshop**.

กรุงเทพมหานคร: ซีเอ็ดยูเคชั่น, 2548, 224 หน้า

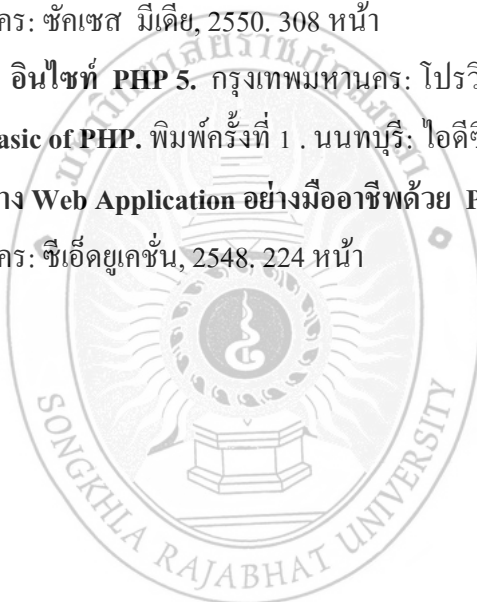



**ภาคผนวก ก**

**สภาพแวดล้อมของระบบและวิธีการติดตั้ง**

## ภาคผนวก ก

### สภาพแวดล้อมและการติดตั้งระบบ

#### สภาพแวดล้อมของระบบ

##### ด้านฮาร์ดแวร์

- ระบบปฏิบัติการ Microsoft Windows XP Professional
- มีฮาร์ดดิสก์ขนาด 60 GB
- มีหน่วยความจำ 1 GB

##### ด้านซอฟต์แวร์

- Macromedia Dreamweaver MX 2004 เป็นเครื่องมือเพื่อใช้สร้างหน้าเว็บ
- PHP Script Language version 5.0.1 เป็นภาษาที่ใช้ในการพัฒนาโปรแกรมที่สามารถติดต่อกับระบบการจัดการฐานข้อมูล MySQL
- My SQL version 4.0.20 โปรแกรมใช้เป็นการจัดการฐานข้อมูล
- Internet Explorer 7.0 เป็นโปรแกรมเบราว์เซอร์ (Browser) สำหรับเรียกใช้โปรแกรม

#### การติดตั้งโปรแกรม

เว็บไซต์ศูนย์วิชาการบ้านอัญญา มีการติดตั้ง บนระบบปฏิบัติการ Microsoft Window xp Professional โดยใช้โปรแกรม appserv-win32-2.5.1 เป็นเครื่องเซิร์ฟเวอร์ และใช้โปรแกรม ArGoSoft Mail Server เป็นเมลเซิร์ฟเวอร์ โดยมีวิธีการติดตั้งระบบดังต่อไปนี้

#### 1. ArGoSoft Mail Server

##### วิธีการติดตั้งโปรแกรม ArGoSoft Mail Server

##### 1.1 ขั้นตอนการติดตั้ง

1. ก่อนอื่นให้ไปดาวน์โหลดโปรแกรมได้ที่

<http://www.argosoft.com/mailserver/download.aspx>



ภาพที่ ก.1 แสดงหน้าดาวน์โหลด

เว็บไซต์ <http://www.argosoft.com> ให้คลิกเลือกดาวน์โหลดเป็น ArGoSoft Mail Server(Freeware)

2. หลังการดาวน์โหลดให้คลิกปุ่ม Agsmail.exe เพื่อทำการติดตั้ง



ภาพที่ ก.2 แสดงตัวโปรแกรมติดตั้ง

3. คลิกปุ่ม Setup เพื่อทำการติดตั้ง

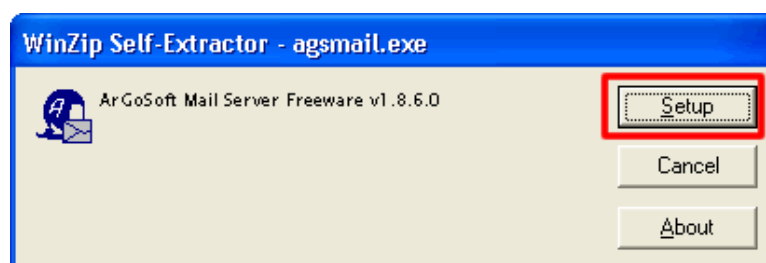

ภาพที่ ก.3 แสดงภาพเริ่มต้นการติดตั้ง

- เปลี่ยนห้องเก็บเมล์ที่ Program Directory จาก c:\Program Files\ArGo Software Design\Mail Server\ เป็น c:\Mail Server\ เสร็จแล้วคลิกปุ่ม Next >

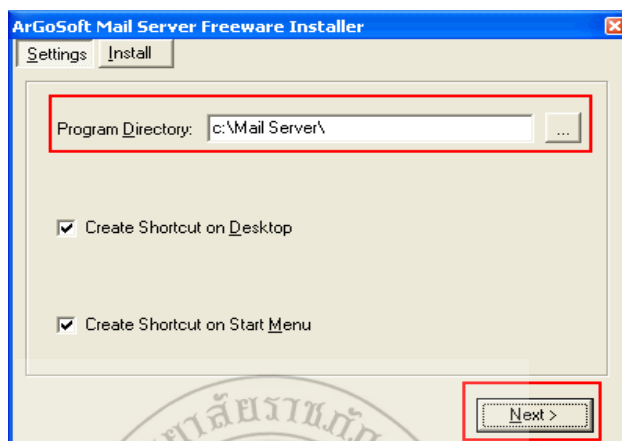

ภาพที่ ก.4 แสดงหน้าให้เลือกที่อยู่การติดตั้งโปรแกรม

- คลิกปุ่ม Start Installation เพื่อเริ่มทำการติดตั้ง

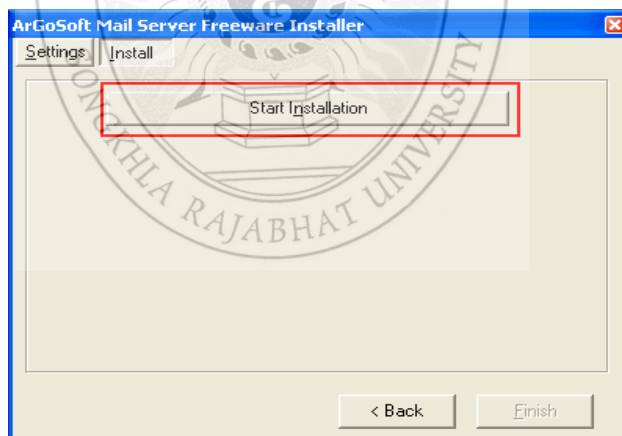

ภาพที่ ก.5 แสดงหน้าเริ่มการติดตั้ง

6. ระบบแสดงการติดตั้งสำเร็จ ให้คลิกที่ปุ่ม **OK** และ **Finish**

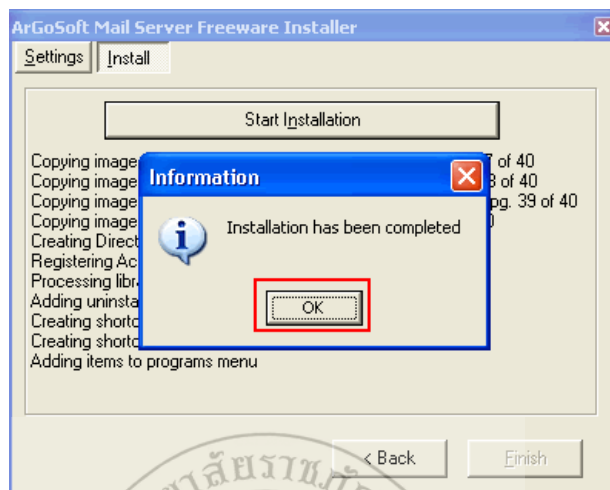

ภาพที่ ก.6 แสดงภาพการติดตั้งสมบูรณ์

7. ทำการ Start เพื่อเรียกใช้งาน คลิก **Start** > คลิก **ArGoSoft Mail Server** หรือดับเบิลคลิกที่ไอคอน ArGoSoft Mail Server บน Desktop

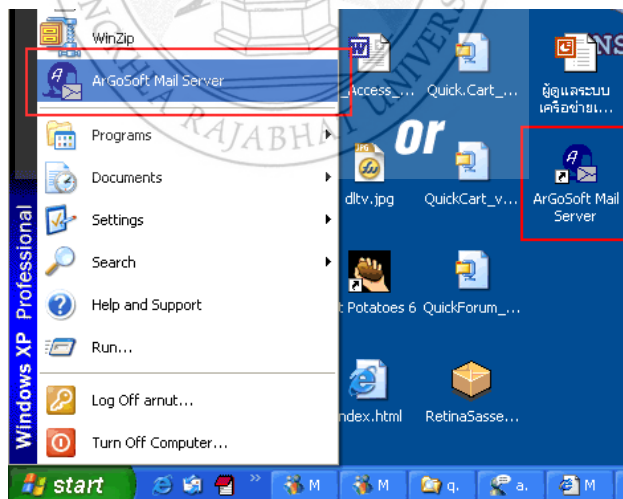

ภาพที่ ก.7 แสดงภาพการเริ่มเรียกใช้งาน

## 8. คลิกปุ่ม OK

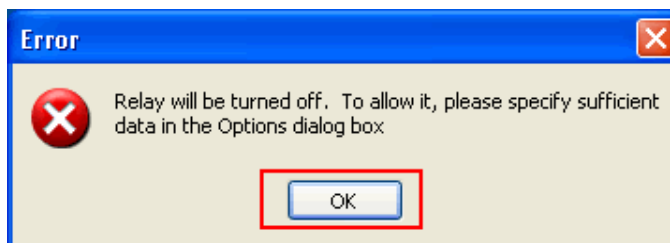

ภาพที่ ก.8 แสดง message box

## 1.2 การปรับแต่ง ArGoSoft Mail Server ก่อนการใช้งานจริง

1. ดับเบิลคลิกที่ ไอคอน ArGoSoft Mail Server บน Taskbar



ภาพที่ ก.9 แสดง ไอคอน ArGoSoft Mail Server

2. คลิกเมนู File > Stop (Ctrl + P)
3. คลิกเมนู Tools > Options เพื่อเพิ่มรายละเอียดโดเมน

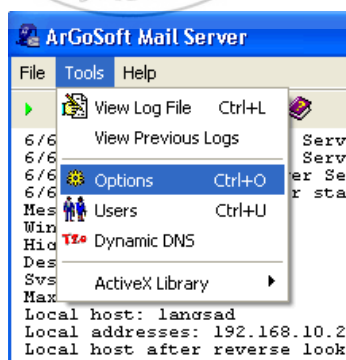

ภาพที่ ก.10 แสดงการเลือก Options

## เลือกแท็บ General

ที่ DNS Server : กรณีต่ออินเทอร์เน็ตอยู่ให้คลิกที่ เครื่องหมาย / ระบบจะทำการ สืบค้น DNS ของศูนย์บริการมาใส่ให้อัตโนมัติกรณีที่ไม่ได้ต่อเน็ตให้ใส่เป็นหมายเลข ip address เครื่องตนเอง ที่ Local Host : จะใช้ในกรณีเรียกใช้งานเมลผ่านเว็บ (Webmail) ในที่นี้ให้ปิดการ < ให้ใส่เป็นหมายเลข ip address เครื่องตนเองในที่นี้ให้เลือกเป็นเช็คเมลผ่านทางหน้าเว็บ

กรณีไม่ใช้วิธีเรียกเมลผ่านเว็บ  
(อ่านเมลโดยใช้ Outlook)

กรณีเรียกใช้ผ่านเว็บ

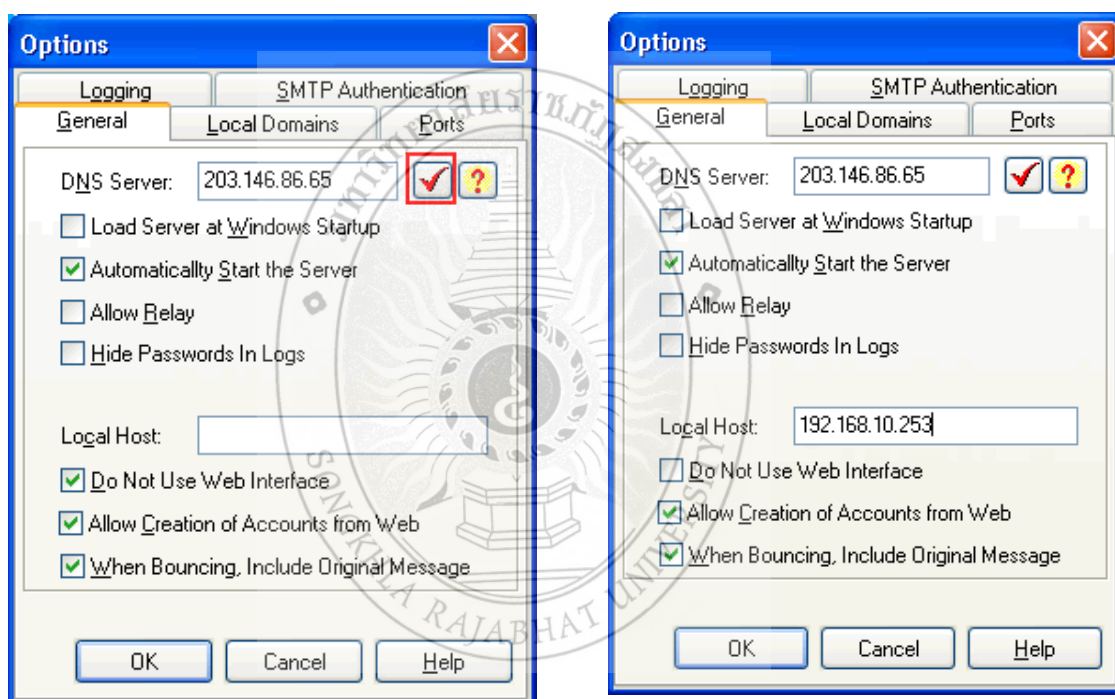

ภาพที่ ก.11 แสดงการปรับแต่ง General

## เลือกแท็บ Local Domain

พิมพ์ชื่อโดเมนที่ต้องการทดสอบสามารถตั้งตามต้องการในที่นี้ตั้งเป็น siamcom.co.th เสร็จแล้วคลิกปุ่ม Add



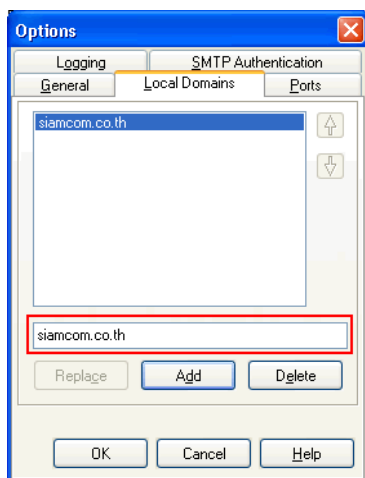

ภาพที่ ก.12 แสดงการปรับแต่ง Local Domain

### เลือกแท็บ Ports

แสดงหมายเลข port ที่ใช้เรียกใช้งาน (แท็บนี้ไว้เหมือนเดิมไม่ต้องปรับแต่งอะไร)

- SMTP (Simple Mail Transfer Protocol) ใช้สำหรับส่งเมล < port 25
- POP3 (Post Office Protocol) ใช้ในการดึงเมลจาก mailbox มาอ่าน < port 110
- Finger ใช้ตรวจสอบรายละเอียดผู้ใช้ < port 79
- Web Interface เรียกใช้งานเมลผ่านทางหน้าบราวเซอร์ < port 80

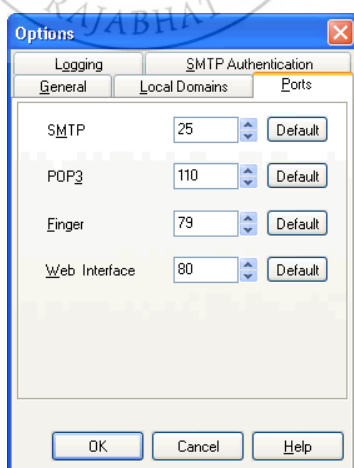

ภาพที่ ก.13 แสดงการปรับแต่ง Ports

### เลือกแท็บ Logging

ใช้ในการเก็บล็อกไฟล์การใช้งานเมลล์ของ user กรณีต้องการเก็บไว้ดูก็สามารถคลิกเลือกดังรูป หากไม่ต้องการเก็บอะไรไม่จำเป็นต้องคลิกเลือก

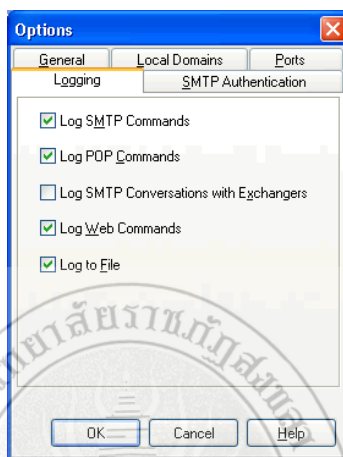

ภาพที่ ก.14 แสดงการปรับแต่ง Logging

### เลือกแท็บ SMTP Authentication

ใช้ในกรณีต้องการส่งเมลล์ออกโลกอินเทอร์เน็ตจริงๆ คุณต้องทราบ SMTP Server ของศูนย์บริการด้วยในที่นี้ยังไม่ต้องเปิดใช้งานคลิกปุ่ม OK เพื่อบันทึกการเปลี่ยนแปลง

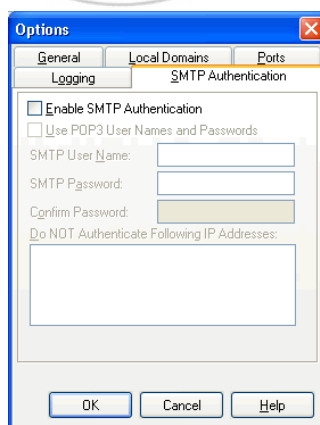

ภาพที่ ก.15 แสดงการปรับแต่ง SMTP Authentication

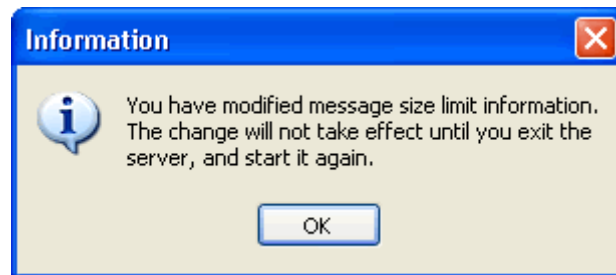

ภาพที่ ก.16 คลิกปุ่ม OK เพื่อบันทึกการเปลี่ยนแปลง

### 1.3 การเพิ่ม Mail Account เข้าระบบ

หลังจากปรับแต่งเสร็จเรียบร้อยแล้วก็ถึงคราวเพิ่มรายชื่อ user สำหรับทดสอบระบบ

1. คลิกที่เมนู Tools > Users (Ctrl+U)

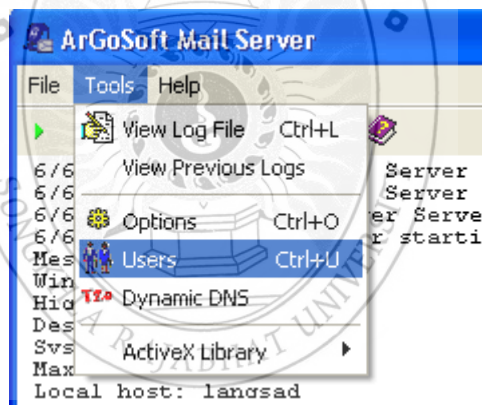

ภาพที่ ก.17 แสดงการปรับแต่ง user

2. คลิกที่ Add New User



ภาพที่ ก.18 แสดงการเพิ่ม user

3. พิมพ์รายละเอียด account user User Name : ชื่อ login ,Real Name : ชื่อ-นามสกุลจริง,Password : รหัสผ่าน, Confirm Password : ยืนยันรหัสผ่านเมล์ ,ช่อง Forward Address กรณีต้องการ forward ไปยังเมล์อื่น (ไม่ต้องระบุ)

ภาพที่ ก.19 แสดงการพิมพ์รายละเอียด

4. เพิ่ม Account mail ที่ต้องการใช้ทดสอบ และคลิกปุ่ม **Close**  
กรณีทำเว็บไซต์จริงสามารถใช้ชื่อจริงทดสอบได้เช่น webmaster, admin, info, sale

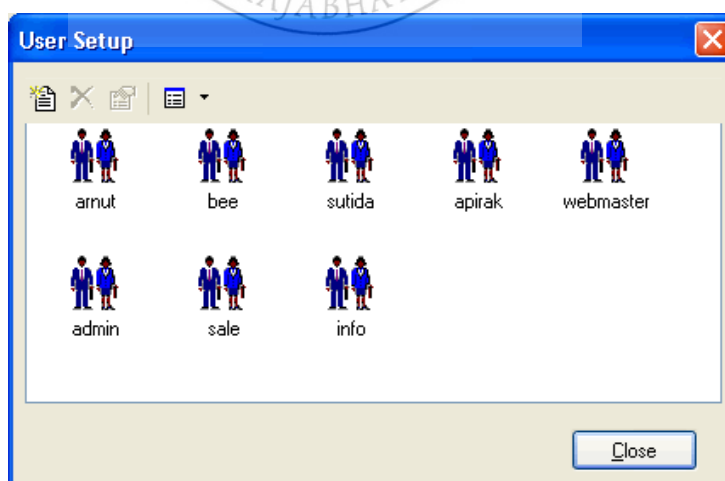

ภาพที่ ก.20 แสดงการเพิ่ม Account mail ที่ต้องการใช้ทดสอบ

## 5. คลิกปุ่ม **Start** เพื่อเริ่มเปิดใช้งาน

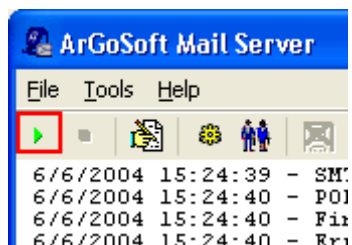

ภาพที่ ก.21 แสดงการเปิดใช้งาน

### Tip.การใช้งาน

เราสามารถว่า Mail สามารถใช้งานได้จริงหรือไม่โดยใช้คำสั่ง telnet ไปยัง port ของเมลล์

Start > Run... พิมพ์

telnet 127.0.0.1 25 < ทดสอบ SMTP

telnet 127.0.0.1 110 < ทดสอบ POP3

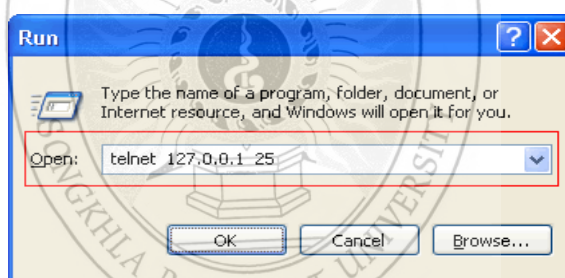

ภาพที่ ก.22 ทดสอบ SMTP

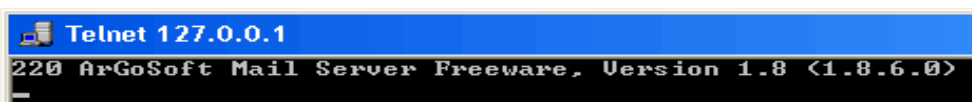

ภาพที่ ก.23 test port 25

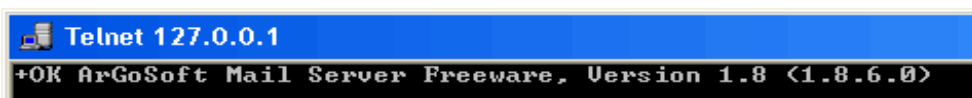

ภาพที่ ก.24 ทดสอบ POP3 test port 110

#### 1.4 การเรียกใช้งาน ArGoSoft Mail

1. ในที่นี้ทดสอบเรียกใช้งานผ่านทางหน้าเว็บไซต์

โดยการพิมพ์ URL เป็น `http://127.0.0.1/` < เรียกโดยใช้ localhost หรือ `http://192.168.10.1/` < เรียกโดยใช้ ip address

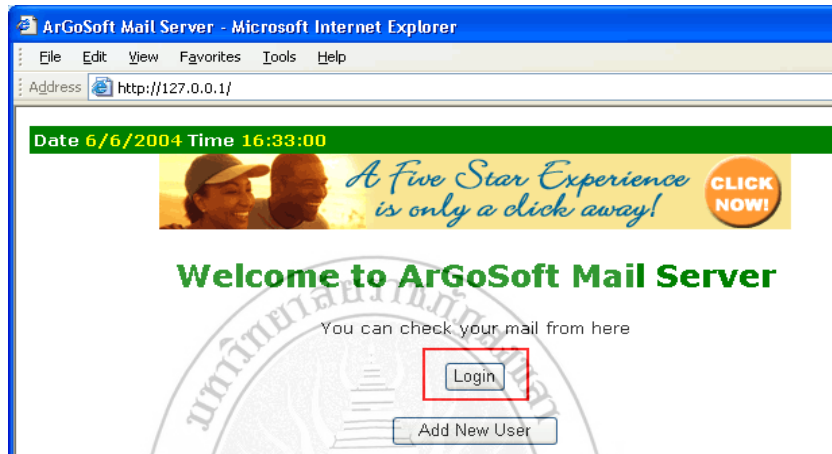

ภาพที่ ก.25 แสดงหน้าแรกของการใช้งาน

2. คลิกปุ่ม **Login** เพื่อเข้าระบบ
3. พิมพ์ชื่อ **User/password** ที่เราได้เพิ่มเข้าระบบก่อนหน้านี

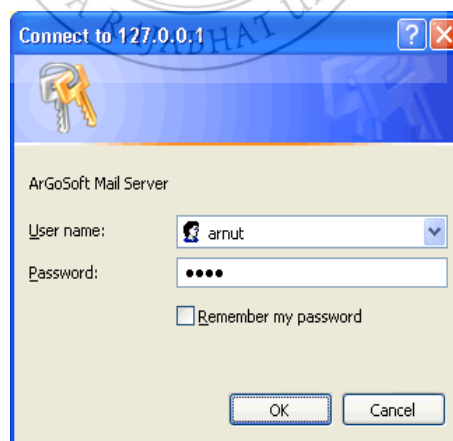

ภาพที่ ก.26 แสดงหน้าการป้อน username และ password

#### 4. แสดงหน้าจอ ArGoSoft Webmail

User **arnut**

You have **0** messages waiting.

 Compose  Delete  Check Mail  Settings  Log Out

From	Subject	Date	Size
------	---------	------	------



ArGoSoft Mail Server Freeware, Version 1.8 (1.8.6.0)

ภาพที่ ก.27 แสดงหน้าแรกของ user

แบบฟอร์มสำหรับส่งเมล

 Send  Attach  Msg List  Log Out

If you wish to send the mail to multiple recipients, separate names and addresses by commas.

Name of Sender:	<input type="text" value="A Arnut Puttanatirakul"/>
Email of Sender:	<input type="text" value="bee@siamcom.co.th"/>
Name(s) of Recipient(s):	<input type="text"/>
Email(s) of Recipient(s):	<input type="text"/>
Name(s) of CC Recipient(s):	<input type="text"/>
Email(s) of CC Recipient(s):	<input type="text"/>
Email(s) of BCC Recipient(s):	<input type="text"/>
Subject:	<input type="text" value="test mail ja"/>
Message Body:	<input type="text" value="ทดสอบครั้งที่ 1"/>

Attachments:

ภาพที่ ก.28 แสดงแบบฟอร์มการส่งเมล

## 2. วิธีการติดตั้งโปรแกรม appserv-win32-2.5.1

1. ใส่แผ่นโปรแกรม **Appserv-win32-2.5.1** ลงในซีดีรอมใคร่ที่แผ่นจะทำงานติดตั้งโดยอัตโนมัติ ดังภาพที่ ก.29

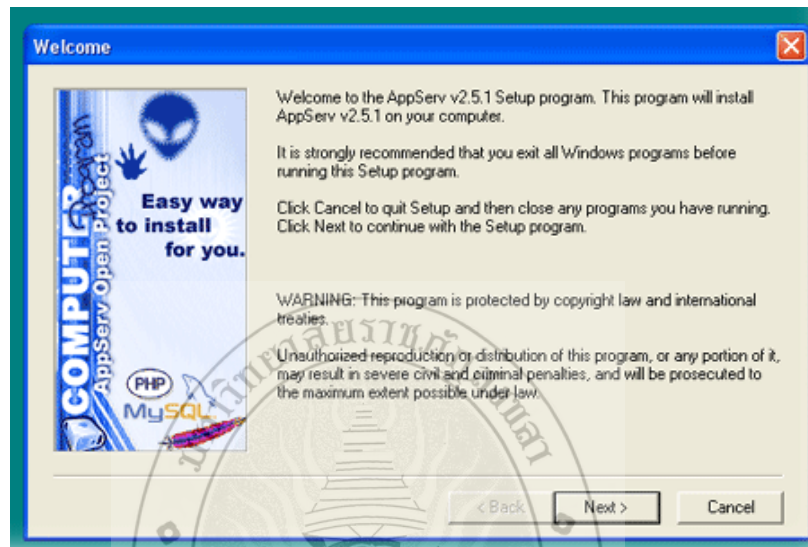

ภาพที่ ก.29 แสดงเริ่มการติดตั้ง Appserv-win32-2.5.1

2. คลิกเลือกไดเรกทอรี ที่จะทำการติดตั้ง ปกติจะอยู่ที่ C:\AppServ เสร็จแล้วคลิก Next ดังภาพที่ ก.30

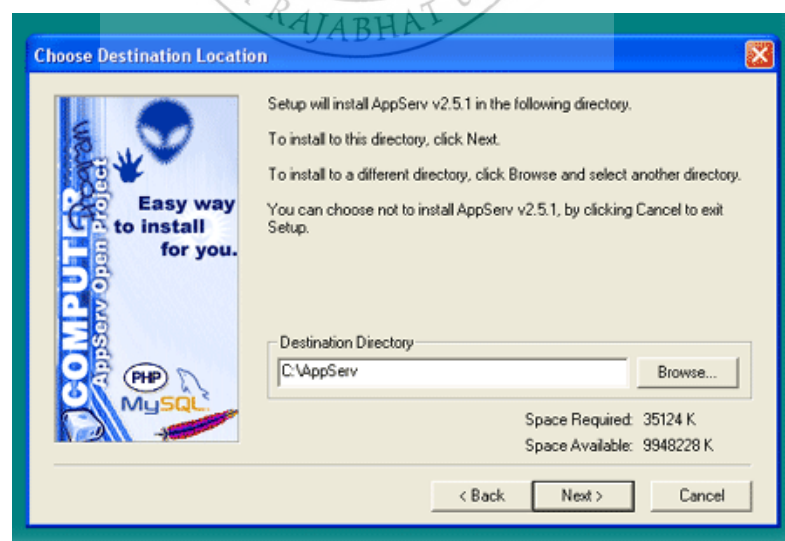

ภาพที่ ก.30 แสดงการเลือกไดเรกทอรี



3. เลือกรูปแบบการติดตั้ง ปกติ จะเป็น Typical เสร็จแล้วคลิก Next ดังภาพที่ ก.31

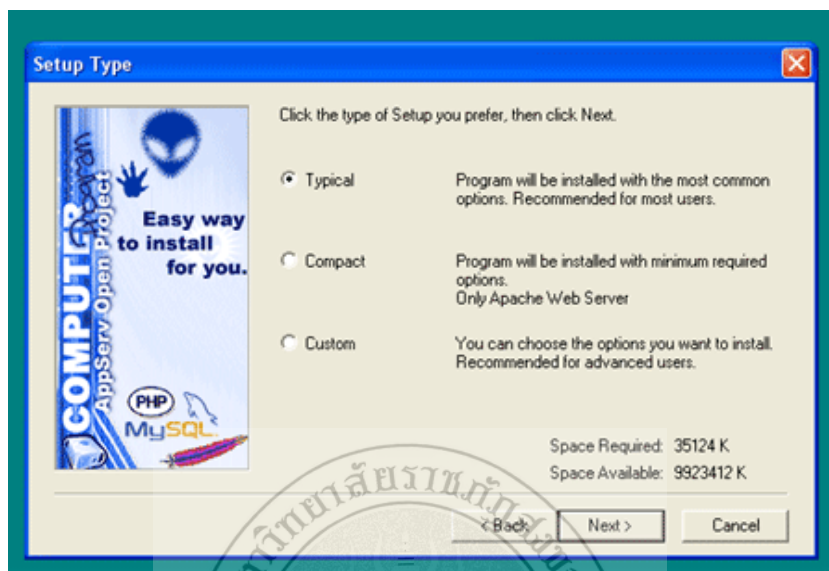

ภาพที่ ก.31 แสดงการเลือกรูปแบบการติดตั้ง

4. จะพบกับหน้าจอ Server Information กำหนดค่า โดยปกติค่าที่ติดตั้งมา ก็ใช้ได้แล้ว  
 Server Name : โดยปกติจะกำหนดเป็น Localhost Administrator's Email Address : อีเมล ผู้ดูแลระบบ  
 HTTP Port: 8080 ในที่นี้ ควรใส่ค่าให้ ต่างจาก port ของ ISS6 (Internet Information Services) เสร็จแล้วคลิก Next ดังภาพที่ ก.32

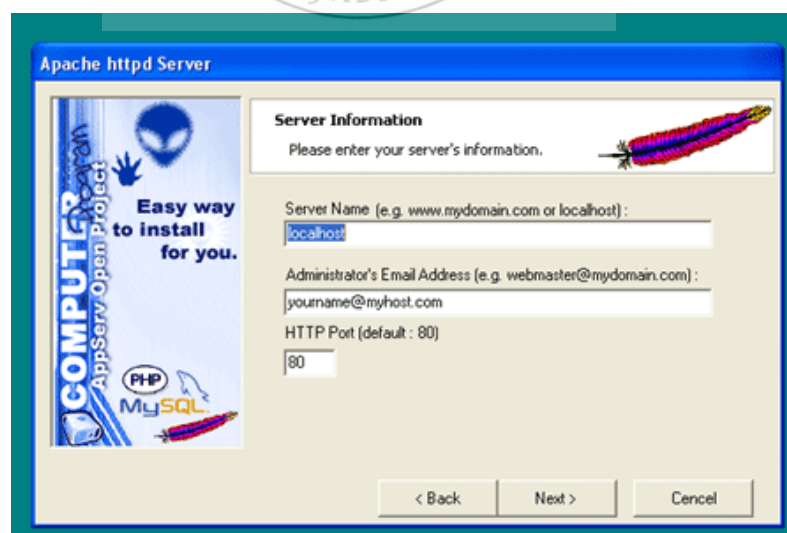

ภาพที่ ก.32 แสดง Server Information

5. กำหนดค่า Username, Password และภาษาที่ใช้ เสร็จแล้วคลิก Next ดังภาพที่ ก.33

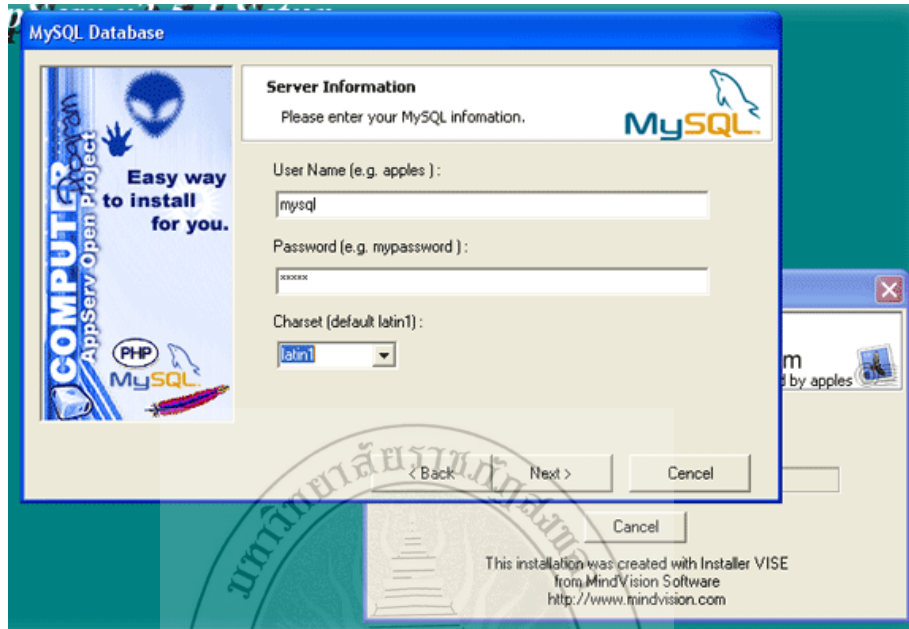

ภาพที่ ก.33 แสดงกำหนดค่า Username และ Password

6. รอจนการติดตั้งเสร็จ ดังภาพที่ ก.34

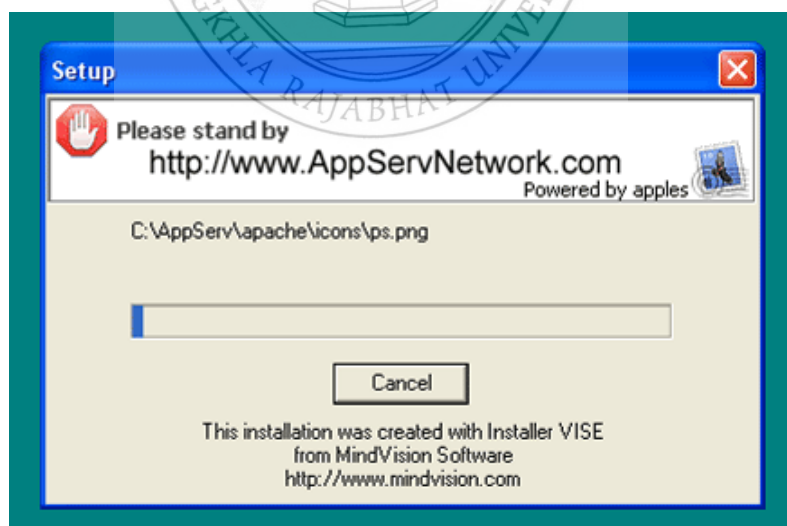

ภาพที่ ก.34 แสดงการติดตั้ง

7. เมื่อเราผ่านขั้นตอนเหล่านี้แล้วโปรแกรมก็จะทำการติดตั้ง AppServ ลงบนเครื่องคอมพิวเตอร์ของท่าน และเมื่อสิ้นสุดการติดตั้ง ก็จะปรากฏหน้าจอ ดังภาพที่ ก.35

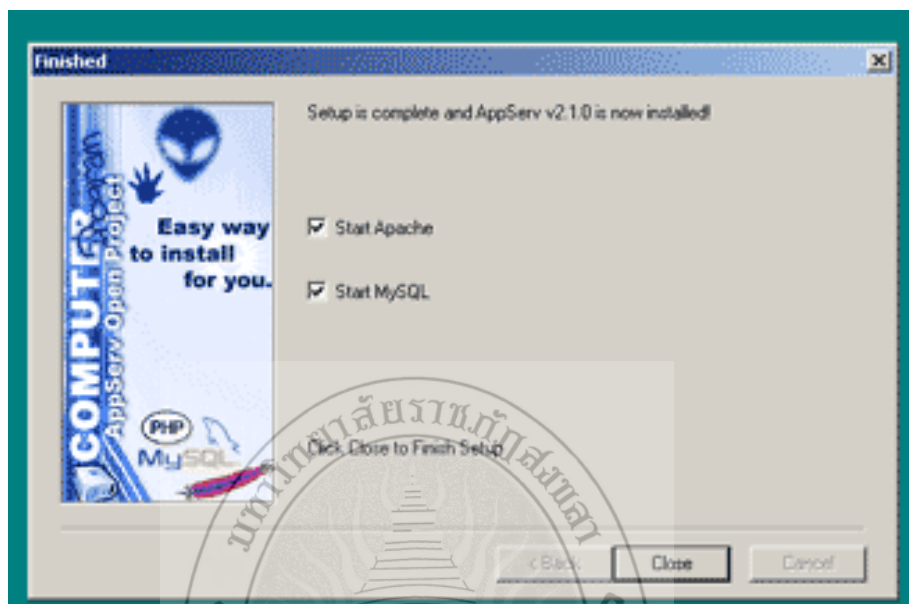

ภาพที่ ก.35 แสดงการติดตั้งเสร็จสิ้น

8. จากนั้นกดปุ่ม Close โปรแกรมก็จะทำการ Start Apache และ MySQL เพื่อที่จะใช้งาน จากนั้นเราก็เปิด Web Browser ของเราขึ้นมา ไม่ว่าจะเป็น Internet Explorer, Netscape, Mozilla & etc ก็พิมพ์ใส่ช่อง URL ว่า http://localhost สำหรับไฟล์ต่างๆ ที่จะเขียน html หรือจะเขียน php ให้เก็บไว้ใน directory www ตามที่ท่าน Install เช่น ถ้าระบุ Install Path ไว้ที่ C:\AppServ ท่านก็เก็บไฟล์ต่างๆ ที่เขียนไว้ได้ที่ C:\AppServ\www

#### การติดตั้งระบบเว็บไซต์ศูนย์วิชาการบ้านอัญญา

1. นำโฟลเดอร์ website ไปวางยัง C:\AppServ\www

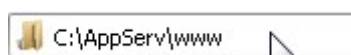

ภาพที่ ก.36 แสดงภาพตำแหน่งการวางไฟล์ข้อมูลระบบ

2. นำโฟลเดอร์ website (ที่เป็น ไฟล์ฐานข้อมูล) ไปวางยัง C:\AppServ\MySQL\data



ภาพที่ ก.37 แสดงภาพตำแหน่งการวางไฟล์ฐานข้อมูลระบบ

การเข้าใช้ระบบเว็บไซต์ศูนย์วิชาการบ้านอัญญา

เจ้าหน้าที่ เข้าใช้โดย

Username : admin

Password : 12345678

ผู้บริหาร เข้าใช้โดย

Username : executive

Password : executive

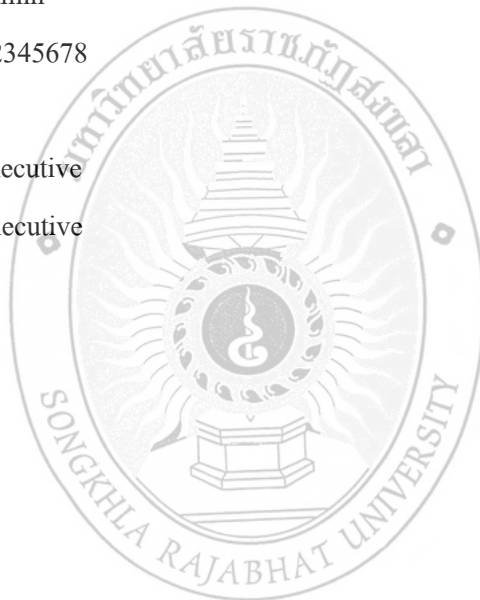



## คู่มือการใช้งานโปรแกรม เว็บไซต์ศูนย์วิชาการบ้านอัญญา

เว็บไซต์ศูนย์วิชาการบ้านอัญญา มีผู้เข้าใช้งานระบบออกเป็น 4 ระดับ คือ ผู้บริหาร  
เจ้าหน้าที่ สมาชิก และ ผู้ใช้ทั่วไป แต่ได้มีการกำหนดสิทธิ์การเข้าใช้ระบบออกเป็น 3 ระดับ คือ  
ผู้บริหาร เจ้าหน้าที่ และสมาชิก

### ขั้นตอนการทำงาน



ภาพที่ ข.1 หน้าหลักเว็บไซต์ศูนย์วิชาการบ้านอัญญา

จากภาพที่ ข.1 ถ้าผู้ใช้ระบบเลือก

- หมายเลข 1 หมายถึง สมาชิกต้องการเข้าสู่ระบบ เมื่อเข้าสู่ระบบแล้วจะแสดง ดังภาพที่ ข.2

ส่วนของสมาชิก



ภาพที่ ข.2 หน้าแรกจากการเข้าสู่ระบบของสมาชิก

จากภาพที่ ข.2 ถ้าสมาชิกเลือก

- หมายเลข 1 หมายถึง การแสดงประวัติสมาชิก ดังภาพที่ ข.3 ถึง ภาพที่ ข.6





ภาพที่ ข.3 การแสดงข้อมูลสมาชิก

จากภาพที่ ข.3 ถ้าสมาชิกเลือกแก้ไขข้อมูลส่วนตัว แสดงดังภาพที่ ข.4

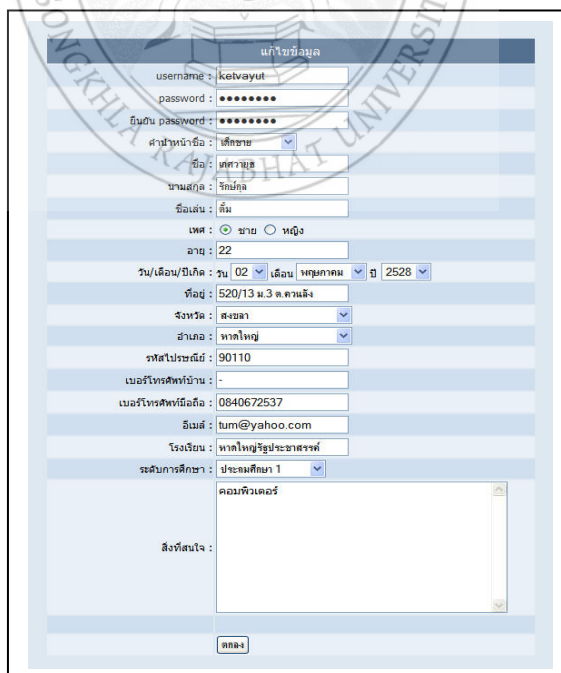

ภาพที่ ข.4 แสดงการแก้ไขข้อมูลส่วนตัว



จากภาพที่ ข.4 ถ้าสมาชิกทำการแก้ไขข้อมูลส่วนตัวแล้วจะแสดงดังภาพที่ ข.5

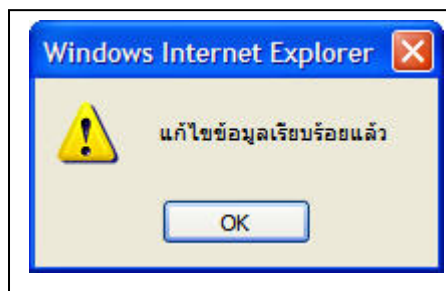

ภาพที่ ข.5 แสดงการแก้ไขข้อมูลส่วนตัวเรียบร้อยแล้ว

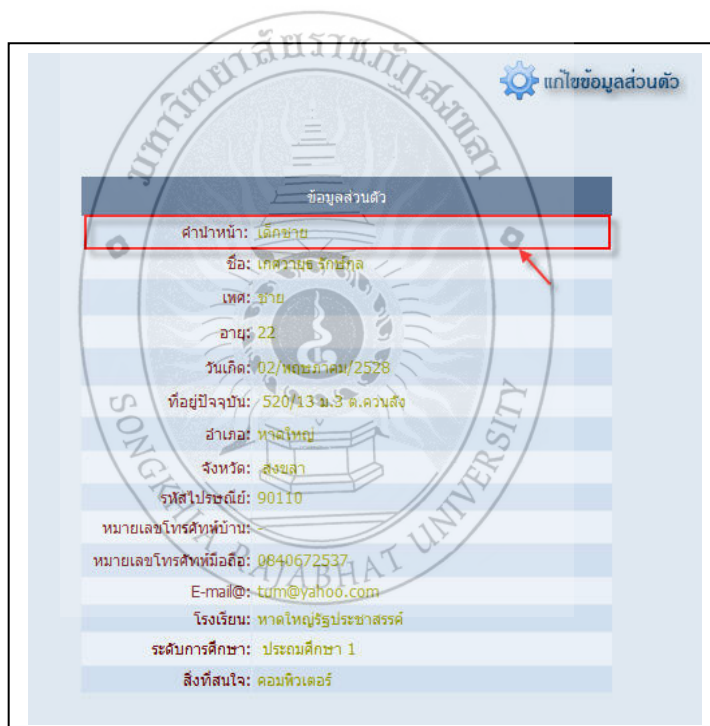

ภาพที่ ข.6 แสดงข้อมูลส่วนตัวที่แก้ไขเรียบร้อยแล้ว

จากภาพที่ ข.2 ถ้าสมาชิกเลือก

- หมายเลข 2 หมายถึง การสมัครเรียน แสดง ดังภาพที่ ข.7 ถึงภาพที่ ข.10 ในกรณีที่ไม่ได้อยู่ในช่วงที่เปิดรับสมัครหรือว่าผ่านพ้นวันรับสมัครไปแล้ว แสดงดังภาพที่ ข.11

เด็กชายเศศวายุร รัชภกุล			
ระดับ	คอร์ส	ราคา(บาท)	เลือก
ประถมศึกษา6	รายละเอียด	2700	<input checked="" type="checkbox"/>
1	คณิตศาสตร์		
2	ภาษาไทย		
3	ภาษาอังกฤษ		
4	วิทยาศาสตร์		

เรียนเฉพาะวิชา			
ลำดับที่	ชื่อวิชา	ราคา	เลือก
1	ภาษาอังกฤษ	500	<input type="checkbox"/>
2	ภาษาไทย	500	<input type="checkbox"/>
3	คณิตศาสตร์	700	<input type="checkbox"/>
4	วิทยาศาสตร์	700	<input type="checkbox"/>
5	สังคม	500	<input type="checkbox"/>
6	ศิลปะ	3000	<input type="checkbox"/>
7	Photoshop	1500	<input type="checkbox"/>
8	Macromedia Flash	1500	<input type="checkbox"/>
9	Word2003	1500	<input type="checkbox"/>
10	Excel2003	1500	<input type="checkbox"/>
11	PowerPoint2003	1500	<input type="checkbox"/>

เลือกบ้านอสังหา	ราคา(บาท)	ขนาด	เลือก
เลือกบ้านอสังหา (รูปแบบเลือก)	100	S	<input checked="" type="checkbox"/>

ระดับการศึกษาผู้เรียน -----ไปรษณีย์-----\*

ลงทะเบียน

ภาพที่ ข.7 การสมัครเรียนของสมาชิก

จากภาพที่ ข.7 ถ้าสมาชิกเลือก

- หมายเลข 1 หมายถึง แสดงรูปแบบเสื้อบ้านอัยญา แสดงดังภาพที่ ข.8



ภาพที่ ข.8 แสดงรูปแบบเสื้อบ้านอัยญา

จากภาพที่ ข.7 ถ้าสมาชิกเลือก

- หมายเลข 2 หมายถึง จำเป็นต้องเลือกระดับการศึกษา แสดง ดังภาพที่ ข.9 แต่ถ้าเลือกระดับการศึกษาไม่ตรงกับที่สมัครไว้ แสดงดังภาพที่ ข.10

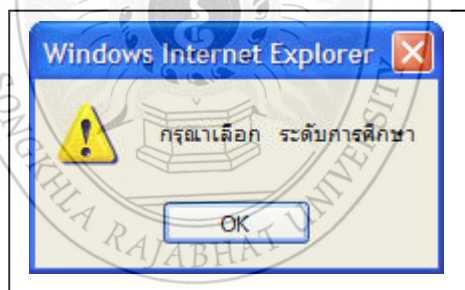

ภาพที่ ข.9 จำเป็นต้องเลือกระดับการศึกษา

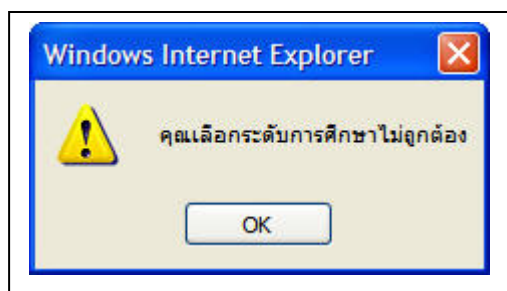

ภาพที่ ข.10 เลือกระดับการศึกษาไม่ถูกต้อง

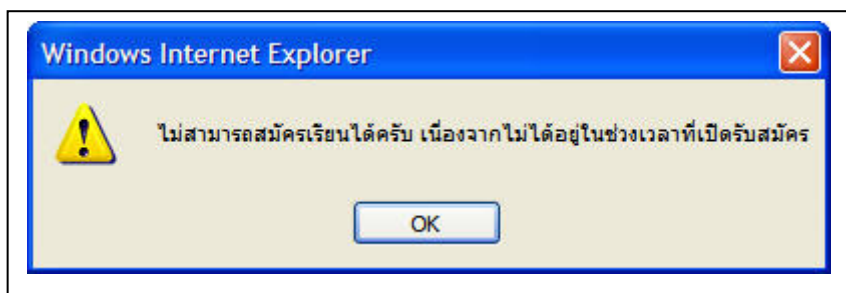

ภาพที่ ข.11 ในกรณีที่ไม่ได้อยู่ในช่วงที่เปิดรับสมัคร

จากภาพที่ ข.2 ถ้าสมาชิกเลือก

- หมายเลข 3 หมายถึง การแสดงใบเสร็จรับเงินที่ยังไม่ได้ชำระเงิน(ไม่มีวันที่เริ่มเรียน) แสดงดังภาพที่ ข.12 , การแสดงใบเสร็จรับเงินที่ชำระเงินแล้ว(มีวันที่เริ่มเรียน) แสดงดังภาพที่ ข.13

ศูนย์วิชาการบ้านอัญญา  
Songkhla Family School  
ใบเสร็จ

เลขที่ 1

ชื่อผู้เรียน นายณัฏฐาบุร รัตนกุล  
ระดับการศึกษา มัธยมศึกษา3  
ชื่อผู้ปกครอง จุลลง รัตนกุล  
ความเกี่ยวเนื่อง นิดา  
สถานที่ทำงาน ที่ว่าการอำเภอบางกล่ำ  
เบอร์โทรศัพท์ 0812763516  
E-mail -

ระดับ	คอร์ส	จำนวนเงิน	ราคา(บาท)
มัธยมศึกษา3	รายละเอียด	00 0000	2800
1	ภาษาอังกฤษ		
2	วิทยาศาสตร์		
3	ศิลปะ		
4	Macromedia Flash		

เรียนเฉพาะวิชา		
ลำดับที่	วิชา	ราคา(บาท)
เรียนบ้านอัญญา		
ขนาดเสื้อ	ราคา(บาท)	
M	100	
<b>จำนวนเงิน</b>		<b>2900</b>

ภาพที่ ข.12 การแสดงใบเสร็จรับเงินที่ยังไม่ได้ชำระเงิน

**ศูนย์วิชาการบ้านอัญญา**  
Songkhla Family School

ใบเสร็จ เลขที่ 1

ชื่อผู้เรียน นายเสวรายุทธ รัชกุล  
ระดับการศึกษา มัธยมศึกษา3  
ชื่อผู้ปกครอง จลอง รัชกุล  
ความเกี่ยวข้อง บิดา  
สถานที่ทำงาน ที่ว่าการอำเภอบางกล่ำ  
เบอร์โทรศัพท์ 0812763516  
E-mail -

เริ่มเรียนวันที่	00 0000	ถึงวันที่	00 0000
ระดับ	คอร์ส	ราคา(บาท)	
มัธยมศึกษา3	รายชเรียน	2800	
1	ภาษาอังกฤษ		
2	วิทยาศาสตร์		
3	ศิลปะ		
4	Macromedia Flash		
เรียนเฉพาะวิชา			
ลำดับที่	วิชา	ราคา(บาท)	
เลือกบ้านอัญญา			
ขนาดเนื้อ			ราคา(บาท)
M			100
<b>จำนวนเงิน</b>			<b>2900</b>

ภาพที่ ข.13 การแสดงใบเสร็จรับเงินที่ชำระเงิน

จากภาพที่ ข.2 ถ้าสมาชิกเลือก

- หมายเลข 4 หมายถึง การแสดงตารางเรียน แสดงดังภาพที่ ข.14

ลำดับ	วัน	เวลาเริ่ม	เวลาสิ้นสุด	วิชา	สาขา	ห้อง
1	อังคาร	08.30	09.00	คณิตศาสตร์	3	ห้อง 3
2	อังคาร	09.00	09.00	ภาษาไทย	5	ห้อง 5
3	พุธ	10.30	09.30	Photoshop	9	ห้องคอมพิวเตอร์

ภาพที่ ข.14 การแสดงตารางเรียน

จากภาพที่ ข.2 ถ้าสมาชิกเลือก

- หมายเลข 5 หมายถึง การแสดงแผนที่ศูนย์วิชาการบ้านอัญญา แสดงดังภาพที่ ข.15 , การแสดงแผนที่สาขา 1 แสดง ดังภาพที่ ข.16 , การแสดงแผนที่สาขา 2 แสดง ดังภาพที่ ข.17



ภาพที่ ข.15 การแสดงแผนที่ศูนย์วิชาการบ้านอัยญา

จากภาพที่ ข.15 ถ้าสมาชิกเลือก

- หมายเลข 1 หมายถึง การแสดงแผนที่สาขา 1 แสดง  
คิ่งภาพที่ ข.16



ภาพที่ ข.16 การแสดงแผนที่สาขา 1



จากภาพที่ ข.15 ถ้าสมาชิกเลือก

- หมายเลข 2 หมายถึง การแสดงแผนที่สาขา 2 แสดง  
คั้งภาพที่ ข.17



ภาพที่ ข.17 การแสดงแผนที่สาขา 2

จากภาพที่ ข.2 ถ้าสมาชิกเลือก

- หมายเลข 6 หมายถึง การแสดงภาพกิจกรรมศูนย์วิชาการบ้าน  
อัยญา แสดงคั้งภาพที่ ข.18

ประมวลภาพกิจกรรม

ลำดับ	หัวข้อรูปภาพ	จำนวนรูปภาพ
1	นิทรรศการหลานกึ่งเคง	9
2	ค่ายวิชชคณิตศาสตร์ 2005	12

ภาพที่ ข.18 การแสดงหัวข้อภาพกิจกรรม

จากภาพที่ ข.18 ถ้าสมาชิกเลือก

- หมายเลข 1 หมายถึง หัวข้อรูปภาพกิจกรรม ดังภาพที่ ข.19

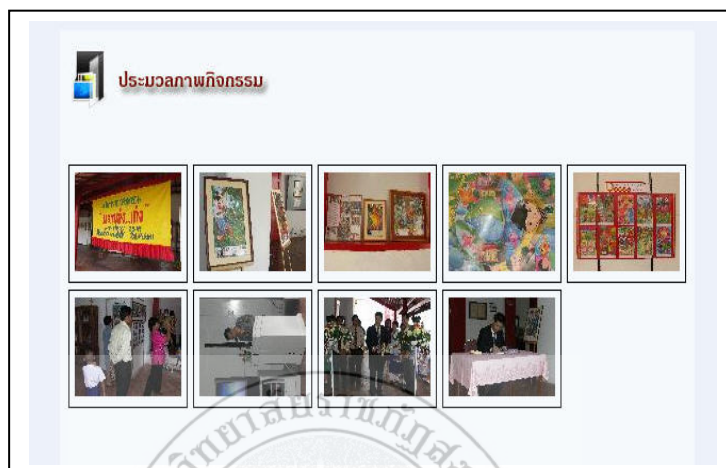

ภาพที่ ข.19 การแสดงภาพกิจกรรม

จากภาพที่ ข.2 ถ้าสมาชิกเลือก

- หมายเลข 7 หมายถึง การแสดงข่าวประชาสัมพันธ์ของศูนย์  
วิชาการบ้านอัญญา แสดงดังภาพที่ ข.20

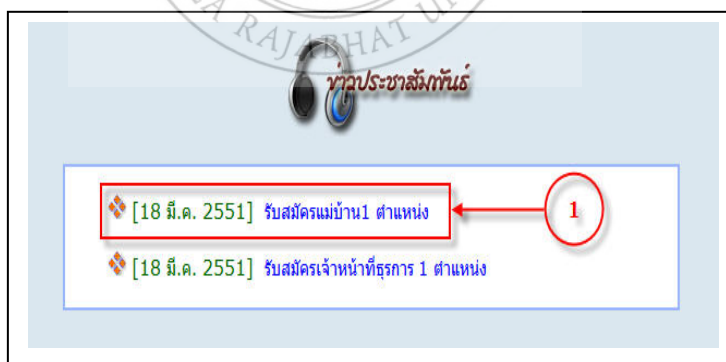

ภาพที่ ข.20 การแสดงหัวข้อข่าวประชาสัมพันธ์



จากภาพที่ ข.20 ถ้าสมาชิกเลือก

- หมายเลข 1 หมายถึง หัวข้อข่าวประชาสัมพันธ์ ดังภาพที่ ข.21

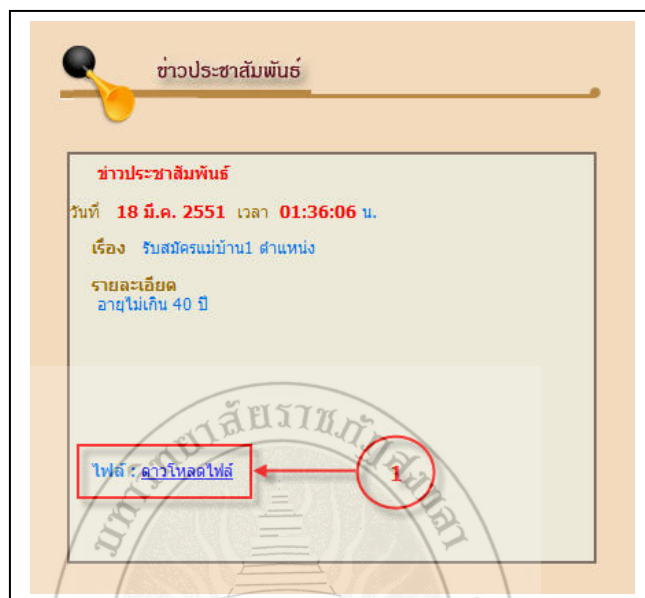

ภาพที่ ข.21 การแสดงข่าวประชาสัมพันธ์

จากภาพที่ ข.21 ถ้าสมาชิกเลือก

- หมายเลข 1 หมายถึง ดาวโหลดไฟล์ข่าวประชาสัมพันธ์ ดังภาพที่ ข.22

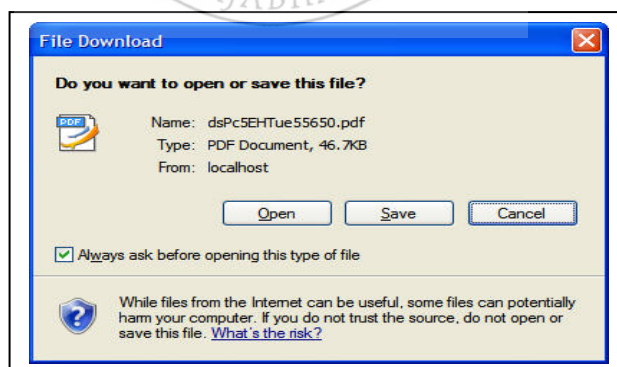

ภาพที่ ข.22 การแสดงไฟล์ดาวโหลด

จากภาพที่ ข.2 ถ้าสมาชิกเลือก

- หมายเลข 8 หมายถึง การแสดงกระดานเสวนาของศูนย์วิชาการ บ้านอัยญา แสดงดังภาพที่ ข.23

Web board กระบุรี ถาม - ดอน						
รหัส	หัวข้อคำถาม	ผู้ตั้งคำถาม	จำนวนผู้อ่าน	จำนวนผู้ตอบ	ตั้งเมื่อวันที่	เวลา
1	ขอความช่วยเหลือ กระบุรีเก่า	พ	4	0	24 สิงหาคม 2551	12:57:27
2	ชีวิตดีมีเรื่องจะปรึกษา กระบุรีเก่า	ซิงฮัตย์ ลอดน	38	6	05 มกราคม 2551	23:06:31
3	อยากปรึกษาเรื่องลูก กระบุรีเก่า	อึ้ง เป็นเจี๊ยะ	31	3	05 มกราคม 2551	23:00:36

ภาพที่ ข.23 การแสดงกระดานเสวนา

จากภาพที่ ข.23 ถ้าสมาชิกเลือก

- หมายเลข 1 หมายถึง การตั้งคำถามในการดานเสวนา ดังภาพที่ ข.24

ตั้งคำถามในกระบุรีถาม - ดอน

หัวข้อคำถาม :  \*

รายละเอียด :

ชื่อผู้ตั้ง :

อีเมล :

กรุณารอก่อนที่ด้านล่างนี้ถูกต้อง :  \*

ภาพที่ ข.24 การตั้งคำถามในกระดานเสวนา

จากภาพที่ ข.24 ถ้าสมาชิกเลือก

- หมายเลข 1 หมายถึง จำเป็นต้องกรอกหัวข้อคำถาม ดังภาพที่ ข.25

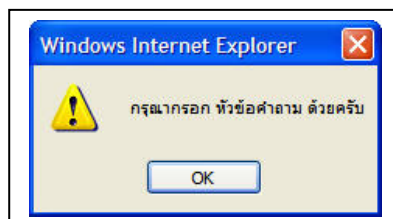

ภาพที่ ข.25 จำเป็นต้องกรอกหัวข้อคำถาม

จากภาพที่ ข.24 ถ้าสมาชิกเลือก

- หมายเลข 2 หมายถึง จำเป็นต้องกรอกรายละเอียด ดังภาพที่ ข.26

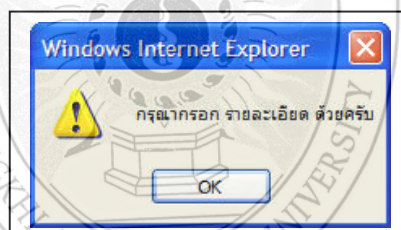

ภาพที่ ข.26 จำเป็นต้องกรอกรายละเอียด

จากภาพที่ ข.24 ถ้าสมาชิกเลือก

- หมายเลข 3 หมายถึง จำเป็นต้องกรอกชื่อ ดังภาพที่ ข.27

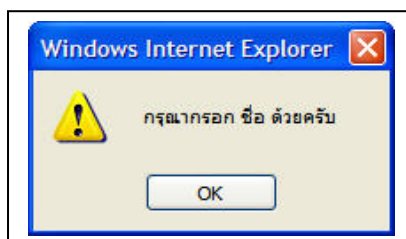

ภาพที่ ข.27 จำเป็นต้องกรอกชื่อ

จากภาพที่ ข.24 ถ้าสมาชิกเลือก

- หมายเลข 4 หมายถึง จำเป็นต้องกรอกรหัส ดังภาพที่ ข.28

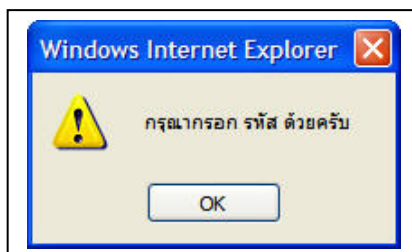

ภาพที่ ข.28 จำเป็นต้องกรอกรหัส

จากภาพที่ ข.24 ถ้าสมาชิกกรอกรายละเอียดเรียบร้อยแล้ว ก็จะแสดงดังภาพที่ ข.29

รหัส	หัวข้อคำถาม	ผู้ตั้งคำถาม	จำนวนผู้ถาม	จำนวนผู้ตอบ	ตั้งเมื่อวัน	เวลา
1	บริการเรื่องเงินพิเศษครับ	รักชาติ มีสิทธิ์	0	0	28 กรกฎาคม 2551	03:34:51
2	ขอความช่วยเหลือ กระชูปืน	พ	4	0	24 สิงหาคม 2551	12:57:27
3	สวัสดิการเรื่องบริการมา กระชูปืน	สิริศักดิ์ ลอชาน	38	6	05 มกราคม 2551	23:06:31
4	สอบถามบริการเรื่องรถ กระชูปืน	ธวัช เหมะจิต	31	3	05 มกราคม 2551	23:00:36

ภาพที่ ข.29 การตั้งคำถามในกระดานเสวนาเรียบร้อยแล้ว

จากภาพที่ ข.23 ถ้าสมาชิกเลือก

- หมายเลข 2 หมายถึง การอ่านกระทู้กระดานเสวนาและการตอบ ดังภาพที่ ข.30

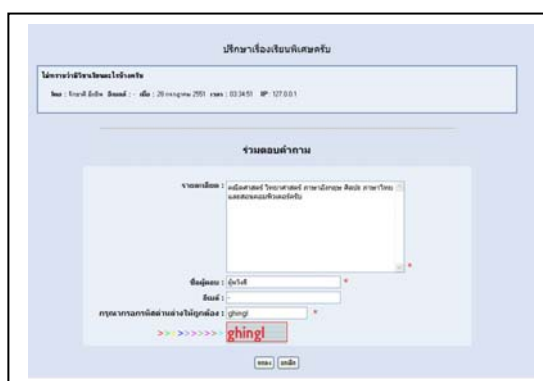

ภาพที่ ข.30 การตอบคำถามในกระดานเสวนา

จากภาพที่ ข.30 ถ้าสมาชิกตอบคำถามเรียบร้อยแล้วก็จะแสดงดังภาพที่ ข.31

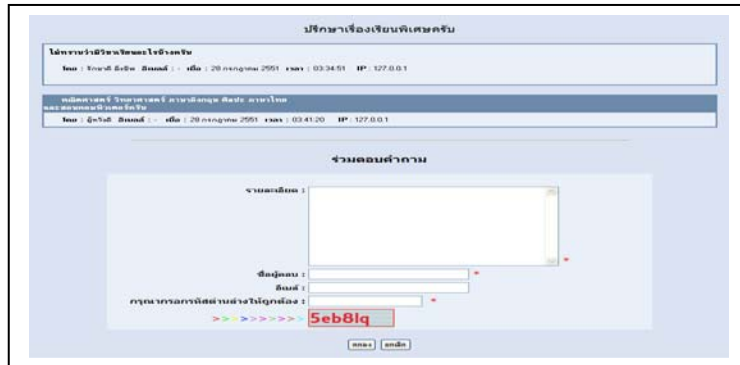

ภาพที่ ข.31 การตอบคำถามในกระดานเสวนาเรียบร้อยแล้ว

ส่วนของเจ้าหน้าที่

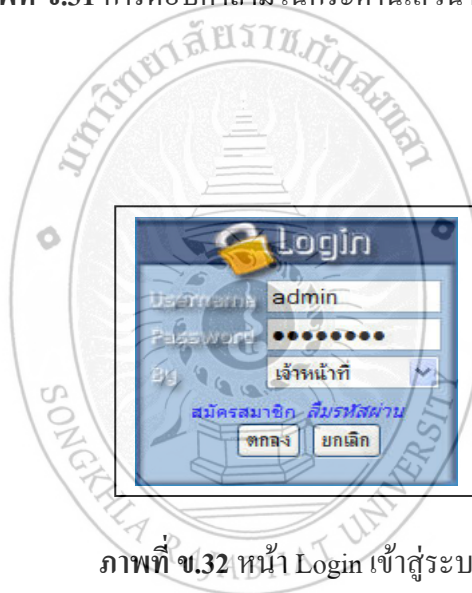

ภาพที่ ข.32 หน้า Login เข้าสู่ระบบ

ถ้าไม่ใส่ชื่อผู้ใ้ จะปรากฏดังภาพที่ ข.33

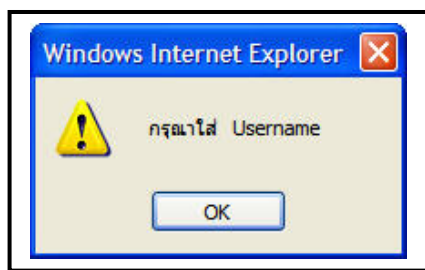

ภาพที่ ข.33 ถ้าไม่ใส่ชื่อผู้ใ้

ถ้าไม่ใส่รหัสผ่าน จะปรากฏดังภาพที่ ข.34



ภาพที่ ข.34 ถ้าไม่ใส่รหัสผ่าน

ถ้าไม่เลือกการเข้าระบบ จะปรากฏดังภาพที่ ข.35

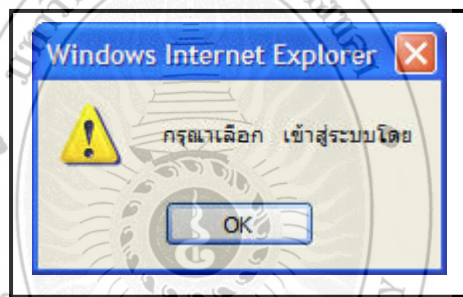

ภาพที่ ข.35 ถ้าไม่เลือกการเข้าระบบ

ถ้าใส่ชื่อผู้ใช้ รหัสผ่านและเลือกการเข้าสู่ระบบผิด จะปรากฏดังภาพที่ ข.36

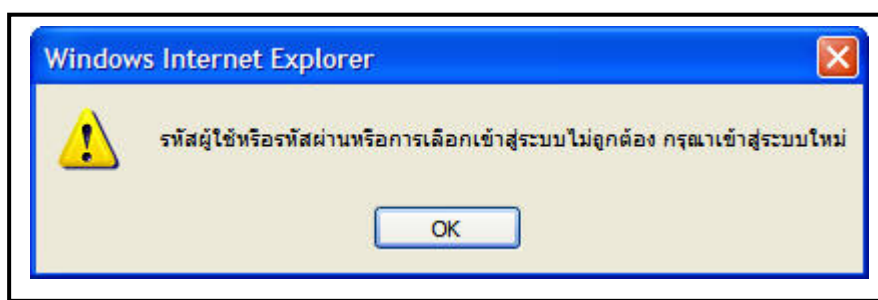

ภาพที่ ข.36 ถ้าใส่ชื่อผู้ใช้ รหัสผ่านและเลือกการเข้าสู่ระบบผิด

เมื่อเข้าสู่ระบบของเจ้าหน้าที่



ภาพที่ ข.37 หน้าแรกของการจัดการข้อมูลของเจ้าหน้าที่

จากภาพที่ ข.37 มีเมนูด้วยกันทั้งหมด 14 เมนู ซึ่งแต่ละเมนูทำงานดังต่อไปนี้



จากภาพที่ ข.37 ถ้าเจ้าหน้าที่เลือก

- หมายเลข 1 หมายถึง การแก้ไขข้อมูลเจ้าหน้าที่และผู้บริหาร แสดง ดังภาพที่ ข.38 ถึง ข.41

ภาพที่ ข.38 การแก้ไขข้อมูลเจ้าหน้าที่

ถ้าแก้ไขข้อมูลเจ้าหน้าที่เรียบร้อยแล้ว จะปรากฏดังภาพที่ ข.39

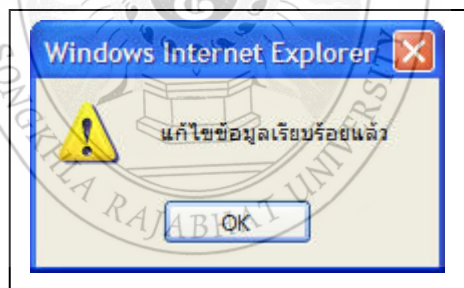

ภาพที่ ข.39 แก้ไขข้อมูลเจ้าหน้าที่เรียบร้อยแล้ว

ภาพที่ ข.40 การแก้ไขข้อมูลผู้บริหาร



ถ้าแก้ไขข้อมูลผู้บริหารเรียบร้อยแล้ว จะปรากฏดังภาพที่ ข.41

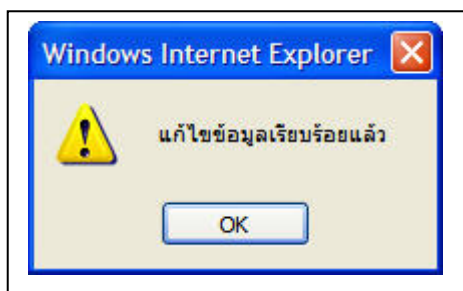

ภาพที่ ข.41 แก้ไขข้อมูลผู้บริหารเรียบร้อยแล้ว

จากภาพที่ ข.37 ถ้าเจ้าหน้าที่เลือก

- หมายเลข 2 หมายถึง การจัดการข้อมูลสมาชิกของเจ้าหน้าที่ แสดง ดังภาพที่ ข.42 ถึง ข.71

ชื่อ	นามสกุล	สมัครเรียน	ใบเสร็จ	รายละเอียด	แก้ไข	ลบ
เด็กชาย วรรณ	สำวัฒนพร					
เด็กหญิง ภรณ์ชนิษฐ์	พันธุ์พิพัฒน์ไพฑูริย์					
เด็กชาย อธิพัทธ์	อดุลประไพโยชน					
เด็กหญิง สิริกาญจน์	ทัพธีรงค์					
เด็กหญิง จิณญา	ชุลศรี					
เด็กชาย เมธิส	รัตนวรรณชัย					
เด็กหญิง จิณญา	ชุลศรี					
เด็กชาย ศักลาส	แม็คค้าย					

ภาพที่ ข.42 การจัดการข้อมูลสมาชิกของเจ้าหน้าที่

จากภาพที่ ข.42 ถ้าเจ้าหน้าที่ต้องการเลือก

- หมายเลข 1 แสดงว่า เจ้าหน้าที่เลือก เพิ่มข้อมูลสมาชิกดังภาพที่ ข.43



ภาพที่ ข.43 การตรวจสอบชื่อผู้ใช้

จากภาพที่ ข.43 เป็นการตรวจสอบชื่อผู้ใช้ถ้าชื่อผู้ใช้จะปรากฏดังหน้าจอตั้งภาพที่ ข.44

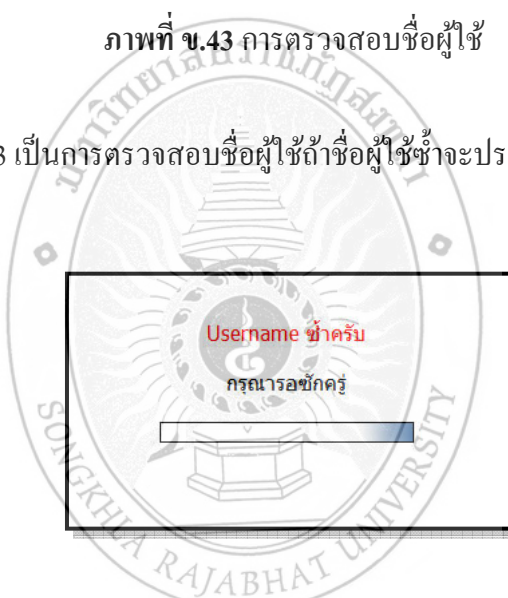

ภาพที่ ข.44 การตรวจสอบชื่อผู้ใช้ซ้ำ

จากภาพที่ ข.44 ถ้าชื่อผู้ใช้ซ้ำจะต้องกลับไปตรวจสอบชื่อผู้ใช้ใหม่ ถ้าชื่อผู้ใช้ไม่ซ้ำก็จะปรากฏดังหน้าจอตั้งภาพที่ ข.45



ภาพที่ ข.45 การตรวจสอบชื่อผู้ใช้ที่ไม่ซ้ำ

จากภาพที่ ข.45 ถ้าชื่อผู้ใช้ไม่ซ้ำจะปรากฏหน้าจอ ดังภาพที่ ข.46

**เพิ่มข้อมูลสมาชิก**

Username : ketvayut1 \*

Password : ..... \*ต้องมีความยาว 8-20 ตัวอักษร

ยืนยันรหัสผ่าน : ..... \*

คำนำหน้าชื่อ : เด็กชาย \*

ชื่อ : เกศายุทธ \*

นามสกุล : รัชยกฤ \*

ชื่อเล่น : ทิม

เพศ :  ชาย  หญิง

วัน/เดือน/ปีเกิด : วัน 02 เดือน พฤษภาคม ปี 2528 \*

ที่อยู่ : 62 หมู่ 3 \*

จังหวัด : สงขลา \*

อำเภอ : หาดใหญ่ \*

รหัสไปรษณีย์ : 90110 \*

เบอร์โทรศัพท์บ้าน : \_\_\_\_\_

เบอร์โทรศัพท์มือถือ : \_\_\_\_\_

อีเมล : \_\_\_\_\_

โรงเรียน : หาดใหญ่รัฐประชาสรรค์ \*

ระดับการศึกษา : ปริญญาตรี \*

คอมพิวเตอร์ : \_\_\_\_\_

สิ่งที่สนใจ : \_\_\_\_\_

**ข้อมูลผู้ปกครอง**

ชื่อ : นายฉลอง \*

นามสกุล : รัชยกฤ \*

ความเกี่ยวข้อง : บิดา \*

สถานที่ทำงาน : อำเภอเทพา \*

เบอร์โทรศัพท์ : 0812763516

อีเมลล์ : \_\_\_\_\_

ตกลง ยกเลิก

ภาพที่ ข.46 การเพิ่มสมาชิกของเจ้าหน้าที่

ถ้าไม่ใส่รหัสผ่าน จะปรากฏดังภาพที่ ข.47

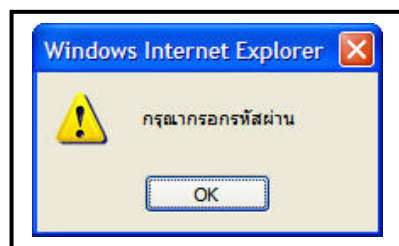

ภาพที่ ข.47 ถ้าไม่ใส่รหัสผ่าน

ถ้าใส่รหัสผ่านไม่ถึง 8 ตัวอักษรจะปรากฏดังภาพที่ ข.48

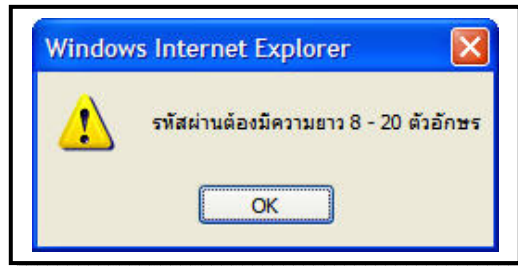

ภาพที่ ข.48 ถ้าใส่รหัสผ่านไม่ถึง 8 ตัวอักษร

ถ้ายืนยันรหัสผ่านไม่ถูกต้อง จะปรากฏดังภาพที่ ข.49

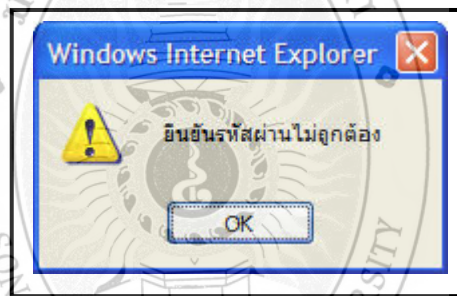

ภาพที่ ข.49 ถ้ายืนยันรหัสผ่านไม่ถูกต้อง

ถ้าไม่เลือกคำนำหน้าชื่อ จะปรากฏดังภาพที่ ข.50

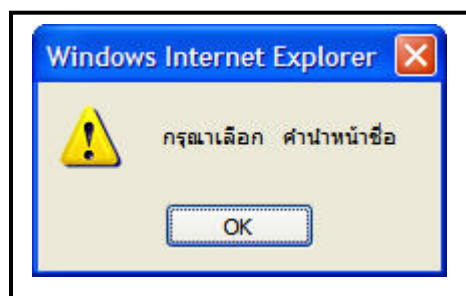

ภาพที่ ข.50 ถ้าไม่เลือกคำนำหน้าชื่อ

ถ้าไม่ใส่ชื่อ จะปรากฏดั่งภาพที่ ข.51



ภาพที่ ข.51 ถ้าไม่ใส่ชื่อ

ถ้าไม่ใส่นามสกุล จะปรากฏดั่งภาพที่ ข.52

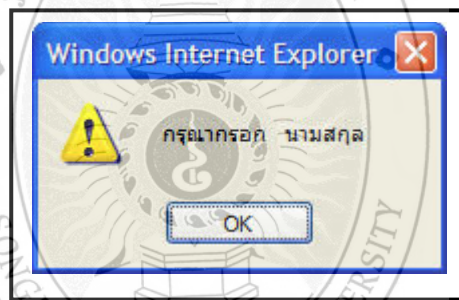

ภาพที่ ข.52 ถ้าไม่ใส่นามสกุล

ถ้าใส่อายุเป็นตัวอักษร จะปรากฏดั่งภาพที่ ข.53

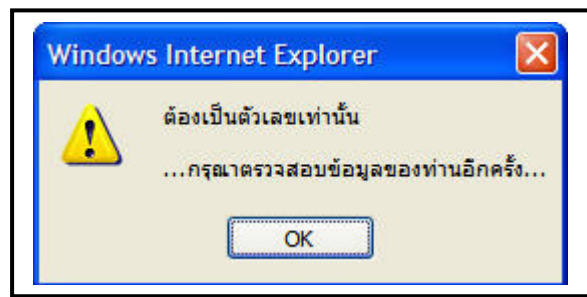

ภาพที่ ข.53 ถ้าใส่อายุเป็นตัวอักษร

ถ้าไม่เลือกวัน จะปรากฏดังภาพที่ ข.54

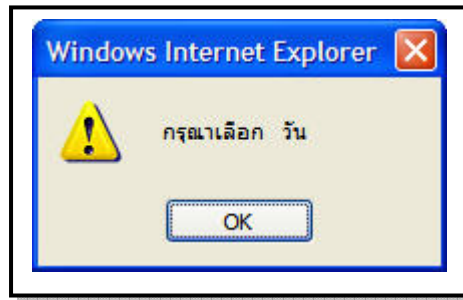

ภาพที่ ข.54 ถ้าไม่เลือกวัน

ถ้าไม่เลือกเดือน จะปรากฏดังภาพที่ ข.55

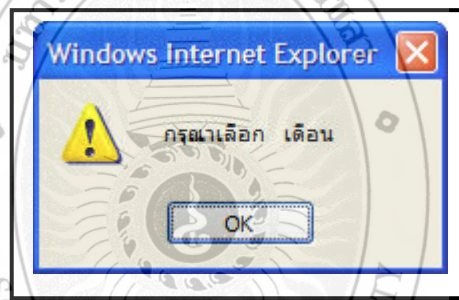

ภาพที่ ข.55 ถ้าไม่เลือกเดือน

ถ้าไม่เลือกปี จะปรากฏดังภาพที่ ข.56

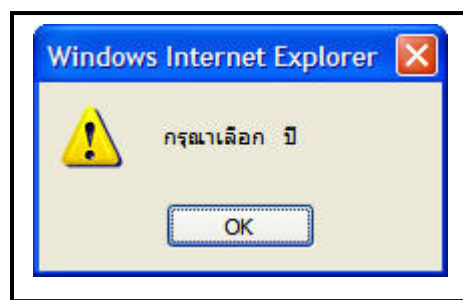

ภาพที่ ข.56 ถ้าไม่เลือกปี

ถ้าไม่ใส่ที่อยู่ จะปรากฏดังภาพที่ ข.57



ภาพที่ ข.57 ถ้าไม่ใส่ที่อยู่

ถ้าไม่เลือกจังหวัด จะปรากฏดังภาพที่ ข.58

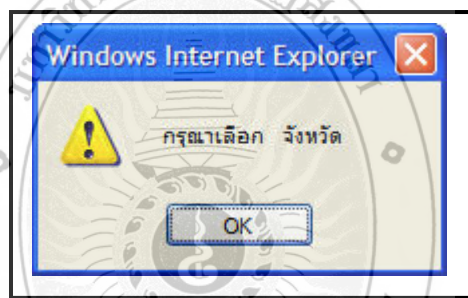

ภาพที่ ข.58 ถ้าไม่เลือกจังหวัด

ถ้าไม่ใส่รหัสไปรษณีย์ จะปรากฏดังภาพที่ ข.59

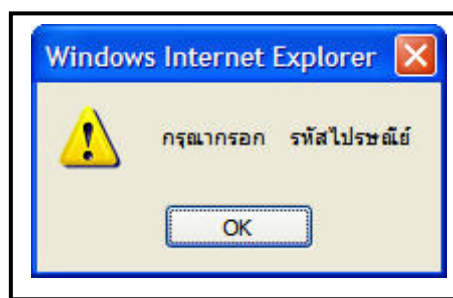

ภาพที่ ข.59 ถ้าไม่ใส่รหัสไปรษณีย์

ถ้าใส่รหัสไปรษณีย์เป็นตัวอักษร จะปรากฏดังภาพที่ ข.60



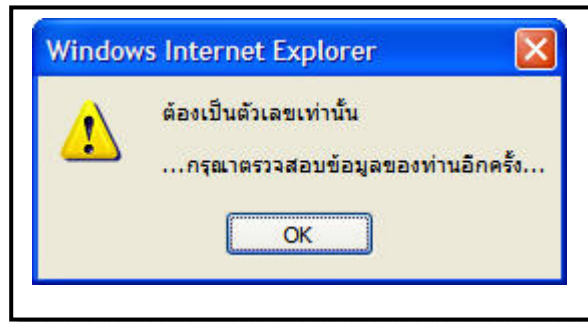

ภาพที่ ข.60 ถ้าใส่รหัสไปรษณีย์เป็นตัวอักษร

ถ้าไม่ใส่ชื่อโรงเรียน จะปรากฏดังภาพที่ ข.61

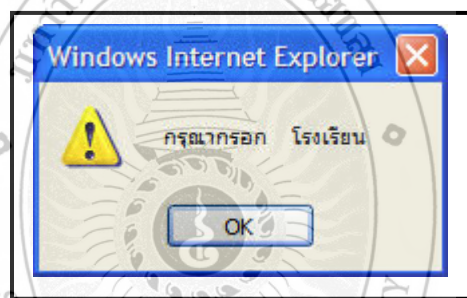

ภาพที่ ข.61 ถ้าไม่ใส่ชื่อโรงเรียน

ถ้าไม่เลือกระดับการศึกษา จะปรากฏดังภาพที่ ข.62

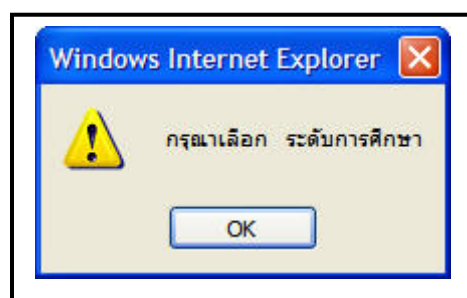

ภาพที่ ข.62 ถ้าไม่เลือกระดับการศึกษา

เมื่อเพิ่มข้อมูลเรียบร้อยแล้ว จะปรากฏดังภาพที่ ข.63





ภาพที่ ข.63 หน้าการเพิ่มสมาชิกของเจ้าหน้าที่

จากภาพที่ ข.63 เมื่อเพิ่มข้อมูลเสร็จเรียบร้อยแล้วคลิกปุ่ม OK ชื่อของสมาชิกที่เพิ่มไปก็จะมาโชว์ยังหน้าที่ให้แสดงข้อมูลสมาชิกดังภาพที่ ข.64



ภาพที่ ข.64 แสดงข้อมูลสมาชิกที่เพิ่ม

จากภาพที่ ข.42 ถ้าผู้ต้องการระบบเลือก

หมายเลข 2 แสดงว่า เจ้าหน้าที่เลือกสมัครเรียนให้สมาชิก

ดังภาพที่ ข.65

เด็กชายเอกวายุ รัชนีกุล			
ระดับ	คอร์ส	ราคา(บาท)	เลือก
ประถมศึกษา6	รายละเอียด	2700	<input checked="" type="checkbox"/>
1	คณิตศาสตร์		
2	ภาษาไทย		
3	ภาษาอังกฤษ		
4	วิทยาศาสตร์		

เรียนเฉพาะวิชา			
ลำดับที่	ชื่อวิชา	ราคา	เลือก
1	ภาษาอังกฤษ	500	<input type="checkbox"/>
2	ภาษาไทย	500	<input type="checkbox"/>
3	คณิตศาสตร์	700	<input type="checkbox"/>
4	วิทยาศาสตร์	700	<input type="checkbox"/>
5	สังคม	500	<input type="checkbox"/>
6	ศิลปะ	3000	<input type="checkbox"/>
7	Photoshop	1500	<input type="checkbox"/>
8	Macromedia Flash	1500	<input type="checkbox"/>
9	Word2003	1500	<input type="checkbox"/>
10	Excel2003	1500	<input type="checkbox"/>
11	PowerPoint2003	1500	<input type="checkbox"/>

  

เลือกบ้านอสังหา	ราคา(บาท)	ขนาด	เลือก
เลือกบ้านอสังหา <a href="#">(รูปแบบเสือ)</a>	100	M	<input checked="" type="checkbox"/>

ระดับการศึกษาผู้เรียน : ประถมศึกษา6

ภาพที่ ข.65 การสมัครเรียนสมาชิกของเจ้าหน้าที่

ถ้าไม่ได้เลือก ระดับการศึกษา จะปรากฏดังภาพที่ ข.66

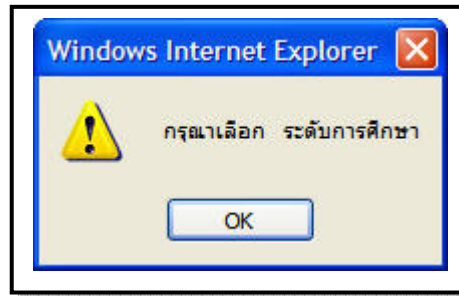

ภาพที่ ข.66 ถ้าไม่ได้เลือก ระดับการศึกษา

ถ้าเลือก ระดับการศึกษาไม่ถูกต้อง จะปรากฏดังภาพที่ ข.67

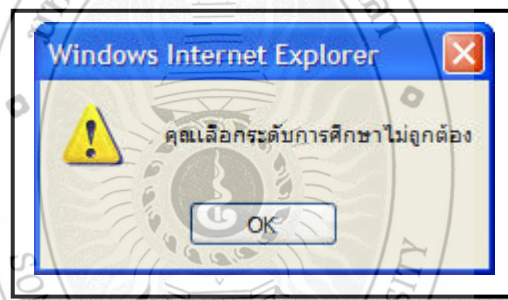

ภาพที่ ข.67 ถ้าเลือก ระดับการศึกษาไม่ถูกต้อง

ถ้าเลือก รูปแบบเสื้อ จะปรากฏดังภาพที่ ข.68



ภาพที่ ข.68 ถ้าเลือก รูปแบบเสื้อ

ในกรณีที่สมัครเรียน ไม่ตรงกับวันที่กำหนดการรับสมัคร จะปรากฏดังภาพที่ ข.69

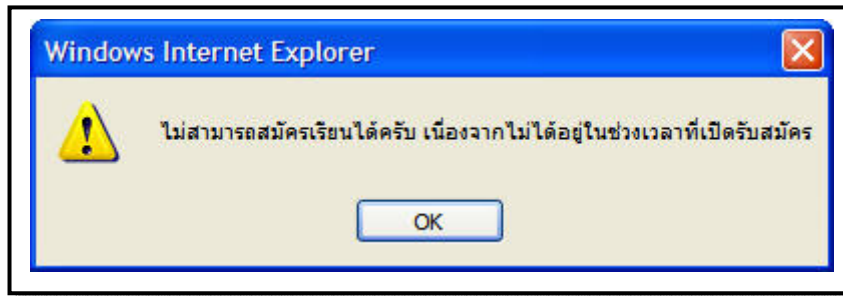

ภาพที่ ข.69 ในกรณีที่สมัครเรียน ไม่ตรงกับวันที่กำหนดการรับสมัคร

จากภาพที่ ข.42 ถ้าผู้ต้องการระบบเลือก

- หมายเลข 3 แสดงว่าเจ้าหน้าที่เลือกแสดงใบเสร็จรับเงิน

ภาพที่ ข.70

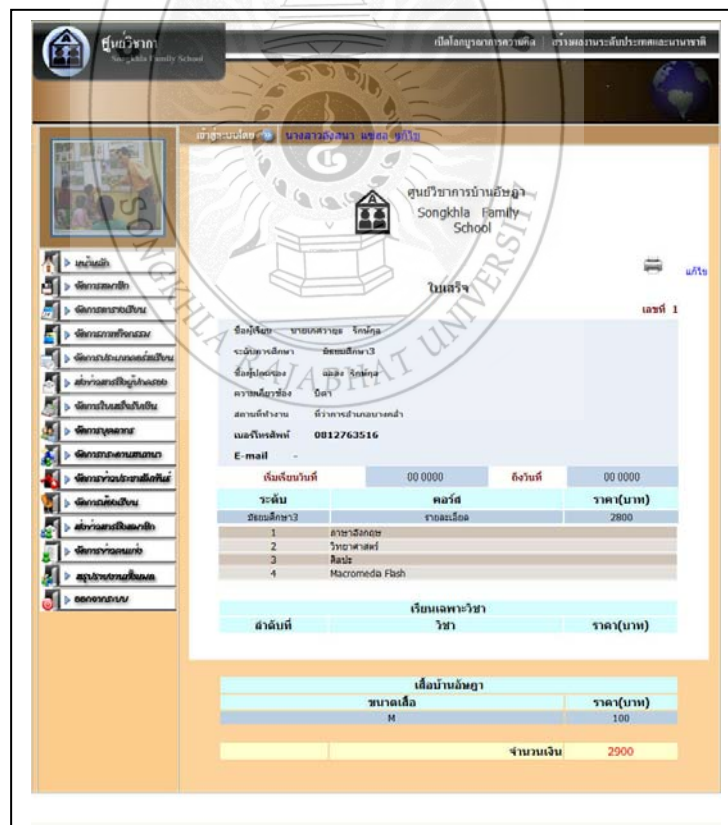

ภาพที่ ข.70 การแสดงใบเสร็จรับเงินของเจ้าหน้าที่

จากภาพที่ ข.42 ถ้าผู้ต้องการระบบเลือก

- หมายเลข 4 แสดงว่า เจ้าหน้าที่ที่เลือกแสดงข้อมูลสมาชิกดังภาพที่ ข.71

The screenshot shows a web browser window with the address bar displaying 'http://localhost/?m\_id=83 - เด็กชายเกศวายุธ รัชย์กุล - iLLU...'. The page title is 'ประวัติส่วนตัว' (Personal History). The profile information is as follows:

<b>Username</b>	ketvayut
<b>Password</b>	ketvayut
<b>ตำแหน่ง</b>	เด็กชาย
<b>ชื่อ</b> เกศวายุธ	<b>นามสกุล</b> รัชย์กุล
<b>เพศ</b>	ชาย
<b>อายุ</b>	22
<b>วันเกิด</b>	02/05/1985
<b>ที่อยู่ปัจจุบัน</b>	520/13 หมู่ 3 ต.ควนสัง
<b>อำเภอ</b>	หาดใหญ่
<b>จังหวัด</b>	สงขลา
<b>รหัสไปรษณีย์</b>	90110
<b>หมายเลขโทรศัพท์บ้าน</b>	-
<b>หมายเลขโทรศัพท์มือถือ</b>	-
<b>E-mail@</b>	ketvayut@yahoo.com
<b>โรงเรียน</b>	หาดใหญ่รัฐประชาสรรค์
<b>ระดับการศึกษา</b>	ประถมศึกษา 6
<b>สิ่งที่สนใจ</b>	computer
<b>ข้อมูลผู้ปกครอง</b>	
<b>ชื่อ</b>	นายลลิ่ง
<b>นามสกุล</b>	รัชย์กุล
<b>ความเกี่ยวข้อง</b>	บิดา
<b>สถานที่ทำงาน</b>	สำนักงานงา
<b>เบอร์โทรศัพท์</b>	0812763516
<b>E-mail@</b>	

At the bottom of the profile information, there is a button labeled 'ปิดหน้าต่างนี้' (Close this window).

ภาพที่ ข.71 การแสดงข้อมูลสมาชิกของเจ้าหน้าที่

จากภาพที่ ข.42 ถ้าผู้ต้องการระบบเลือก

- หมายเลข 5 แสดงว่า เจ้าหน้าที่ที่เลือกแก้ไขข้อมูลสมาชิกดังภาพที่ ข.72

แก้ไขข้อมูลสมาชิก

username :	ketvayut
password :	••••••••
ยืนยัน password :	••••••••
สาขาหน้าชื่อ :	เด็กชาย <input type="button" value="v"/>
ชื่อ :	เกศวายุช
นามสกุล :	รักย์กุล
ชื่อเล่น :	ส้ม
เพศ :	<input checked="" type="radio"/> ชาย <input type="radio"/> หญิง
วัน/เดือน/ปีเกิด :	วัน 02 <input type="button" value="v"/> เดือน พฤษภาคม <input type="button" value="v"/> ปี 2528 <input type="button" value="v"/>
ที่อยู่ :	520/13 ม.3 ต.ทวนแจ้ง
จังหวัด :	สงขลา <input type="button" value="v"/>
อำเภอ :	หาดใหญ่ <input type="button" value="v"/>
รหัสไปรษณีย์ :	90110
เบอร์โทรศัพท์บ้าน :	-
เบอร์โทรศัพท์มือถือ :	-
อีเมล :	ketvayut@yahoo.com
โรงเรียน :	หาดใหญ่รัฐประชาสรรค์
ระดับการศึกษา :	ประถมศึกษา6 <input type="button" value="v"/>
สิ่งที่สนใจ :	computer
ข้อมูลผู้ปกครอง	
ชื่อ :	นายฉลอง
นามสกุล :	รักย์กุล
ความเกี่ยวข้อง :	บิดา
สถานที่ทำงาน :	อำเภอบางกล่ำ
เบอร์โทรศัพท์ :	0812763516
อีเมล :	
<input type="button" value="ตกลง"/> <input type="button" value="ยกเลิก"/>	

ภาพที่ ข.72 การแก้ไขข้อมูลสมาชิกของเจ้าหน้าที่

จากภาพที่ ข.72 เป็นการแก้ไขข้อมูลของสมาชิก ชื่อเกศวายุช เมื่อเปลี่ยนแปลงข้อมูลเสร็จเรียบร้อยแล้วระบบจะบอกว่า แก้ไขข้อมูลสมาชิกเรียบร้อยแล้วครับ ดังภาพที่ ข.73



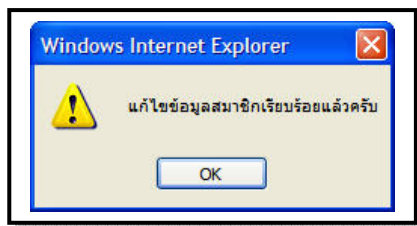

ภาพที่ ข.73 แก้ไขข้อมูลสมาชิกเรียบร้อยแล้วครับ

จากภาพที่ ข.42 ถ้าผู้ต้องการระบบเลือก

- หมายเลข 5 แสดงว่า เจ้าหน้าที่เลือกลบข้อมูลสมาชิก

ดังภาพที่ ข.74

ชื่อ	นามสกุล	สมัครเรียน	ไม่เสร็จ	รายละเอียด	แก้ไข	ลบ
เด็กชาย วรรณ	สำวัฒนพร					
เด็กหญิง ภัทรนันท์	พันธุ์ทิพย์ไพฑูริย์					
เด็กชาย อภิสิทธิ์	อรุโณประโยชน์					
เด็กหญิง สิริกาญจนา	ภัทรยงค์					
เด็กหญิง จิณญา	ชุลศรี					
เด็กชาย เมธี	รัตนวรรณชัย					
เด็กหญิง จิณญา	ชุลศรี					
เด็กชาย ศักลาส	แม่ค้าย					

ภาพที่ ข.74 การลบข้อมูลสมาชิกของเจ้าหน้าที่

จากภาพที่ ข.74 เป็นการลบข้อมูลของสมาชิก จะมีข้อความยืนยันว่าจะลบหรือไม่  
ดังภาพที่ ข.75

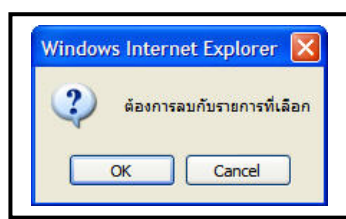

ภาพที่ ข.75 ยืนยันการลบข้อมูลสมาชิกของเจ้าหน้าที่

จากภาพที่ ข.42 ถ้าผู้ต้องการระบบเลือก

- หมายเลข 7 แสดงว่า เจ้าหน้าที่เลือกค้นหาข้อมูลสมาชิกดังภาพที่ ข.76

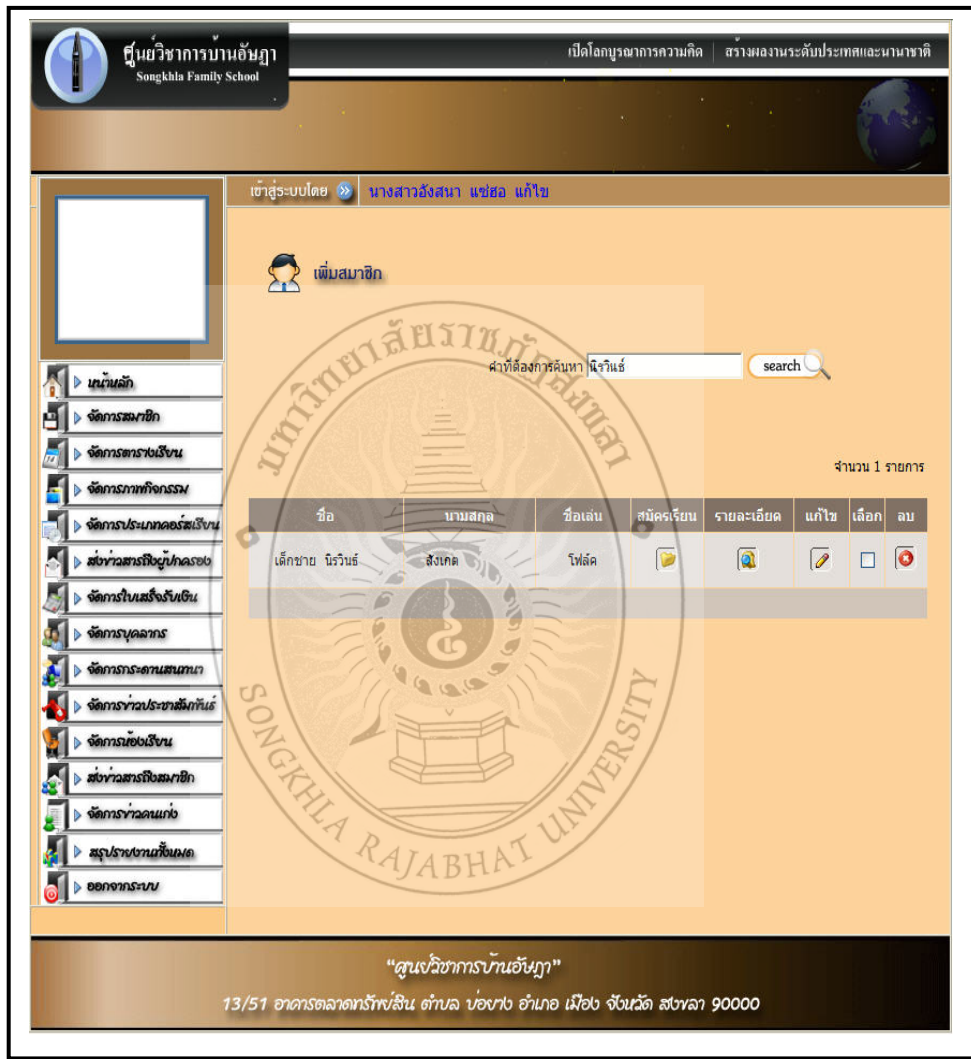

ภาพที่ ข.76 การค้นหาข้อมูลสมาชิกของเจ้าหน้าที่



จากภาพที่ ข.37 ถ้าเจ้าหน้าที่เลือก

- หมายเลข 3 หมายถึง การจัดการข้อมูลตารางเรียน แสดง ดังภาพที่ ข.77 ถึง ภาพที่ ข.80

ตารางเรียน			
ลำดับที่	ตารางเรียนระดับชั้น	รายละเอียด	แก้ไข
1	อนุปบาล 1		
2	อนุปบาล 2		
3	อนุปบาล 3		
4	ประถมศึกษา 1		
5	ประถมศึกษา 2		
6	ประถมศึกษา 3		
7	ประถมศึกษา 4		
8	ประถมศึกษา 5		
9	ประถมศึกษา 6		
10	มัธยมศึกษา 1		
11	มัธยมศึกษา 2		
12	มัธยมศึกษา 3		

ภาพที่ ข.77 การแสดงชื่อตารางเรียน

จากภาพที่ ข.77 ถ้าเจ้าหน้าที่เลือก

- หมายเลข 1 หมายถึง การแสดงตารางเรียน จะแสดง ดังภาพที่ ข.78

ลำดับ	วัน	เวลาเริ่ม	เวลาสิ้นสุด	วิชา	สาขา	ห้อง
1	อังคาร	08.30	09.00	คณิตศาสตร์	3	ห้อง 3
2	อังคาร	09.00	09.00	ภาษาไทย	5	ห้อง 5
3	พุธ	10.30	09.30	Photoshop	9	ห้องคอมพิวเตอร์

ภาพที่ ข.78 การแสดงตารางเรียน

จากภาพที่ ข.77 ถ้าเจ้าหน้าที่เลือก

- หมายเลข 2 หมายถึง การแก้ไขตารางเรียน จะแสดงดังภาพที่ ข.79

**ตารางเรียนชั้น อนุบาล1**

วัน	เลือกวัน	
เริ่มเวลา	เลือก	สิ้นสุดเวลา
สิ้นสุดเวลา	เลือก	
วิชา	-----วิชา-----	
ห้องเรียน	ห้องเรียน	
สาขา	สาขา	
<input type="button" value="ตกลง"/> <input type="button" value="ยกเลิก"/>		

ลำดับ	วัน	เวลาเริ่ม	เวลาสิ้นสุด	วิชา	สาขา	ห้อง	ลบ
1	อังคาร	08.30	09.00	คณิตศาสตร์	1	ห้อง 3	<input type="button" value="ลบ"/>
2	อังคาร	09.00	09.00	ภาษาไทย	1	ห้อง 5	<input type="button" value="ลบ"/>
3	พุธ	10.30	09.30	Photoshop	2	ห้องคอมพิวเตอร์	<input type="button" value="ลบ"/>

ภาพที่ ข.79 การแก้ไขตารางเรียน

จากภาพที่ ข.79 เมื่อเจ้าหน้าที่กดปุ่มลบ จะแสดงดังภาพที่ ข.80

**ตารางเรียนชั้น อนุบาล1**

วัน	เลือกวัน	
เริ่มเวลา	เลือก	สิ้นสุดเวลา
สิ้นสุดเวลา	เลือก	
วิชา	-----วิชา-----	
ห้องเรียน	ห้องเรียน	
สาขา	สาขา	
<input type="button" value="ตกลง"/> <input type="button" value="ยกเลิก"/>		

  

ลำดับ	วัน	เวลาเริ่ม	เวลาสิ้นสุด	วิชา	สาขา	ห้อง	ลบ
1	อังคาร	08.30	09.00	คณิตศาสตร์	1	ห้อง 3	<input type="button" value="ลบ"/>
2	อังคาร	09.00	09.00	ภาษาไทย	1	ห้อง 5	<input type="button" value="ลบ"/>

ภาพที่ ข.80 การแสดงตารางเรียนที่ลบเรียบร้อยแล้ว

จากภาพที่ ข.37 ถ้าเจ้าหน้าที่เลือก

- หมายเลข 4 หมายถึง การจัดการข้อมูลภาพกิจกรรม แสดง ดังภาพที่ ข.81 ถึง ข.96

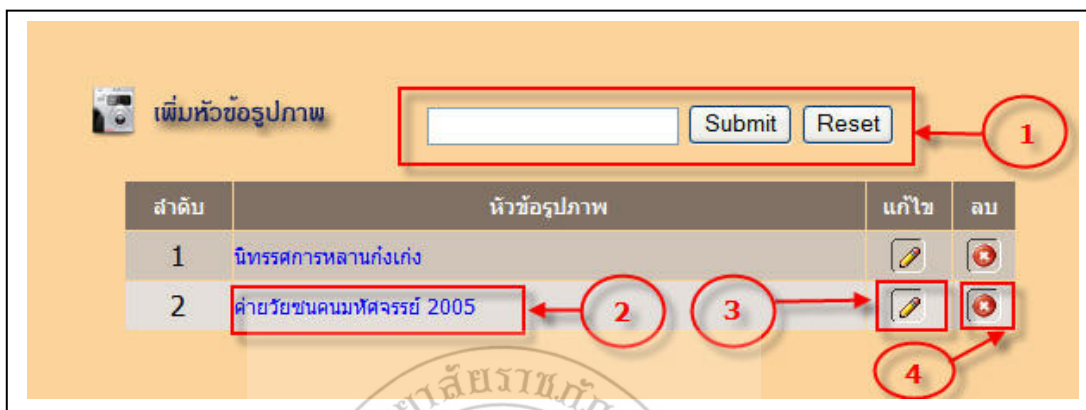

ภาพที่ ข.81 การแสดงหัวข้อภาพกิจกรรม

จากภาพที่ ข.81 ถ้าเจ้าหน้าที่เลือก

- หมายเลข 1 หมายถึง การเพิ่มหัวข้อภาพกิจกรรม แสดง ดังภาพที่ ข.82



ภาพที่ ข.82 การเพิ่มหัวข้อภาพกิจกรรม

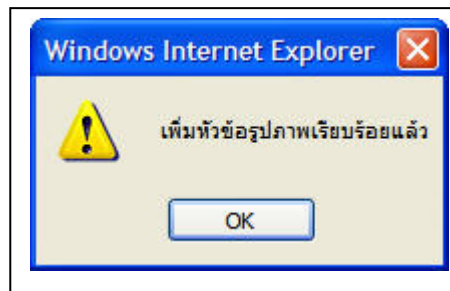

ภาพที่ ข.83 การแสดงการเพิ่มหัวข้อรูปภาพเรียบร้อยแล้ว

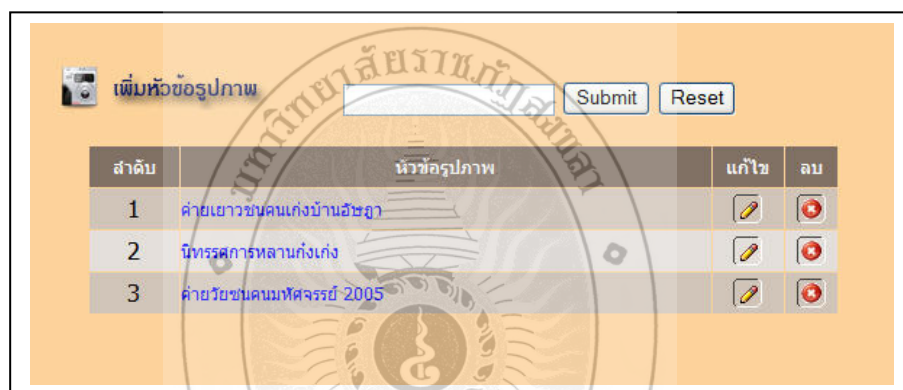

ภาพที่ ข.84 การแสดงหัวข้อรูปภาพที่เพิ่ม

จากภาพที่ ข.81 ถ้าเจ้าหน้าที่เลือก

- หมายเลข 2 หมายถึง การเพิ่มรูปภาพกิจกรรม แสดงดังภาพที่ ข.85

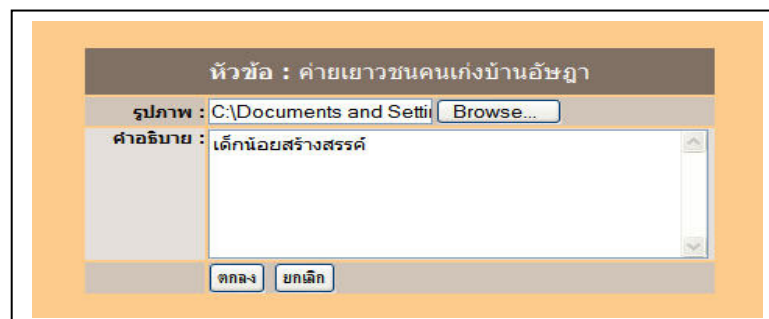

ภาพที่ ข.85 การเพิ่มรูปภาพกิจกรรม

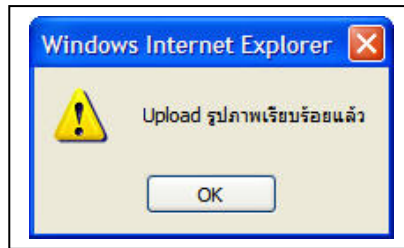

ภาพที่ ข.86 การเพิ่มรูปภาพกิจกรรมเรียบร้อยแล้ว

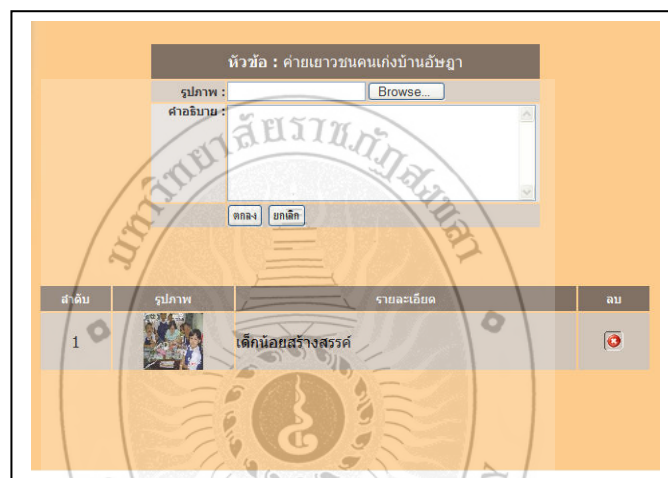

ภาพที่ ข.87 การแสดงรูปภาพกิจกรรมที่เพิ่ม

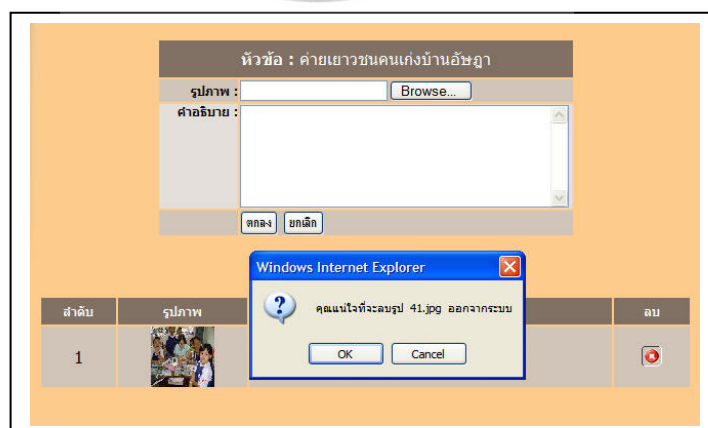

ภาพที่ ข.88 การลบรูปภาพกิจกรรม

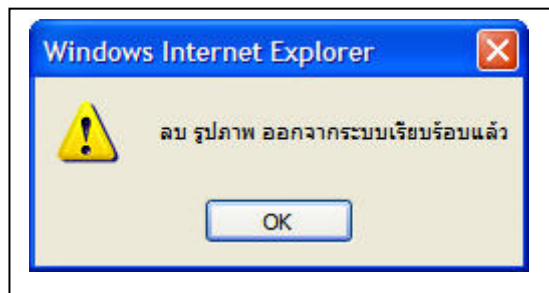

ภาพที่ ข.89 ลบรูปภาพกิจกรรมเรียบร้อยแล้ว

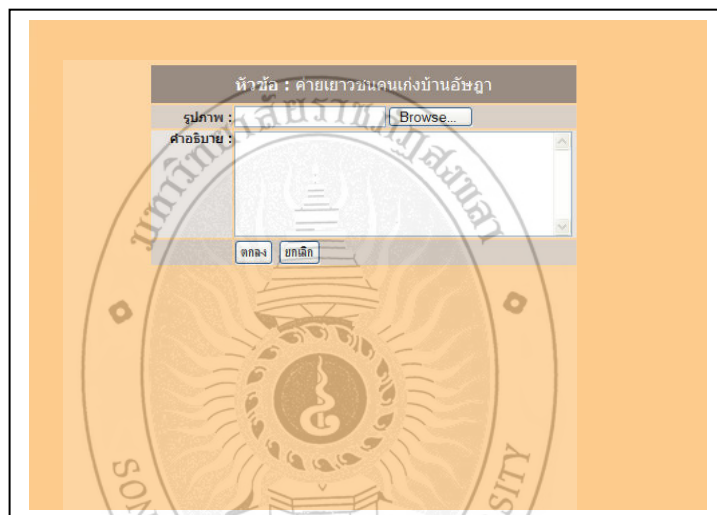

ภาพที่ ข.90 แสดงการลบรูปภาพกิจกรรม

จากภาพที่ ข.81 ถ้าเจ้าหน้าที่เลือก

- หมายเลข 3 หมายถึง การแก้ไขหัวข้อภาพกิจกรรม แสดง ดังภาพที่ ข.91

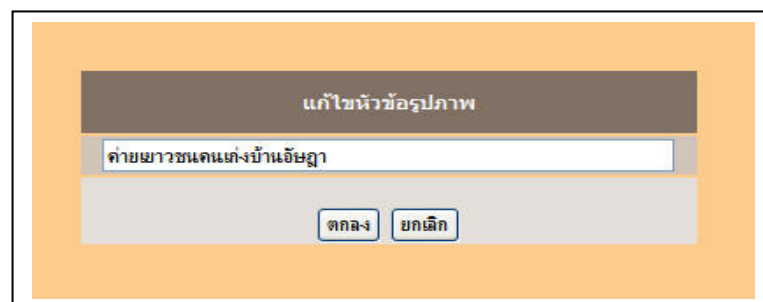

ภาพที่ ข.91 แสดงการแก้ไขหัวข้อภาพกิจกรรม

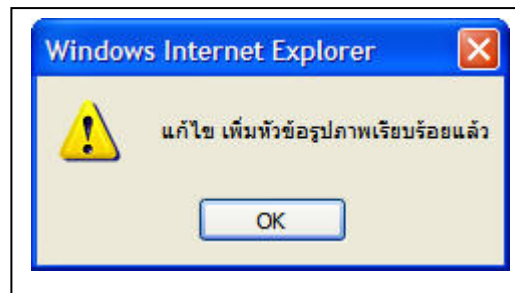

ภาพที่ ข.92 การแก้ไขหัวข้อภาพกิจกรรมเรียบร้อยแล้ว

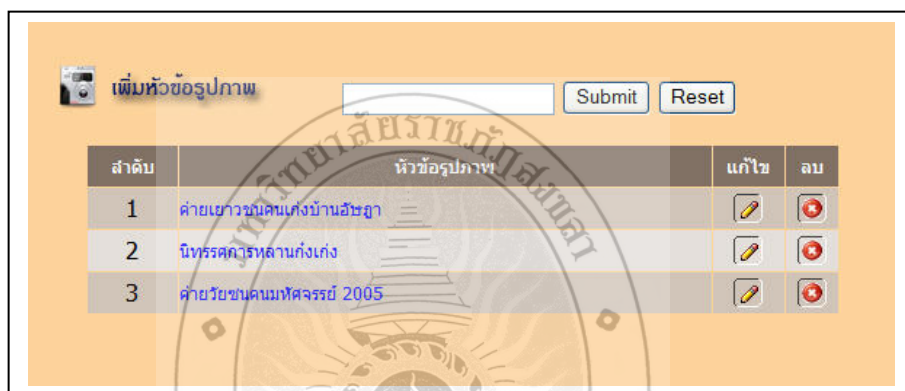

ภาพที่ ข.93 การแสดงหัวข้อภาพกิจกรรมที่แก้ไข

จากภาพที่ ข.81 ถ้าเจ้าหน้าที่เลือก

- หมายเลข 4 หมายถึง การลบหัวข้อภาพกิจกรรม แสดงดังภาพที่ ข.94

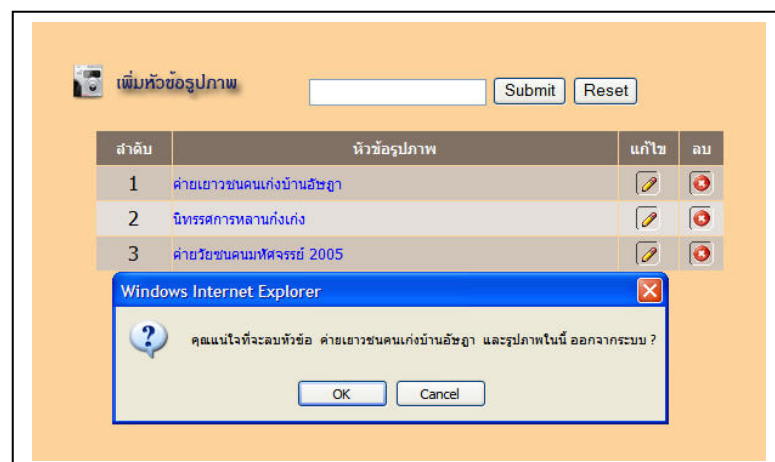

ภาพที่ ข.94 การลบหัวข้อภาพกิจกรรม



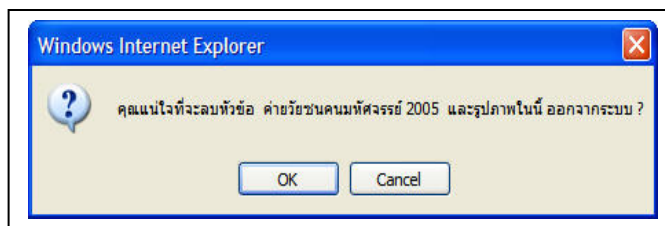

ภาพที่ ข.95 การยืนยันการลบหัวข้อภาพกิจกรรม

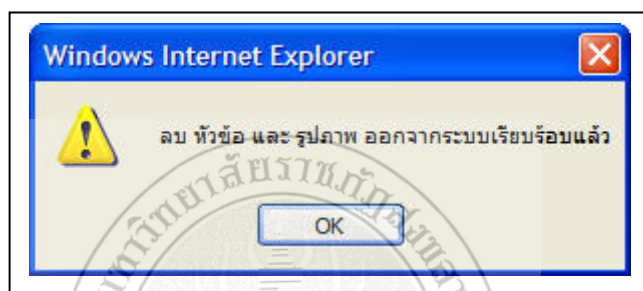

ภาพที่ ข.96 การลบหัวข้อภาพกิจกรรมเรียบร้อยแล้ว



ภาพที่ ข.97 การแสดงหัวข้อภาพกิจกรรมที่ลบ

จากภาพที่ ข.37 ถ้าเจ้าหน้าที่เลือก

- หมายเลข 5 หมายถึง การจัดการประเภทคอร์สเรียน แสดง ดังภาพที่ ข.98 ถึง ข.102



ลำดับที่	ระดับ	ราคา	แก้ไข
1	อนุปริญญา1	3000 บาท	✎
2	อนุปริญญา2	3000 บาท	✎
3	อนุปริญญา3	3000 บาท	✎
4	ประถมศึกษา1	2500 บาท	✎
5	ประถมศึกษา2	2500 บาท	✎
6	ประถมศึกษา3	2500 บาท	✎
7	ประถมศึกษา4	2500 บาท	✎
8	ประถมศึกษา5	2700 บาท	✎
9	ประถมศึกษา6	2700 บาท	✎
10	มัธยมศึกษา1	2800 บาท	✎
11	มัธยมศึกษา2	2800 บาท	✎
12	มัธยมศึกษา3	2800 บาท	✎

ภาพที่ ข.98 การแสดงประเภทคอร์สเรียน

จากภาพที่ ข.98 ถ้าเจ้าหน้าที่เลือก

- หมายเลข 1 หมายถึง การแสดงคอร์สเรียน แสดง ดังภาพที่ ข.99

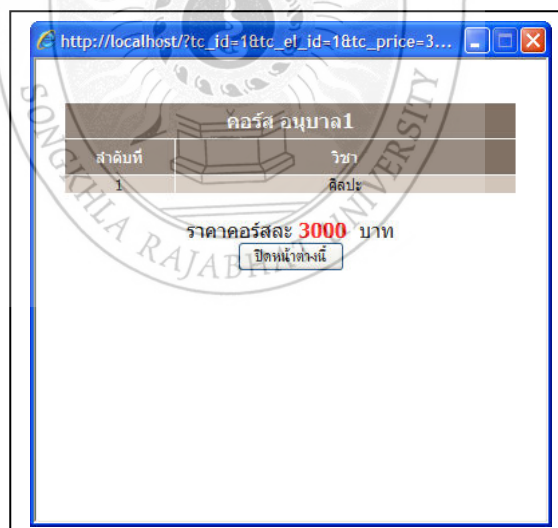

ภาพที่ ข.99 การแสดงคอร์สเรียน

จากภาพที่ ข.98 ถ้าเจ้าหน้าที่เลือก

- หมายเลข 2 หมายถึง การแก้ไขคอร์สเรียน แสดง ดังภาพที่ ข.100 ถึง ข.102

แก้ไขประเภทคอร์สเรียน อนุบาล1		
ลำดับที่	ชื่อวิชา	เลือก
1	ภาษาอังกฤษ	<input type="checkbox"/>
2	ภาษาไทย	<input type="checkbox"/>
3	คณิตศาสตร์	<input type="checkbox"/>
4	วิทยาศาสตร์	<input type="checkbox"/>
5	สังคม	<input type="checkbox"/>
6	ศิลปะ	<input checked="" type="checkbox"/>
7	Photoshop	<input type="checkbox"/>
8	Macromedia Flash	<input type="checkbox"/>
9	Word2003	<input type="checkbox"/>
10	Excel2003	<input type="checkbox"/>
11	PowerPoint2003	<input type="checkbox"/>

ราคา :

ระดับ :

ภาพที่ ข.100 การแก้ไขคอร์สเรียน

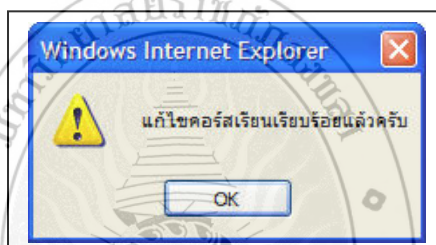

ภาพที่ ข.101 การแก้ไขคอร์สเรียนเรียบร้อยแล้ว

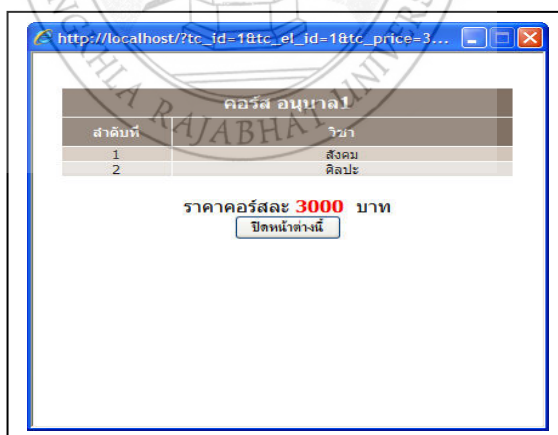

ภาพที่ ข.102 การแสดงคอร์สเรียนที่แก้ไขของชั้นอนุบาล 1

จากภาพที่ ข.98 ถ้าเจ้าหน้าที่เลือก

- หมายเลข 3 หมายถึง การจัดการวิชาเรียน แสดง ดังภาพที่ ข.103 ถึง ภาพที่ ข.112

ลำดับที่	วิชา	ราคา	แก้ไข	ลบ
1	ภาษาอังกฤษ	500		
2	ภาษาไทย	500		
3	คณิตศาสตร์	700		
4	วิทยาศาสตร์	700		
5	สังคม	500		
6	ศิลปะ	3000		
7	Photoshop	1500		
8	Macromedia Flash	1500		
9	Word2003	1500		
10	Excel2003	1500		
11	PowerPoint2003	1500		

ภาพที่ ข.103 การแสดงการจัดการวิชาเรียน

จากภาพที่ ข.103 เข้าหน้าที่เลือกเพิ่มข้อมูลวิชาเรียน แสดงดังภาพที่ ข.104 ถึง ภาพที่ ข.106

ภาพที่ ข.104 การแสดงการเพิ่มข้อมูลวิชาเรียน

จากภาพที่ ข.104 เข้าหน้าที่กดปุ่มตกลง แสดงดังภาพที่ ข.105

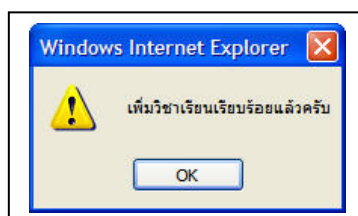

ภาพที่ ข.105 การแสดงการเพิ่มข้อมูลวิชาเรียนเรียบร้อยแล้ว

จากภาพที่ ข.104 เจ้าหน้าที่กดปุ่ม OK แสดงดังภาพที่ ข.106

ลำดับที่	วิชา	ราคา	แก้ไข	ลบ
1	ภาษาอังกฤษ	500		
2	ภาษาไทย	500		
3	คณิตศาสตร์	700		
4	วิทยาศาสตร์	700		
5	สังคม	500		
6	ศิลปะ	3000		
7	Photoshop	1500		
8	Macromedia Flash	1500		
9	Word2003	1500		
10	Excel2003	1500		
11	PowerPoint2003	1500		
12	English	800		

ภาพที่ ข.106 การแสดงการเพิ่มข้อมูลวิชาเรียนที่เพิ่ม

จากภาพที่ ข.103 เจ้าหน้าที่เลือกแก้ไขข้อมูลวิชาเรียน แสดงดังภาพที่ ข.107 ถึงภาพที่ ข.109

ภาพที่ ข.107 การแสดงการแก้ไขวิชา English

จากภาพที่ ข.107 เจ้าหน้าที่กดปุ่มตกลง แสดงดังภาพที่ ข.108

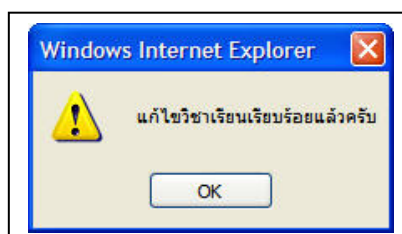

ภาพที่ ข.108 การแสดงการแก้ไขวิชาเรียบร้อยแล้ว

จากภาพที่ ข.107 เจ้าหน้าที่กดปุ่ม OK แสดงดังภาพที่ ข.109

ลำดับที่	วิชา	ราคา	แก้ไข	ลบ
1	ภาษาอังกฤษ	500		
2	ภาษาไทย	500		
3	คณิตศาสตร์	700		
4	วิทยาศาสตร์	700		
5	สังคม	500		
6	ศิลปะ	3000		
7	Photoshop	1500		
8	Macromedia Flash	1500		
9	Word2003	1500		
10	Excel2003	1500		
11	PowerPoint2003	1500		
12	English2	8000		

ภาพที่ ข.109 การแสดงข้อมูลที่แก้ไข

จากภาพที่ ข.103 เจ้าหน้าที่เลือกลบข้อมูลวิชาเรียน แสดงดังภาพที่ ข.110 ถึงภาพที่ ข.112

ลำดับที่	วิชา	ราคา	แก้ไข	ลบ
1	ภาษาอังกฤษ	500		
2	ภาษาไทย	500		
3	คณิตศาสตร์	700		
4	วิทยาศาสตร์	700		
5	สังคม	500		
6	ศิลปะ	000		
7	Photosh	500		
8	Macrome	500		
9	Word20	500		
10	Excel2003	1500		
11	PowerPoint2003	1500		
12	English2	8000		

Windows Internet Explorer

คุณแน่ใจที่จะลบวิชา English2 นี้

OK Cancel

ภาพที่ ข.110 การแสดงลบข้อมูลวิชา English2

จากภาพที่ ข.110 เจ้าหน้าที่กดปุ่ม OK แสดงดังภาพที่ ข.111

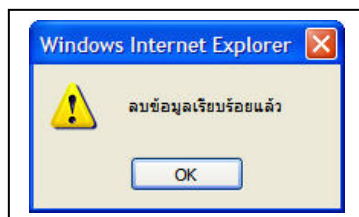

ภาพที่ ข.111 การแสดงลบข้อมูลเรียบร้อยแล้ว

จากภาพที่ ข.111 เจ้าหน้าที่กดปุ่ม OK แสดงดังภาพที่ ข.112

ลำดับที่	วิชา	ราคา	แก้ไข	ลบ
1	ภาษาอังกฤษ	500		
2	ภาษาไทย	500		
3	คณิตศาสตร์	700		
4	วิทยาศาสตร์	700		
5	สังคม	500		
6	ศิลปะ	3000		
7	Photoshop	1500		
8	Macromedia Flash	1500		
9	Word2003	1500		
10	Excel2003	1500		
11	PowerPoint2003	1500		

ภาพที่ ข.112 การแสดงข้อมูลที่ถูกลบ

จากภาพที่ ข.98 ถ้าเจ้าหน้าที่เลือก

- หมายเลข 4 หมายถึง กำหนดวันรับสมัคร แสดง ดังภาพที่ ข.113 ถึง ข.116



ภาพที่ ข.113 การแสดงการกำหนดวันรับสมัคร

จากภาพที่ ข.113 เข้าหน้าที่คลิกเปลี่ยนแปลงวันที่ แสดงดังภาพที่ ข.114

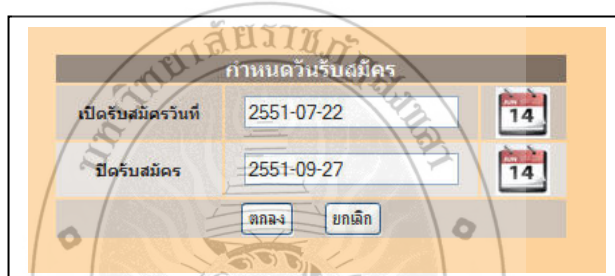

ภาพที่ ข.114 การแสดงการกำหนดวันรับสมัคร

จากภาพที่ ข.114 เข้าหน้าที่คลิก ตกลง แสดงดังภาพที่ ข.115

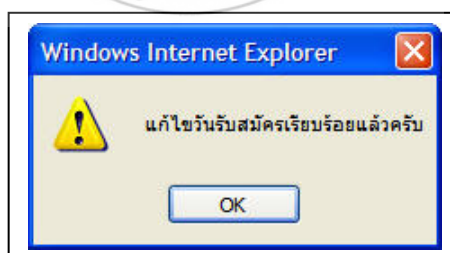

ภาพที่ ข.115 การแสดงการแก้ไขข้อมูลวันที่เปิดรับสมัครเรียบร้อยแล้ว



จากภาพที่ ข.115 เจ้าหน้าที่คลิก OK แสดงดังภาพที่ ข.116

กำหนดวันรับสมัคร			
เปิดรับสมัครวันที่	22 ก.ค. 2551	ปิดรับสมัคร	27 ก.ย. 2551
เปลี่ยนแปลงวันที่ <a href="#">คลิก</a>			

ภาพที่ ข.116 การแสดงการแก้ไขข้อมูลวันที่เปิดรับสมัครเรียบร้อยแล้ว

จากภาพที่ ข.37 ถ้าเจ้าหน้าที่เลือก

- หมายเลข 6 หมายถึง การส่งอีเมลถึงผู้ปกครอง แสดง ดังภาพที่ ข.117 ถึง ข.118

ข่าวสารถึงผู้ปกครอง

ส่งข่าวสารถึงผู้ปกครอง

หัวข้อ:

วันที่ 20 มีนาคม 2551 ถึง วันที่ 20 พฤษภาคม 2551

เนื้อหา

ภาพที่ ข.117 การส่งอีเมลถึงผู้ปกครอง



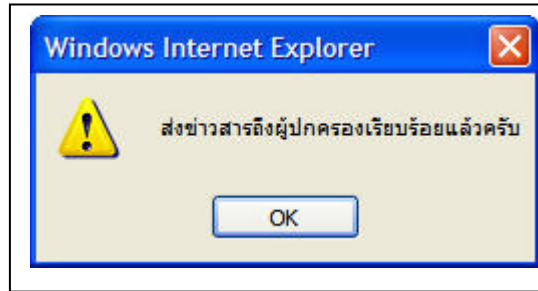

ภาพที่ ข.118 การส่งอีเมลถึงผู้ปกครองเรียบร้อยแล้ว

จากภาพที่ ข.37 ถ้าเจ้าหน้าที่เลือก

- หมายเลข 7 หมายถึง การจัดการข้อมูลใบเสร็จ ดังภาพที่ ข.119

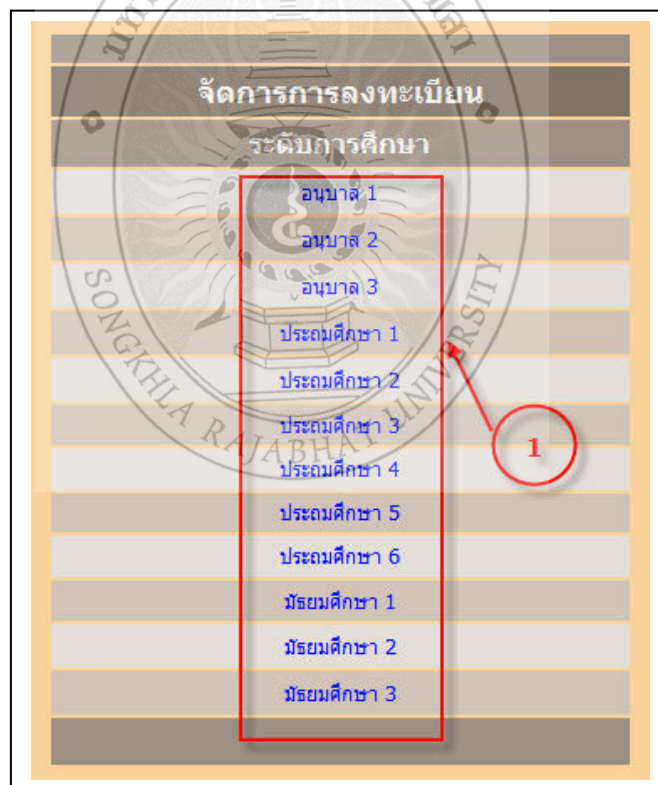

ภาพที่ ข.119 แสดงการจัดการข้อมูลใบเสร็จ

จากภาพที่ ข.119 ถ้าเจ้าหน้าที่เลือก

- หมายเลข 1 หมายถึง การแสดงข้อมูลของผู้สมัครเรียนแต่ละระดับชั้น (ในกรณีนี้จะแสดงตัวอย่างของระดับชั้นมัธยมศึกษา 3) แสดงดังภาพที่ ข.120

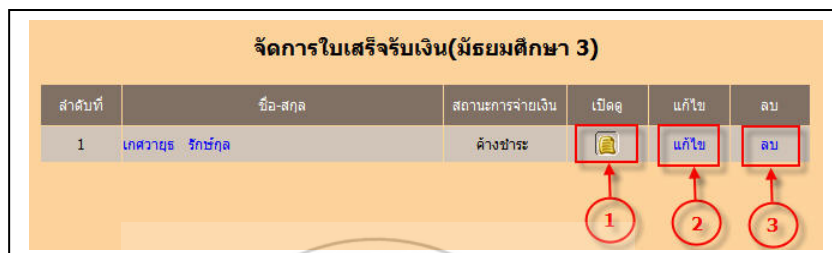

ภาพที่ ข.120 การแสดงข้อมูลของผู้สมัครเรียนแต่ละระดับชั้น

จากภาพที่ ข.120 ถ้าเจ้าหน้าที่เลือก

- หมายเลข 1 หมายถึง การแสดงข้อมูลใบเสร็จของผู้สมัครเรียนแต่ละคน (ในกรณีนี้จะแสดงตัวอย่างใบเสร็จของเด็กชายเกศวายุธ) แสดงดังภาพที่ ข.121

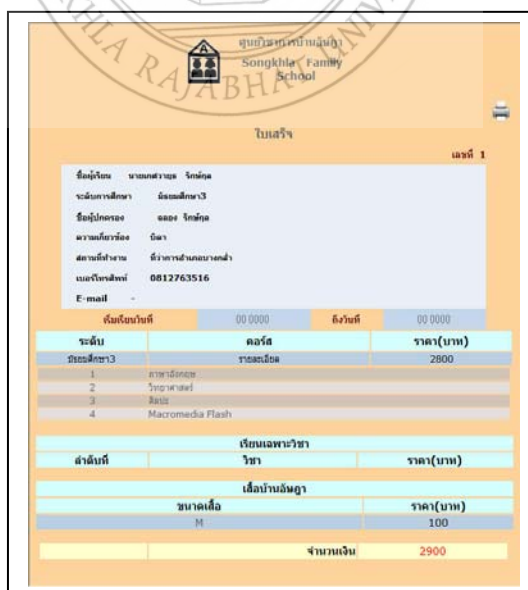

ภาพที่ ข.121 การแสดงข้อมูลใบเสร็จของผู้สมัครเรียน

จากภาพที่ ข.120 ถ้าเจ้าหน้าที่เลือก

- หมายเลข 2 หมายถึง การแก้ไขข้อมูลใบเสร็จของผู้สมัครเรียนแต่ละระดับชั้นคน โดยจะแสดงดังภาพที่ ข.122 และจะแสดงดังภาพที่ ข.128 เมื่อคลิก ปุ่ม OK และจะแสดงดัง ภาพที่ ข.124 เมื่อแก้ไขใบเสร็จ

เด็กชายเคศวายุช รัชฎกุล			
ระดับ	คอร์ส	ราคา(บาท)	เลือก
ประถมศึกษา6	รายละเอียด	2700	<input checked="" type="checkbox"/>
1	คณิตศาสตร์		
2	ภาษาไทย		
3	ภาษาอังกฤษ		
4	วิทยาศาสตร์		
เรียนเฉพาะวิชา			
ลำดับที่	ชื่อวิชา	ราคา	เลือก
1	ภาษาอังกฤษ	500	<input type="checkbox"/>
2	ภาษาไทย	500	<input type="checkbox"/>
3	คณิตศาสตร์	700	<input checked="" type="checkbox"/>
4	วิทยาศาสตร์	700	<input type="checkbox"/>
5	สังคม	500	<input checked="" type="checkbox"/>
6	ศิลปะ	3000	<input type="checkbox"/>
7	Photoshop	1500	<input type="checkbox"/>
8	Macromedia Flash	1500	<input type="checkbox"/>
9	Word2003	1500	<input type="checkbox"/>
10	Excel2003	1500	<input type="checkbox"/>
11	PowerPoint2003	1500	<input type="checkbox"/>
เลือกบ้านอสังหา	ราคา(บาท)	ขนาด	เลือก
เลือกบ้านอสังหา <a href="#">(ดูแบบสื่อ)</a>	100	L	<input checked="" type="checkbox"/>
เริ่มเรียนวันที่	2551-09-20	สิ้นสุดวันที่	2551-09-27
สถานะการจ่ายเงิน	<input checked="" type="checkbox"/>		

ลงทะเบียน

ภาพที่ ข.122 แสดงการแก้ไขข้อมูลใบเสร็จ

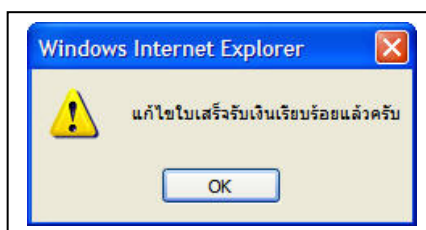

ภาพที่ ข.123 แสดงการแก้ไขข้อมูลใบเสร็จแล้ว

จัดการใบเสร็จรับเงิน(มัธยมศึกษา 3)					
ลำดับที่	ชื่อ-สกุล	สถานะการจ่ายเงิน	เปิดดู	แก้ไข	ลบ
1	เกศวายุธ รัชชกุล	จ่ายแล้ว		แก้ไข	ลบ

ภาพที่ ข.124 แสดงข้อมูลใบเสร็จ

จากภาพที่ ข.120 ถ้าเจ้าหน้าที่เลือก

- หมายเลข 3 หมายถึง การลบข้อมูลใบเสร็จ ดังภาพที่ ข.125 ถึง ข.126

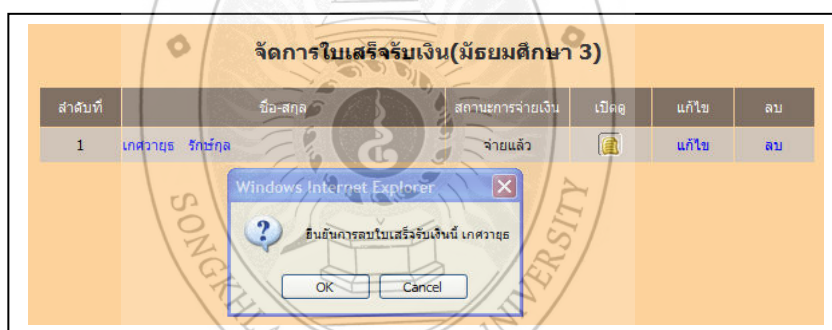

ภาพที่ ข.125 แสดงการยืนยันการลบข้อมูลใบเสร็จ

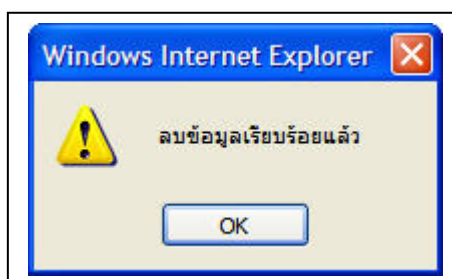

ภาพที่ ข.126 แสดงการลบข้อมูลใบเสร็จแล้ว



ภาพที่ ข.127 แสดงข้อมูลใบเสร็จ

จากภาพที่ ข.37 ถ้าเจ้าหน้าที่เลือก

- หมายเลข 8 หมายถึง การจัดการข้อมูลบุคลากร แสดง ดังภาพที่ ข.128 ถึงภาพที่ ข.150

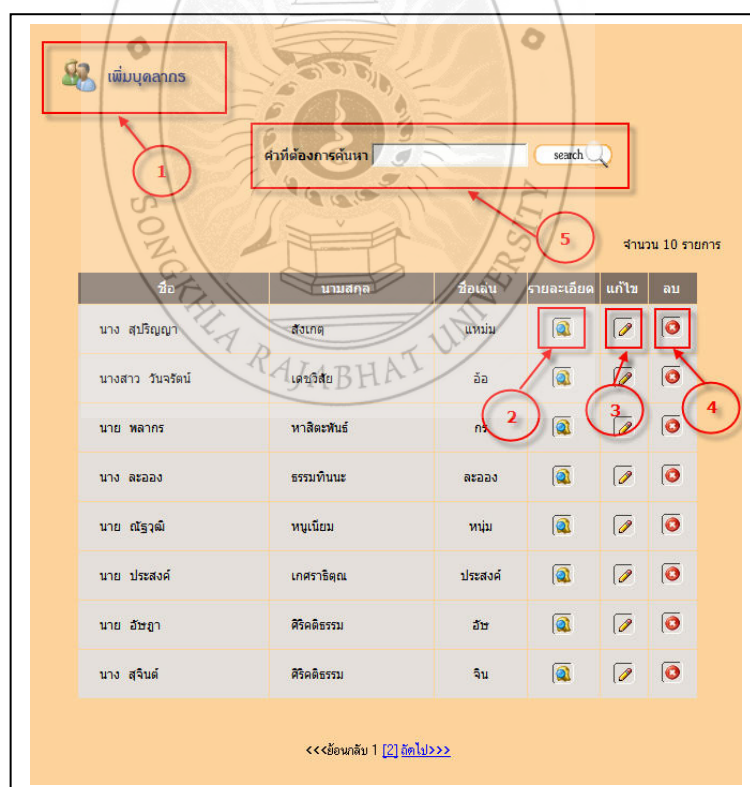

ภาพที่ ข.128 การแสดงข้อมูลบุคลากร

จากภาพที่ ข.128 ถ้าเจ้าหน้าที่เลือก

- หมายเลข 1 หมายถึง การเพิ่มบุคลากร แสดง ดังภาพที่ ข.129

ข้อมูลอาจารย์	
ตำแหน่ง :	นาง
ชื่อ :	ศุภริญา
นามสกุล :	สิงคกุล
ชื่อเล่น :	แหม่ม
เพศ :	<input type="radio"/> ชาย <input checked="" type="radio"/> หญิง
อายุ :	27
วัน/เดือน/ปีเกิด :	วัน 24 เดือน พฤษภาคม ปี 2524
เลขที่บัตรประชาชน :	3900909209092
ที่อยู่ :	520
จังหวัด :	สงขลา
อำเภอ :	หาดใหญ่
รหัสไปรษณีย์ :	90110
เบอร์โทรศัพท์บ้าน :	074-380069
เบอร์โทรศัพท์มือถือ :	081-9571935
อีเมล :	mam@yahoo.com
โรงเรียนที่สอน :	เทศบาล 4
ระดับการศึกษา :	ปริญญาตรี
วิชาที่สอน :	ภาษาไทย
วิชาที่สอน2 :	คณิตศาสตร์
วิชาที่สอน3 :	วิชา.....
<input type="button" value="ตกลง"/> <input type="button" value="ยกเลิก"/>	

ภาพที่ ข.129 การเพิ่มข้อมูลบุคลากร

ถ้าไม่เลือกค่านำหน้าชื่อ จะปรากฏดังภาพที่ ข.130

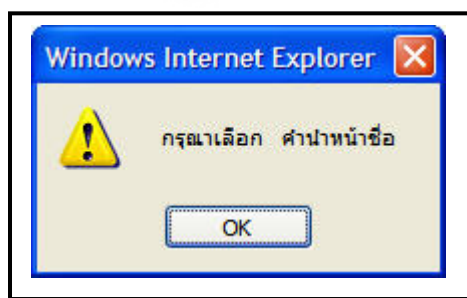

ภาพที่ ข.130 หน้าการเพิ่มบุคลากรของเจ้าหน้าที่

ถ้าไม่ใส่ชื่อ จะปรากฏดั่งภาพที่ ข.131

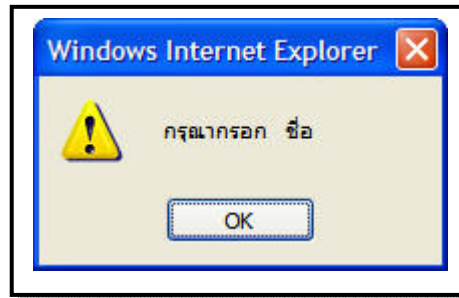

ภาพที่ ข.131 ถ้าไม่ใส่ชื่อ

ถ้าไม่ใส่นามสกุล จะปรากฏดั่งภาพที่ ข.132

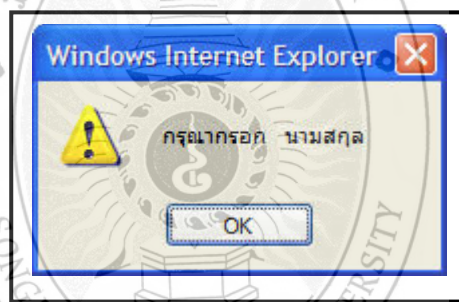

ภาพที่ ข.132 ถ้าไม่ใส่นามสกุล

ถ้าใส่อายุเป็นตัวอักษร จะปรากฏดั่งภาพที่ ข.133

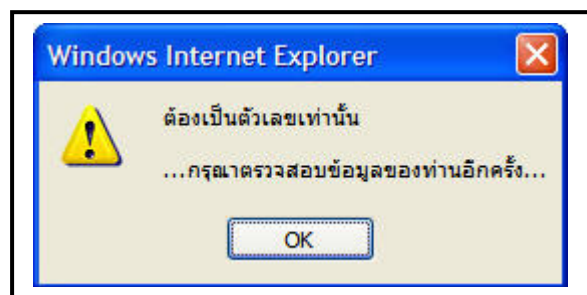

ภาพที่ ข.133 ถ้าใส่อายุเป็นตัวอักษร



ถ้าไม่เลือกวัน จะปรากฏดั่งภาพที่ ข.134



ภาพที่ ข.134 ถ้าไม่เลือกวัน

ถ้าไม่เลือกเดือน จะปรากฏดั่งภาพที่ ข.135

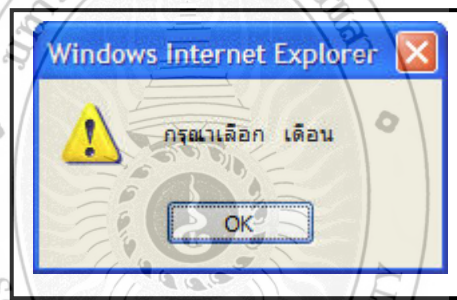

ภาพที่ ข.135 ถ้าไม่เลือกเดือน

ถ้าไม่เลือกปี จะปรากฏดั่งภาพที่ ข.136

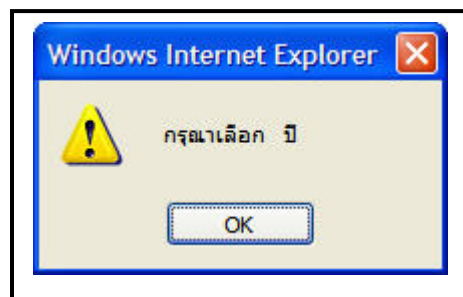

ภาพที่ ข.136 ถ้าไม่เลือกปี



ถ้าไม่ใส่ที่อยู่ จะปรากฏดังภาพที่ ข.137

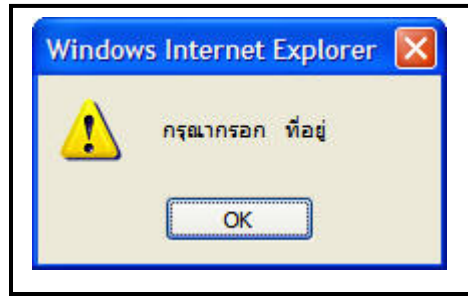

ภาพที่ ข.137 ถ้าไม่ใส่ที่อยู่

ถ้าไม่เลือกจังหวัด จะปรากฏดังภาพที่ ข.138

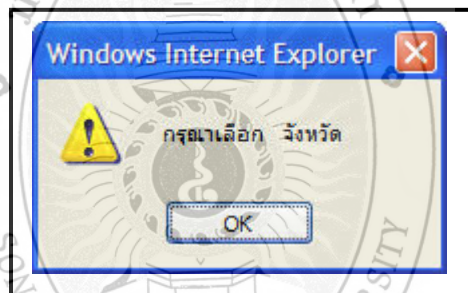

ภาพที่ ข.138 ถ้าไม่เลือกจังหวัด

ถ้าไม่ใส่รหัสไปรษณีย์ จะปรากฏดังภาพที่ ข.139

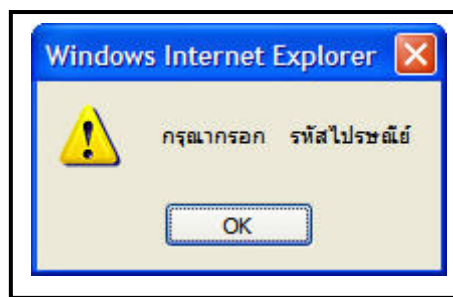

ภาพที่ ข.139 ถ้าไม่ใส่รหัสไปรษณีย์

ถ้าใส่รหัสไปรษณีย์เป็นตัวอักษร จะปรากฏดังภาพที่ ข.140

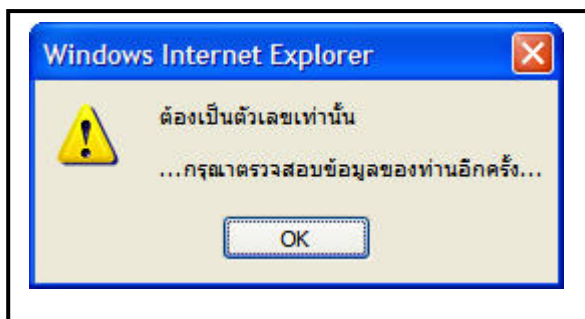

ภาพที่ ข.140 ถ้าใส่รหัสไปรษณีย์เป็นตัวอักษร

ถ้าไม่ใส่ชื่อโรงเรียน จะปรากฏดังภาพที่ ข.141

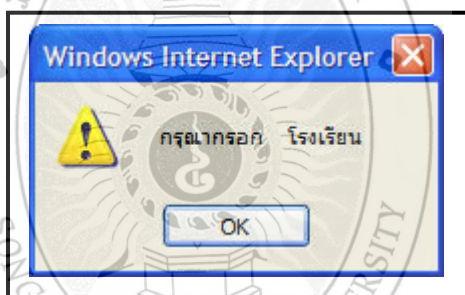

ภาพที่ ข.141 ถ้าไม่ใส่ชื่อโรงเรียน

ถ้าไม่เลือกระดับการศึกษา จะปรากฏดังภาพที่ ข.142

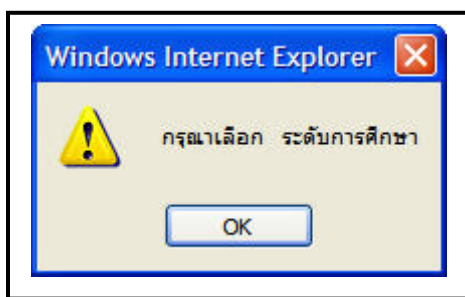

ภาพที่ ข.142 ถ้าไม่เลือกระดับการศึกษา

ถ้าไม่ใส่วิชาที่สอน จะปรากฏดั่งภาพที่ ข.143

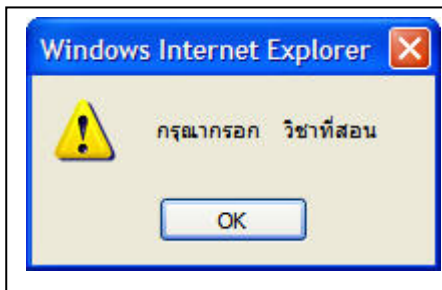

ภาพที่ ข.143 ถ้าไม่ใส่วิชาที่สอน

เมื่อเพิ่มข้อมูลเรียบร้อยแล้ว จะปรากฏดั่งภาพที่ ข.144

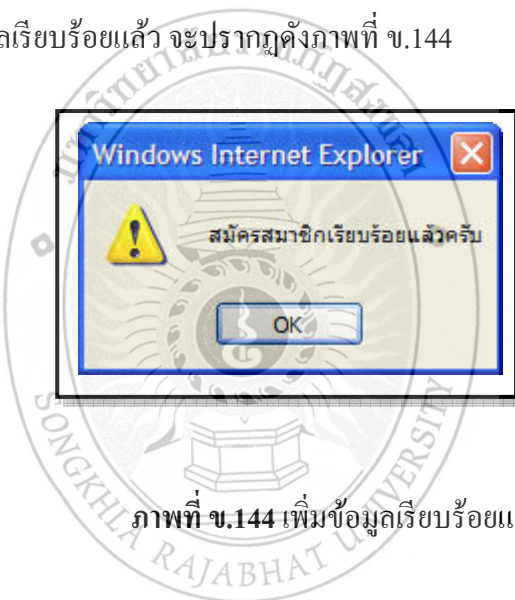

ภาพที่ ข.144 เพิ่มข้อมูลเรียบร้อยแล้ว

จากภาพที่ ข.144 เมื่อเพิ่มข้อมูลเสร็จเรียบร้อยแล้วกด OK ชื่อของบุคลากรที่เพิ่มไปก็จะมาโชว์ยังหน้าที่ ให้แสดงข้อมูลบุคลากรดั่งภาพที่ ข.145

ชื่อ	นามสกุล	ชื่อเล่น	รายละเอียด	แก้ไข	ลบ
นาง ศุภวิมล	สิงเกต	แหม่ม			
นางสาว วันจรีดา	เดชะวิสัย	ฉวี			
นาย พลากร	หาดีตะพันธ์	กร			
นาง ฉะฉอง	ธรรมจินนระ	ฉะฉอง			
นาย ศิริจันดี	หนูเนียม	พุ่ม			
นาย ประสงค์	เกศราจิน	ประสงค์			
นาย วิชาญ	ศิริดิสรณ	วิชา			
นาง สุจินต์	ศิริดิสรณ	จิน			

ภาพที่ ข.145 หน้าแสดงบุคลากรที่เพิ่ม

จากภาพที่ ข.128 ถ้าเจ้าหน้าที่เลือก

- หมายเลข 2 หมายถึง การแสดงข้อมูลบุคลากร แสดง ดังภาพที่ ข.146

ประวัติส่วนตัว

ตำแหน่ง	นางสาว
ชื่อ	สุปรียญา นามสกุล สิงเกต
เพศ	หญิง
อายุ	27
วันเกิด	24 / พฤษภาคม / 2524
หมายเลขบัตรประชาชน	3900909209092
ที่อยู่ปัจจุบัน	520
อำเภอ	หาดใหญ่
จังหวัด	สงขลา
รหัสไปรษณีย์	90110
หมายเลขโทรศัพท์บ้าน	074-380069
หมายเลขโทรศัพท์มือถือ	081-9571985
E-mail@	sspr@yaho.com
โรงเรียนที่สอน	เทศบาล 4
ระดับการศึกษา	ปริญญาตรี
วิชาที่สอน	ภาษาไทย คณิตศาสตร์

ปิดหน้าต่างนี้

ภาพที่ ข.146 หน้าแสดงบุคลากร

จากภาพที่ ข.128 ถ้าเจ้าหน้าที่เลือก

- หมายเลข 3 หมายถึง การแก้ไขข้อมูลบุคลากร แสดง ดังภาพที่ ข.147

**แก้ไขข้อมูลอาจารย์**

ตำแหน่ง :	นาง
ชื่อ :	ศุภรจิตญา
นามสกุล :	สิงห์ตุ
ชื่อเล่น :	แหม่ม
เพศ :	<input type="radio"/> ชาย <input checked="" type="radio"/> หญิง
อายุ :	27
วัน/เดือน/ปีเกิด :	วัน 24 เดือน พฤษภาคม ปี 2524
เลขที่บัตรประชาชน :	3900909209092
ที่อยู่ :	520
จังหวัด :	สงขลา
อำเภอ :	หาดใหญ่
รหัสไปรษณีย์ :	90110
เบอร์โทรศัพท์บ้าน :	074-380069
เบอร์โทรศัพท์มือถือ :	081-9571985
อีเมล :	mam@yahoo.com
โรงเรียนที่สอน :	เทศบาล 4
ระดับการศึกษา :	ปริญญาตรี
วิชาที่สอน :	ภาษาไทย
วิชาที่สอน2 :	คณิตศาสตร์
วิชาที่สอน3 :	-----วิชา-----

ตกลง ยกเลิก

ภาพที่ ข.147 หน้าการแก้ไขข้อมูลบุคลากร

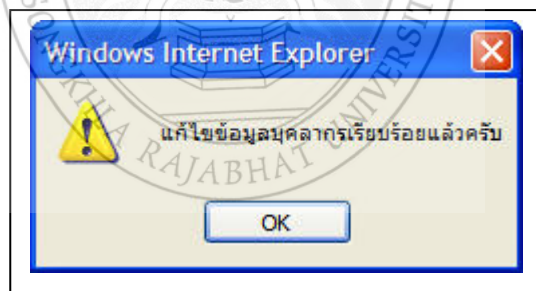

ภาพที่ ข.148 แก้ไขข้อมูลบุคลากรเรียบร้อยแล้ว

จากภาพที่ ข.128 ถ้าเจ้าหน้าที่เลือก

- หมายเลข 4 หมายถึง การลบข้อมูลบุคลากร แสดง  
ดังภาพที่ ข.149

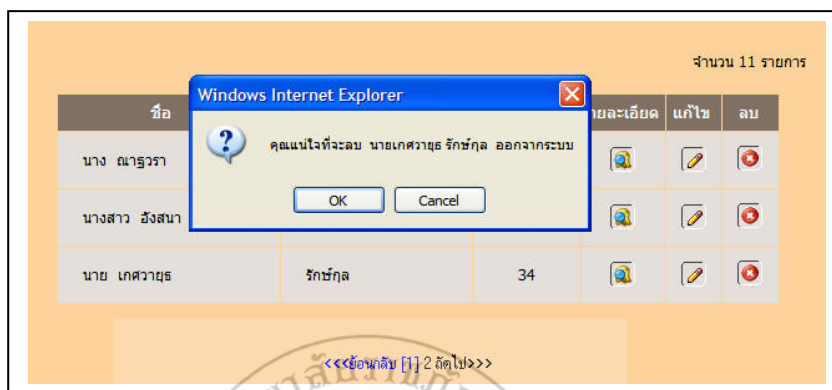

ภาพที่ ข.149 ลบข้อมูลนายเกษาวุฒ

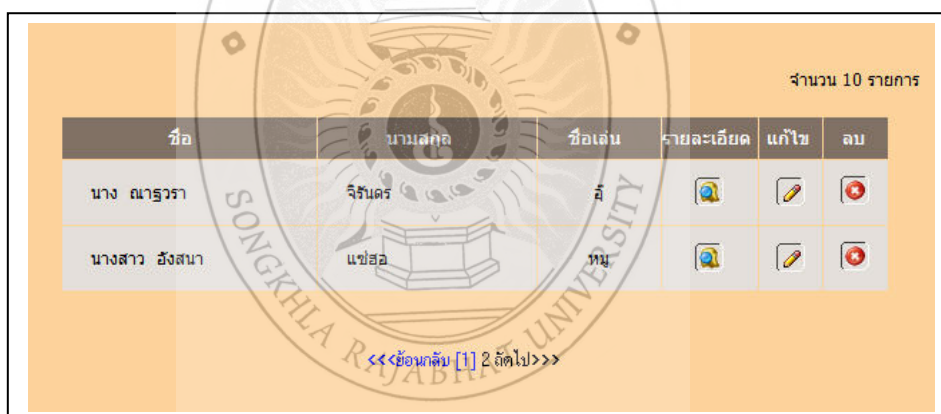

ภาพที่ ข.150 แสดงข้อมูลบุคลากร

จากภาพที่ ข.37 ถ้าเจ้าหน้าที่เลือก

- หมายเลข 9 หมายถึง การจัดการกระดานเสวนา แสดง ดังภาพที่ ข.151 ถึงภาพที่ ข.168

**ตั้งคำถามใหม่**

**Web board กระหู่ถาม - ตอบ**

รหัส	หัวข้อคำถาม	ผู้ตั้งคำถาม	จำนวนผู้อ่าน	จำนวนผู้ตอบ	ตั้งเมื่อวันที่	เวลา	ลบ
1	สวัสดิ์ดีใจจงจะปรึกษา กระหู่เก่า	ชีวิตชัย อดทน	30	5	05 มกราคม 2551	23:06:31	
2	อยากปรึกษาเรื่องลูก กระหู่เก่า	ชยัน เป็นเลิศ	28	3	05 มกราคม 2551	23:00:36	

ภาพที่ ข.151 การแสดงกระดานเสวนา

**ตั้งคำถามในกระหู่ถาม - ตอบ**

หัวข้อคำถาม :  \*

รายละเอียด :  \*

ชื่อผู้ตั้ง :  \*

อีเมล :  \*

กรุณากรอกรหัสด้านล่างให้ถูกต้อง :  \*

ภาพที่ ข.152 การตั้งคำถามในกระดานเสวนา

ถ้าไม่ใส่หัวข้อคำถาม จะปรากฏดังภาพที่ ข.153

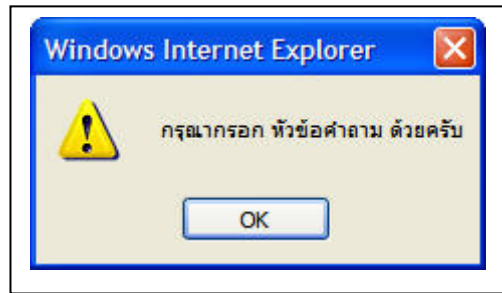

ภาพที่ ข.153 ถ้าไม่ได้หัวข้อคำถาม

ถ้าไม่ได้รายละเอียด จะปรากฏดังภาพที่ ข.154

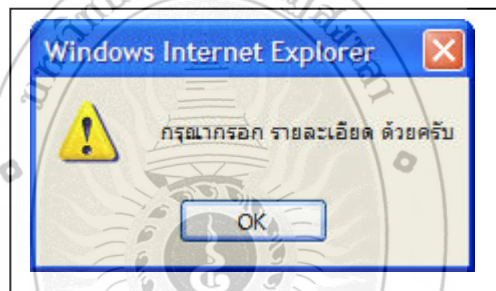

ภาพที่ ข.154 ถ้าไม่ได้รายละเอียด

ถ้าไม่ได้ชื่อ จะปรากฏดังภาพที่ ข.155

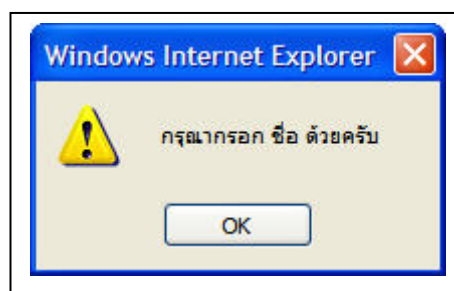

ภาพที่ ข.155 ถ้าไม่ได้ชื่อ

ถ้าไม่ได้รหัสใต้ภาพ จะปรากฏดังภาพที่ ข.156



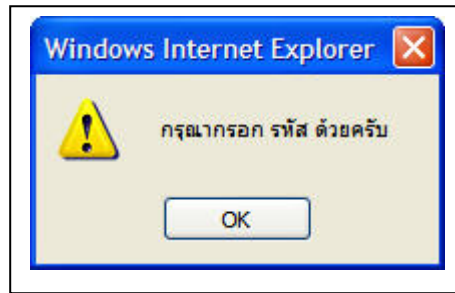

ภาพที่ ข.156 ถ้าไม่ใส่รหัสได้ภาพ

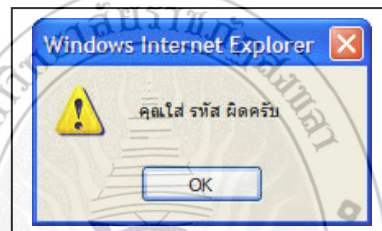

ภาพที่ ข.157 การตั้งคำถามในกระดานเสวนาในกรณีที่กรอก รหัสผิด

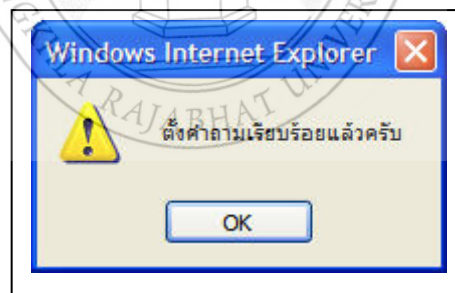

ภาพที่ ข.158 การตั้งคำถามในกระดานเสวนาเรียบร้อยแล้ว

? ตั้งคำถามใหม่

Web board กระชู้ กาม - ตลอด							
รหัส	หัวข้อคำถาม	ผู้ตั้งคำถาม	จำนวนผู้อ่าน	จำนวนผู้ตอบ	ตั้งเมื่อวันที่	เวลา	ลบ
1	ปรึกษาการเรียนการสอน กระจู้เก่า	นางธัญ อดทน	3	1	17 มีนาคม 2551	22:34:37	ลบ
2	สวัสดิ์มีเรื่องปรึกษา กระจู้เก่า	ธิดิตย์ อดทน	30	5	05 มกราคม 2551	23:06:31	ลบ
3	อยากปรึกษาเรื่องลูก กระจู้เก่า	ธัญ เป็นเลิศ	27	3	05 มกราคม 2551	23:00:36	ลบ

ภาพที่ ข.159 การแสดงคำถามในกระดานเสวนาที่เพิ่ม

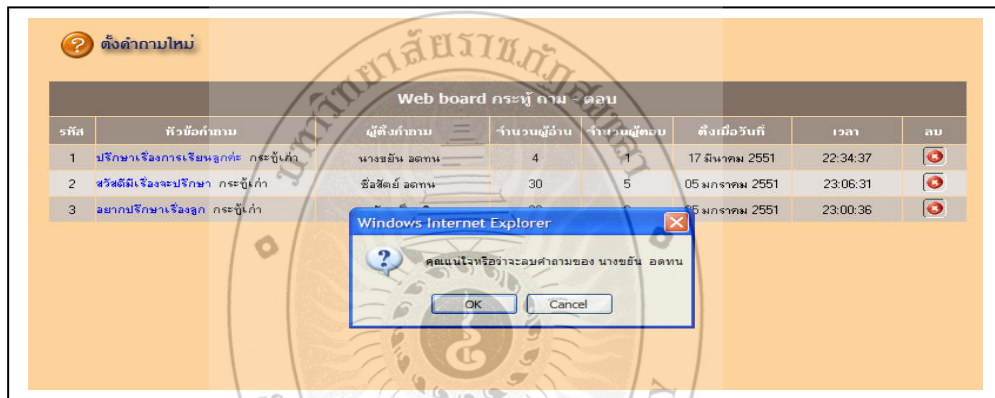

ภาพที่ ข.160 การลบคำถามในกระดานเสวนา

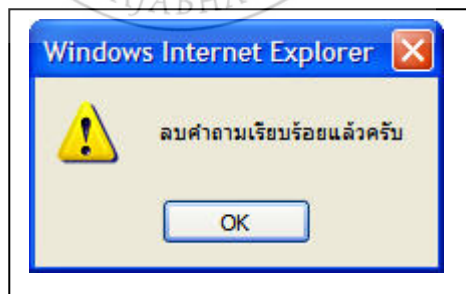

ภาพที่ ข.161 การลบคำถามในกระดานเสวนาเรียบร้อยแล้ว

ตั้งคำถามใหม่

Web board กระฐี่ กาม - ดอน							
รหัส	หัวข้อคำถาม	ผู้ตั้งคำถาม	จำนวนผู้อ่าน	จำนวนผู้ตอบ	ตั้งเมื่อวันที่	เวลา	ลบ
1	สวัสดีมีเรื่องจะปรึกษา กระฐี่เก่า	ธีรสิทธิ์ อดทน	30	5	05 มกราคม 2551	23:06:31	
2	อยากปรึกษาเรื่องลูก กระฐี่เก่า	ชยัน เป็นเลิศ	28	3	05 มกราคม 2551	23:00:36	

ภาพที่ ข.162 การแสดงคำถามในกระดานเสวนาที่โดนลบ

ร่วมตอบคำถาม

เด็กชายชื่อสัตย์ อดทน ขยันเรียนตั้งใจมากไม่ต้องเป็นห่วงครับ

รายละเอียด :

ชื่อผู้ตอบ : นายธัญญา ศิริกตธรรม \*

อีเมล : assadafamilyschool@hotmail.com

กรุณากรอกรหัสด้านล่างให้ถูกต้อง : i67ode \*

**i67ode**

ตกลง ยกเลิก

ภาพที่ ข.163 การตอบคำถามในกระดานเสวนา

ถ้าไม่ใส่รายละเอียด จะปรากฏดังภาพที่ ข.164

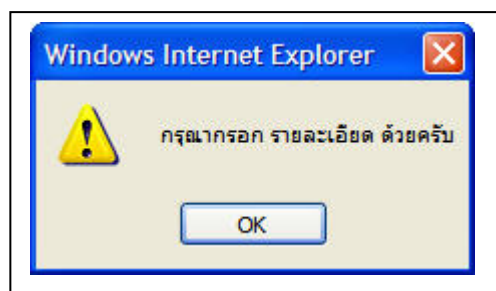

ภาพที่ ข.164 ถ้าไม่ใส่รายละเอียด

ถ้าไม่ใส่ชื่อ จะปรากฏดังภาพที่ ข.165

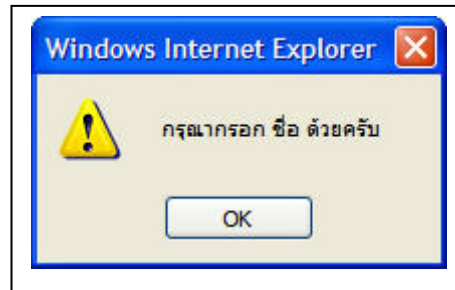

ภาพที่ ข.165 ถ้าไม่ใส่ชื่อ

ถ้าไม่ใส่รหัสใต้ภาพ จะปรากฏดังภาพที่ ข.166

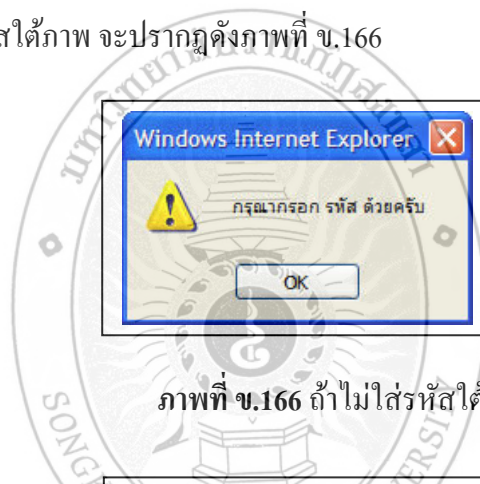

ภาพที่ ข.166 ถ้าไม่ใส่รหัสใต้ภาพ

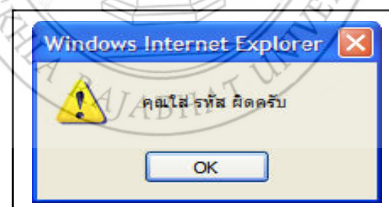

ภาพที่ ข.167 การตอบคำถามในกระดานเสวนาในกรณีที่กรอก รหัสผิด

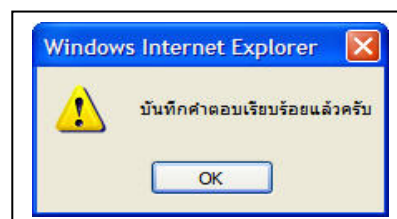

ภาพที่ ข.168 การตอบคำถามในกระดานเสวนาเรียบร้อยแล้ว

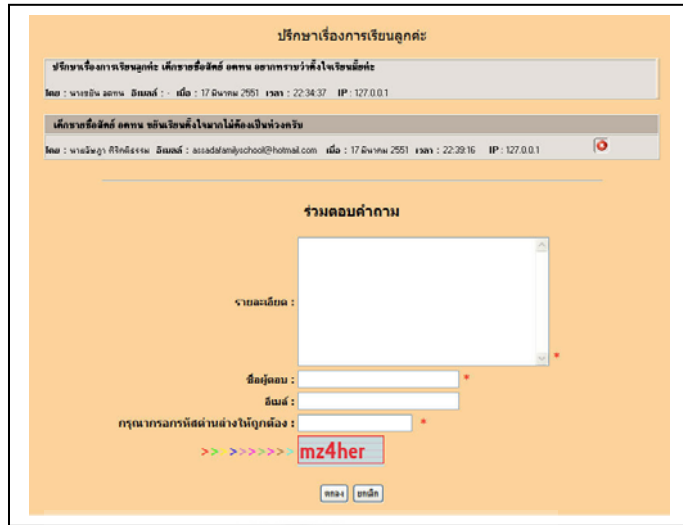

ภาพที่ ข.169 การแสดงคำตอบในกระดานเสวนาเรียบร้อยแล้ว

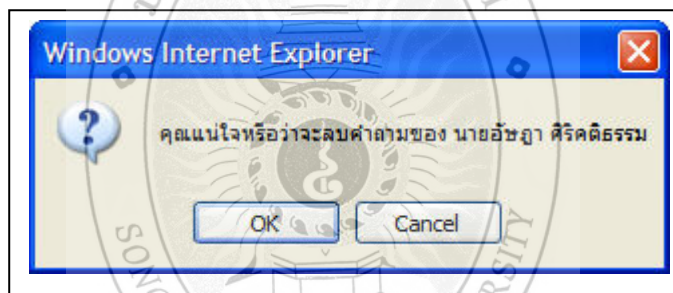

ภาพที่ ข.170 การลบคำตอบในกระดานเสวนา

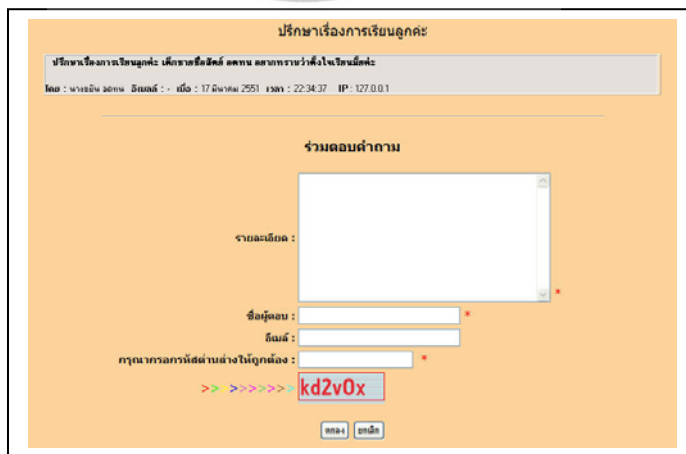

ภาพที่ ข.171 การลบคำตอบในกระดานเสวนาเรียบร้อยแล้ว

จากภาพที่ ข.37 ถ้าเจ้าหน้าที่เลือก

- หมายเลข 10 หมายถึง การจัดการข้อมูลข่าวประชาสัมพันธ์ ดังภาพที่ ข.172

ลำดับที่	หัวข้อ	วันที่	เวลา	แก้ไข	ลบ
1	รับสมัครเจ้าหน้าที่ธุรการ 1 ตำแหน่ง	18 มี.ค. 2551	01:35:13		
2	รับสมัครแม่บ้าน1 ตำแหน่ง	18 มี.ค. 2551	01:36:06		

ภาพที่ ข.172 แสดงการจัดการข้อมูลข่าวประชาสัมพันธ์

จากภาพที่ ข.172 ถ้าเจ้าหน้าที่เลือก

- หมายเลข 1 หมายถึง การเพิ่มข่าวประชาสัมพันธ์ ดังภาพที่ ข.173 และเมื่อไม่ได้กรอกหัวข้อ หรือ ไม่ได้กรอกรายละเอียด หรือ ไม่ได้เลือกไฟล์ จะแสดงดังภาพที่ ข.174 ถึงภาพที่ ข.177

เพิ่มข่าว

เรื่อง :  \*

เนื้อหา :

ไฟล์ :  Browse... \*

ภาพที่ ข.173 แสดงการเพิ่มข่าวประชาสัมพันธ์

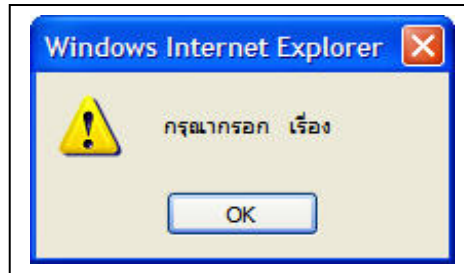

ภาพที่ ข.174 แสดงเมื่อไม่ได้กรอกหัวข้อข่าวประชาสัมพันธ์

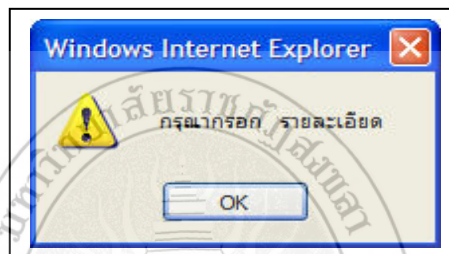

ภาพที่ ข.175 แสดงเมื่อไม่ได้กรอกรายละเอียดข่าวประชาสัมพันธ์

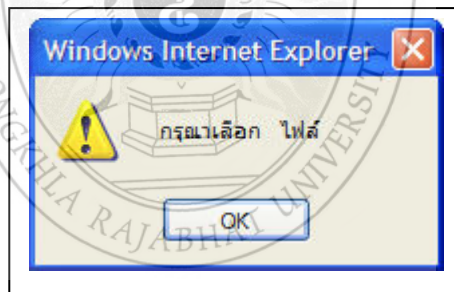

ภาพที่ ข.176 แสดงในกรณีที่ไม่ได้เลือกไฟล์

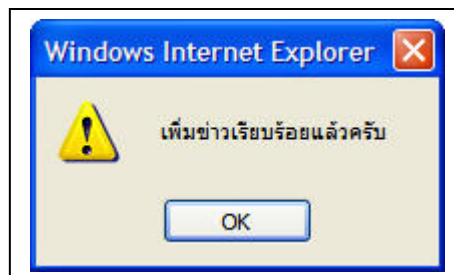

ภาพที่ ข.177 แสดงการเพิ่มข่าวประชาสัมพันธ์แล้ว



ลำดับที่	หัวข้อ	วันที่	เวลา	แก้ไข	ลบ
1	รับสมัครอาจารย์สอนคอมพิวเตอร์ 1 ตำแหน่ง	18 มี.ค. 2551	01:39:38		
2	รับสมัครเจ้าหน้าที่ธุรการ 1 ตำแหน่ง	18 มี.ค. 2551	01:35:13		
3	รับสมัครแม่บ้าน1 ตำแหน่ง	18 มี.ค. 2551	01:36:06		

ภาพที่ ข.178 แสดงข้อมูลข่าวประชาสัมพันธ์

จากภาพที่ ข.172 ถ้าเจ้าหน้าที่เลือก

- หมายเลข 2 หมายถึง การแสดงรายละเอียดข่าวประชาสัมพันธ์ ดังภาพที่ ข.179

ข่าวประชาสัมพันธ์

วันที่ 18 มี.ค. 2551 เวลา 01:35:13 น.

เรื่อง รับสมัครเจ้าหน้าที่ธุรการ 1 ตำแหน่ง

รายละเอียด  
วุฒิ ปริญญาตรีขึ้นไป

ไฟล์ : ดาวโหลดไฟล์ → 1

ภาพที่ ข.179 แสดงรายละเอียดข่าวประชาสัมพันธ์



จากภาพที่ ข.179 ถ้าเจ้าหน้าที่เลือก

- หมายเลข 1 หมายถึง การดาวน์โหลดไฟล์ดังภาพที่ ข.180

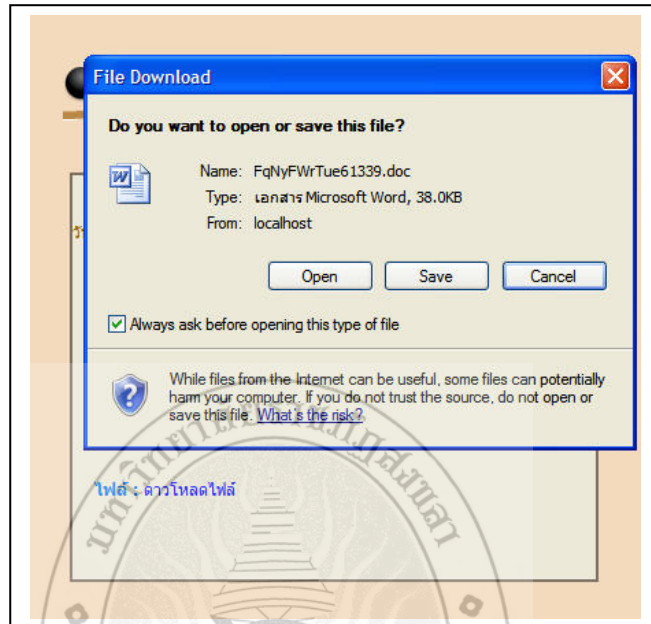

ภาพที่ ข.180 แสดงการดาวน์โหลดไฟล์

จากภาพที่ ข.172 ถ้าเจ้าหน้าที่เลือก

- หมายเลข 3 หมายถึง การแก้ไขข่าวประชาสัมพันธ์ ดังภาพที่ ข.181 ถึงภาพที่ ข.182

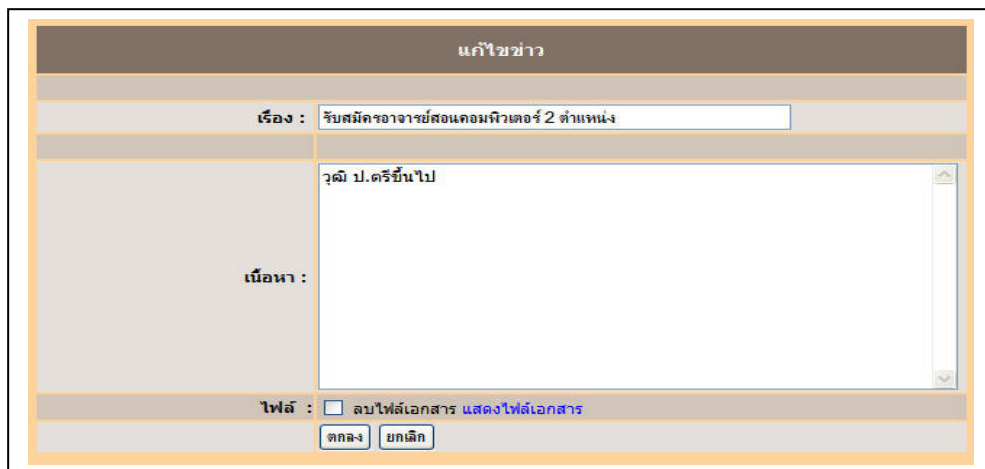

ภาพที่ ข.181 แสดงการแก้ไขข่าวประชาสัมพันธ์

เพิ่มข่าวประชาสัมพันธ์

ลำดับที่	หัวข้อ	วันที่	เวลา	แก้ไข	ลบ
1	รับสมัครอาจารย์สอนคอมพิวเตอร์ 2 ตำแหน่ง	18 มี.ค. 2551	01:42:24		
2	รับสมัครเจ้าหน้าที่ธุรการ 1 ตำแหน่ง	18 มี.ค. 2551	01:35:13		
3	รับสมัครแม่บ้าน 1 ตำแหน่ง	18 มี.ค. 2551	01:36:06		

ภาพที่ ข.182 แสดงข้อมูลข่าวประชาสัมพันธ์

จากภาพที่ ข.172 ถ้าเจ้าหน้าที่เลือก

- หมายเลข 4 หมายถึง การแสดงการลบข่าวประชาสัมพันธ์ ดังภาพที่ ข.183 ถึงภาพที่ ข.185

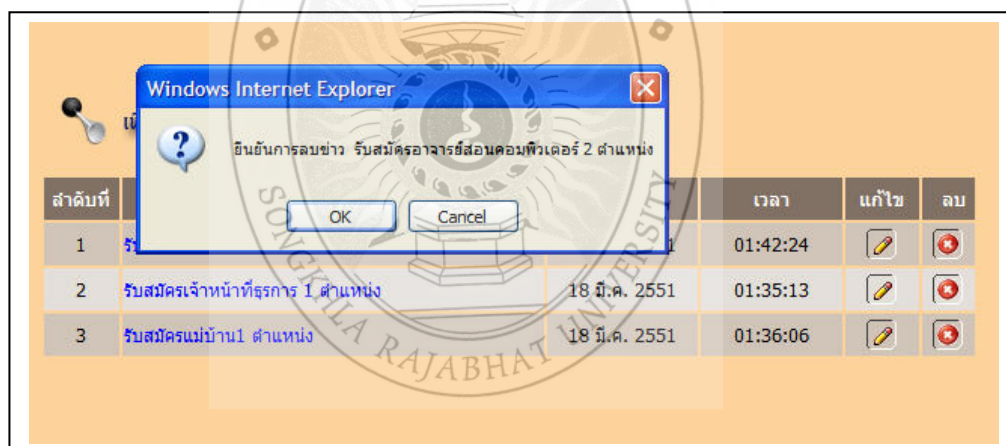

ภาพที่ ข.183 แสดงการลบข่าวประชาสัมพันธ์

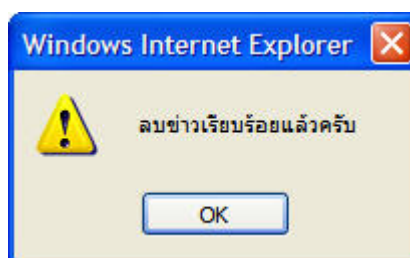

ภาพที่ ข.184 แสดงการลบข่าวประชาสัมพันธ์แล้ว

ลำดับที่	หัวข้อ	วันที่	เวลา	แก้ไข	ลบ
1	รับสมัครเจ้าหน้าที่ธุรการ 1 ตำแหน่ง	18 มี.ค. 2551	01:35:13		
2	รับสมัครแม่บ้าน1 ตำแหน่ง	18 มี.ค. 2551	01:36:06		

ภาพที่ ข.185 แสดงข้อมูลข่าวประชาสัมพันธ์

จากภาพที่ ข.37 ถ้าเจ้าหน้าที่เลือก

- หมายเลข 11 หมายถึง การจัดการข้อมูลห้องเรียน ดังภาพที่ ข.186

ลำดับที่	ชื่อห้องเรียน	แก้ไข	ลบ
	ห้อง 1		
2	ห้อง 2		
3	ห้อง 3		
4	ห้อง 4		
5	ห้อง 5		
6	ห้อง 6		
7	ห้อง 7		
8	ห้องคอมพิวเตอร์		

ภาพที่ ข.186 แสดงการจัดการข้อมูลห้องเรียน

จากภาพที่ ข.186 ถ้าเจ้าหน้าที่เลือก

- หมายเลข 1 หมายถึง การเพิ่มห้องเรียน ดังภาพที่ ข.187 เมื่อคลิกปุ่ม ตกลง จะแสดง ดังภาพที่ ข.188 และจะแสดงข้อมูลห้องเรียนที่มีห้องเรียนใหม่ ดังภาพที่ ข.189 เมื่อคลิกปุ่ม OK หากไม่ได้กรอกชื่อห้องเรียนก่อนการคลิก ปุ่ม ตกลง จะแสดงดังภาพที่ ข.189



ภาพที่ ข.187 แสดงการเพิ่มห้องเรียน



ลำดับที่	ชื่อห้องเรียน	แก้ไข	ลบ
1	ห้อง 1		
2	ห้อง 2		
3	ห้อง 3		
4	ห้อง 4		
5	ห้อง 5		
6	ห้อง 6		
7	ห้อง 7		
8	ห้องคอมพิวเตอร์		
9	ห้อง 9		

ภาพที่ ข.188 แสดงข้อมูลห้องเรียนใหม่

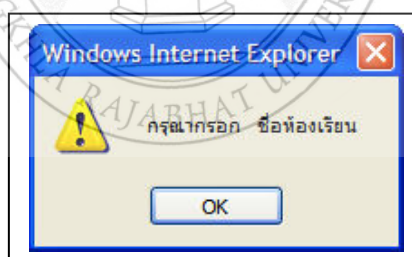

ภาพที่ ข.189 แสดงว่ายังไม่ใส่ชื่อห้องเรียน

จากภาพที่ ข.186 ถ้าเจ้าหน้าที่เลือก

- หมายเลข 2 หมายถึง การแก้ไขข้อมูลห้องเรียน ดังภาพที่ ข.190 เมื่อคลิกปุ่ม ตกลง จะแสดง ดังภาพที่ ข.191 และจะแสดงข้อมูลห้องเรียนที่ได้จากการแก้ไข ดังภาพที่ ข.192 เมื่อคลิกปุ่ม OK

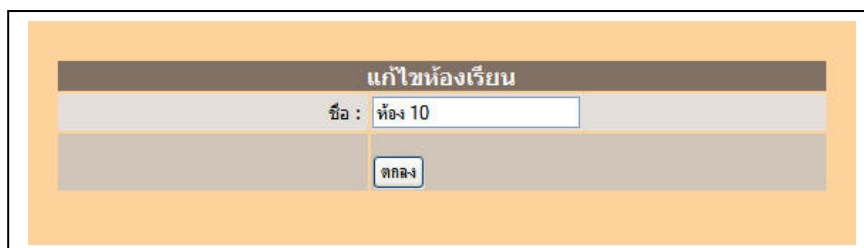

ภาพที่ ข.190 แสดงการแก้ไขข้อมูลห้องเรียน

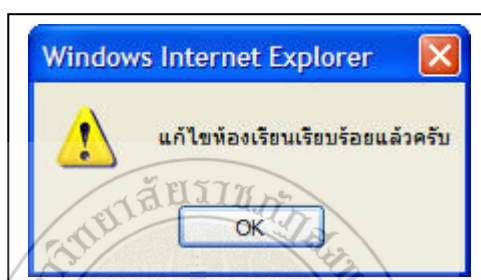

ภาพที่ ข.191 แสดงการแก้ไขข้อมูลห้องเรียนแล้ว



ภาพที่ ข.192 แสดงข้อมูลห้องเรียนที่แก้ไขสมบูรณ์แล้ว

จากภาพที่ ข.186 ถ้าเจ้าหน้าที่เลือก

- หมายเลข 3 หมายถึง การลบข้อมูลห้องเรียน เมื่อคลิกจะแสดงดังภาพที่ ข.193 เพื่อยืนยันการลบ เมื่อคลิกปุ่ม ตกลง จะแสดงดังภาพที่ ข.194 ซึ่งจะแสดงให้เห็นว่าลบข้อมูลห้องเรียนแล้ว และจะแสดงข้อมูลห้องเรียนที่ได้ทำการลบเรียบร้อยแล้ว ดังภาพที่ ข.195 เมื่อคลิกปุ่ม OK

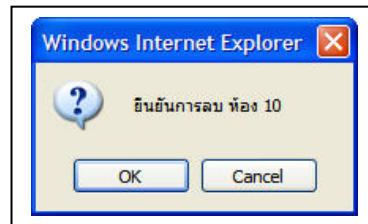

ภาพที่ ข.193 แสดงการยืนยันการลบ

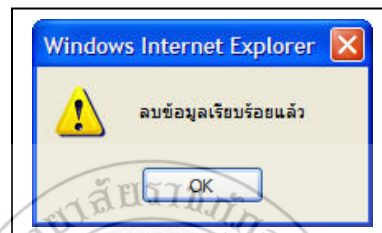

ภาพที่ ข.194 แสดงการลบข้อมูลห้องเรียนแล้ว

ลำดับที่	ชื่อห้องเรียน	แก้ไข	ลบ
1	ห้อง 1		
2	ห้อง 2		
3	ห้อง 3		
4	ห้อง 4		
5	ห้อง 5		
6	ห้อง 6		
7	ห้อง 7		
8	ห้องคอมพิวเตอร์		

ภาพที่ ข.195 แสดงข้อมูลห้องเรียน

จากภาพที่ ข.37 ถ้าเจ้าหน้าที่เลือก

- หมายเลข 12 หมายถึง การส่งข่าวสารถึงสมาชิก แสดง ดังภาพที่ ข.196 ถึง ข.197

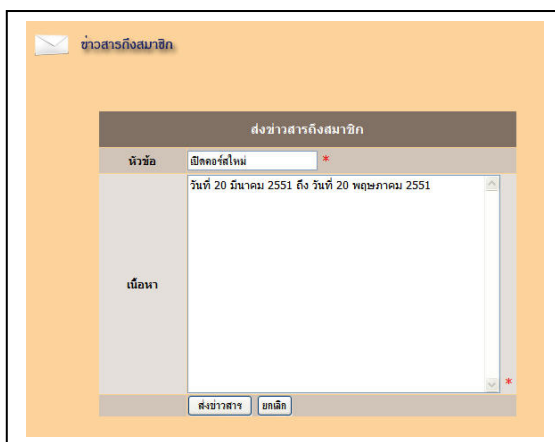

ภาพที่ ข.196 การส่งอีเมลถึงสมาชิก

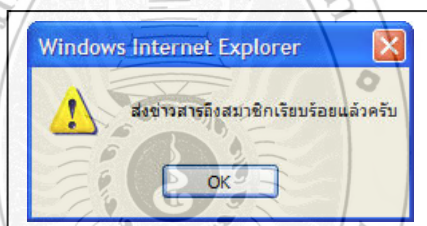

ภาพที่ ข.197 การส่งอีเมลถึงสมาชิกเรียบร้อยแล้ว

จากภาพที่ ข.37 ถ้าเจ้าหน้าที่เลือก

- หมายเลข 13 หมายถึง การจัดการข้อมูลคนเก่งดังภาพที่ ข.198

ลำดับ	รูปภาพ	หัวข้อข่าว	วันที่	แก้ไข	ลบ
1		คนเก่ง	18 มี.ค. 2551		
2		สอบเข้า ม.1 ได้อันดับที่ 1 ร.ร.มหาวิทยาลัยราชภัฏ	10 มี.ค. 2551		

ภาพที่ ข.198 แสดงการจัดการข้อมูลคนเก่ง



จากภาพที่ ข.198 ถ้าเจ้าหน้าที่เลือก

- หมายเลข 1 หมายถึง การเพิ่มข้อมูลคนเก่ง ดังภาพที่ ข.199 ถึง ข.201 และเมื่อไม่ได้กรอกหัวข้อ หรือ ไม่ได้กรอกคำอธิบาย จะแสดงดังภาพที่ ข.202 ถึงภาพที่ ข.203



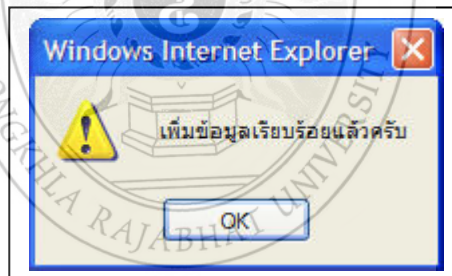

ภาพที่ ข.199 แสดงการเพิ่มข้อมูลคนเก่ง



ภาพที่ ข.200 แสดงการเพิ่มข้อมูลคนเก่งแล้ว



เพิ่มข่าวคนเก่ง

ลำดับ	รูปภาพ	หัวข้อข่าว	วันที่	แก้ไข	ลบ
1		สอบติดอันดับ 1 ของมหาวิทยาลัยราชภัฏ	18 มี.ค. 2551		
2		คนเก่ง	18 มี.ค. 2551		
3		สอบเข้า ม.1 ได้อันดับที่ 1 ร.ร.มหาวิทยาลัยราชภัฏ	10 มี.ค. 2551		

ภาพที่ ข.201 แสดงข้อมูลคนเก่ง

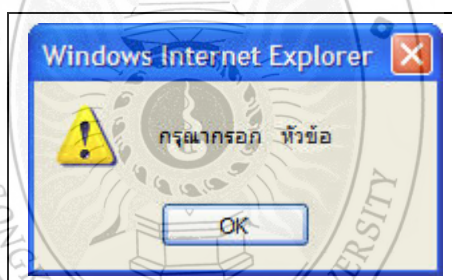

ภาพที่ ข.202 แสดงเมื่อไม่ได้กรอกหัวข้อข้อมูลคนเก่ง

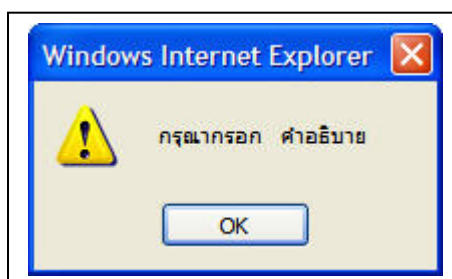

ภาพที่ ข.203 แสดงเมื่อไม่ได้กรอกคำอธิบายข้อมูลคนเก่ง

จากภาพที่ ข.198 ถ้าเจ้าหน้าที่เลือก

- หมายเลข 2 หมายถึง การแสดงรายละเอียดข้อมูลคนเก่งดังภาพที่ ข.204 หากต้องการดูภาพขนาดใหญ่ให้คลิกที่หมายเลข 1 ข้างล่างนี้



ภาพที่ ข.204 แสดงรายละเอียดข้อมูลคนเก่ง

จากภาพที่ ข.198 ถ้าเจ้าหน้าที่เลือก

- หมายเลข 3 หมายถึง การแก้ไขข้อมูลคนเก่ง ดังภาพที่ ข.205 ถึงภาพที่ ข.207

ภาพที่ ข.205 แสดงการแก้ไขข้อมูลคนเก่ง

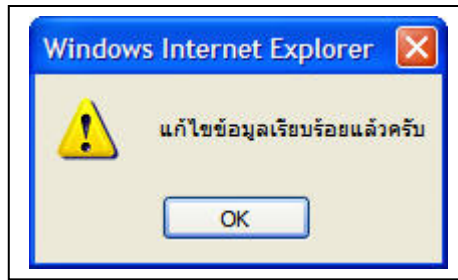

ภาพที่ ข.206 แสดงการแก้ไขข้อมูลคนเก่งแล้ว

เพิ่มข่าวคนเก่ง

ลำดับ	รูปภาพ	หัวข้อข่าว	วันที่	แก้ไข	ลบ
1		สอบติดอันดับ 3 ของมหาวิทยาลัยราชภัฏ	18 มี.ค. 2551		
2		คนเก่ง	18 มี.ค. 2551		
3		สอบเข้า ม.1 ได้อันดับที่ 1 ร.ร.มหาวิทยาลัยราชภัฏ	10 มี.ค. 2551		

ภาพที่ ข.207 แสดงข้อมูลคนเก่ง

จากภาพที่ ข.198 ถ้าเจ้าหน้าที่เลือก

- หมายเลข 4 หมายถึง การแสดงการลบข้อมูลคนเก่ง ดังภาพที่ ข.208 ถึงภาพที่ ข.210

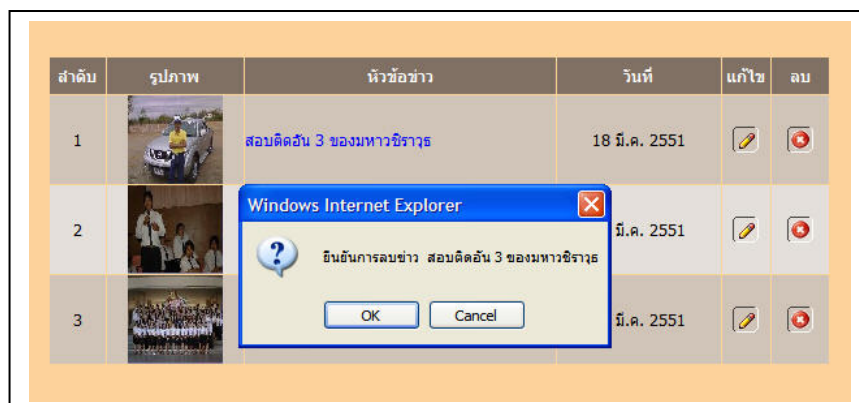

ภาพที่ ข.208 แสดงการลบข่าวประชาสัมพันธ์

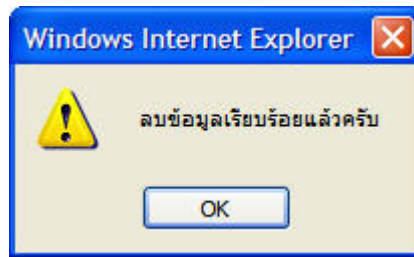

ภาพที่ ข.209 แสดงการลบข้อมูลคนเก่งแล้ว

เพิ่มข่าวคนเก่ง

ลำดับ	รูปภาพ	หัวข้อข่าว	วันที่	แก้ไข	ลบ
1		คนเก่ง	18 มี.ค. 2551		
2		สอบเข้า ม.1 ได้อันดับที่ 1 ร.ร.มหาวชิราวุธ	10 มี.ค. 2551		

ภาพที่ ข.210 แสดงข้อมูลคนเก่ง

จากภาพที่ ข.37 ถ้าเจ้าหน้าที่เลือก

- หมายเลข 14 หมายถึง การแสดงสรุปรายงานทั้งหมด ซึ่งจะแสดง ดังภาพที่ ข.211

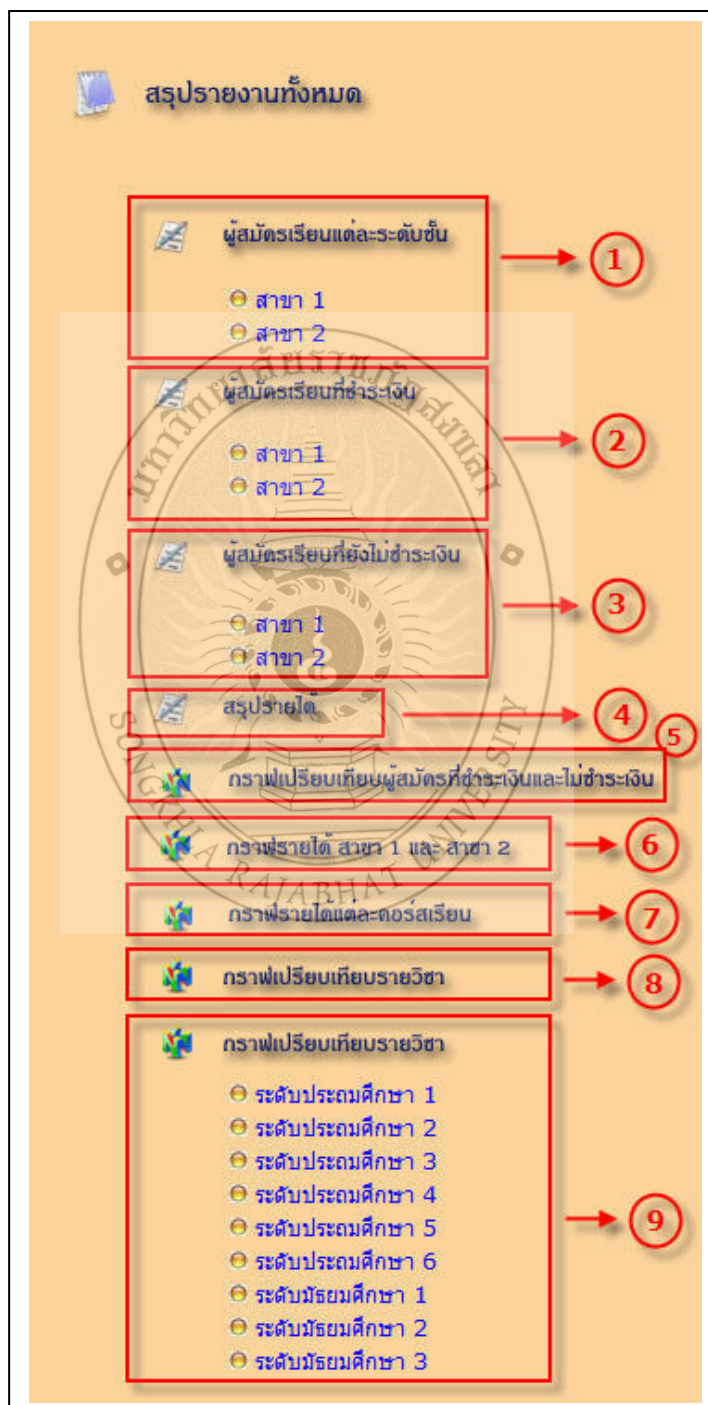

ภาพที่ ข.211 แสดงสรุปรายงานทั้งหมด

จากภาพที่ ข.211 ถ้าเจ้าหน้าที่เลือก

- หมายเลข 1 หมายถึง การแสดงรายงานผู้สมัครเรียนแต่ละระดับชั้นทั้งสาขา 1 และ สาขา 2 ดังภาพที่ ข.212 ถึงภาพที่ ข.213

**รายงานผู้สมัครเรียนแต่ละระดับชั้น**

ผู้สมัครเรียนแต่ละระดับชั้น สาขา 1	
ระดับ	รวม
ประถมศึกษา 1	1 คน
ประถมศึกษา 2	3 คน
ประถมศึกษา 3	1 คน
ประถมศึกษา 4	0 คน
ประถมศึกษา 5	0 คน
ประถมศึกษา 6	0 คน
มัธยมศึกษา 1	0 คน
มัธยมศึกษา 2	0 คน
มัธยมศึกษา 3	0 คน
<b>รวม</b>	<b>5 คน</b>

ภาพที่ ข.212 แสดงรายงานผู้สมัครเรียนแต่ละระดับชั้น สาขา 1

**รายงานผู้สมัครเรียนแต่ละระดับชั้น**

ผู้สมัครเรียนแต่ละระดับชั้น สาขา 2	
ระดับ	รวม
อนุบาล 1	1 คน
อนุบาล 2	0 คน
อนุบาล 3	0 คน
<b>รวม</b>	<b>1 คน</b>

ภาพที่ ข.213 แสดงรายงานผู้สมัครเรียนแต่ละระดับชั้น สาขา 2

จากภาพที่ ข.211 ถ้าเจ้าหน้าที่เลือก

- หมายเลข 2 หมายถึง การแสดงรายงานผู้สมัครเรียนที่ชำระเงิน ทั้งสาขา 1 และ สาขา 2 ดังภาพที่ ข.214 ถึงภาพที่ ข.215

รายงานผู้สมัครเรียนที่ชำระเงิน	
ผู้สมัครเรียนที่ชำระเงิน สาขา 1	
ระดับ	รวม
ประถมศึกษา 1	1 คน
ประถมศึกษา 2	2 คน
ประถมศึกษา 3	0 คน
ประถมศึกษา 4	0 คน
ประถมศึกษา 5	0 คน
ประถมศึกษา 6	0 คน
มัธยมศึกษา 1	0 คน
มัธยมศึกษา 2	0 คน
มัธยมศึกษา 3	0 คน
รวม	3 คน

ภาพที่ ข.214 แสดงรายงานผู้สมัครเรียนที่ชำระเงิน สาขา 1

รายงานผู้สมัครเรียนที่ชำระเงิน	
ผู้สมัครเรียนที่ชำระเงิน สาขา 2	
ระดับ	รวม
อนุบาล 1	1 คน
อนุบาล 2	0 คน
อนุบาล 3	0 คน
รวม	1 คน

ภาพที่ ข.215 แสดงรายงานผู้สมัครเรียนที่ชำระเงิน สาขา 2



จากภาพที่ ข.211 ถ้าเจ้าหน้าที่เลือก

- หมายเลข 3 หมายถึง การแสดงรายงานผู้สมัครเรียนที่ยังไม่ชำระเงินทั้งสาขา 1 และ สาขา 2 ดังภาพที่ ข.216 ถึงภาพที่ ข.217

**รายงานผู้สมัครเรียนที่ยังไม่ชำระเงิน**

ผู้สมัครเรียนที่ยังไม่ชำระเงิน สาขา 1	
ระดับ	รวม
ประถมศึกษา 1	0 คน
ประถมศึกษา 2	1 คน
ประถมศึกษา 3	1 คน
ประถมศึกษา 4	0 คน
ประถมศึกษา 5	0 คน
ประถมศึกษา 6	0 คน
มัธยมศึกษา 1	0 คน
มัธยมศึกษา 2	0 คน
มัธยมศึกษา 3	0 คน
<b>รวม</b>	<b>2 คน</b>

ภาพที่ ข.216 แสดงรายงานผู้สมัครเรียนที่ยังไม่ชำระเงิน สาขา 1

**รายงานผู้สมัครเรียนที่ยังไม่ชำระเงิน**

ผู้สมัครเรียนที่ยังไม่ชำระเงิน	
ระดับ	รวม
อนุบาล 1	1 คน
อนุบาล 2	0 คน
อนุบาล 3	0 คน
<b>รวม</b>	<b>1 คน</b>

ภาพที่ ข.217 แสดงรายงานผู้สมัครเรียนที่ยังไม่ชำระเงิน สาขา 2



จากภาพที่ ข.211 ถ้าเจ้าหน้าที่เลือก

- หมายเลข 4 หมายถึง การแสดงรายงานสรุปรายได้ทั้งสาขา 1, สาขา 2 และรายได้จากการจำหน่ายเสื้อ ดังภาพที่ ข.218

**รายงานสรุปรายได้ทั้งหมด**

สรุปรายได้		
รายการ		จำนวนเงิน
สาขา 1	➔ ①	7800 บาท
สาขา 2	➔ ②	3100 บาท
เสื้อ	➔ ③	
รวมทั้งหมด		<b>10900 บาท</b>

ภาพที่ ข.218 แสดงรายงานสรุปรายได้ทั้งสาขา 1, สาขา 2 และรายได้จากการจำหน่ายเสื้อ



จากภาพที่ ข.218 ถ้าเจ้าหน้าที่เลือก

- หมายเลข 1 หมายถึง การแสดงรายงานสรุปรายได้ สาขา 1 ดังภาพที่ ข.219

 ศูนย์วิชาการบ้านอัญญา  
**Songkhla Family School**

**สรุปรายได้ สาขา 1**

รายวิชา		
วิชา	จำนวนผู้เรียน(คน)	จำนวนเงิน(บาท)
ภาษาอังกฤษ	0	0
ภาษาไทย	0	0
คณิตศาสตร์	0	0
วิทยาศาสตร์	0	0
สังคม	0	0
ศิลปะ	0	0
Photoshop	0	0
Macromedia Flash	0	0
Word2003	0	0
Excel2003	0	0
PowerPoint2003	0	0
ประเภทคอร์สเรียน		
วิชา	จำนวนผู้เรียน(คน)	จำนวนเงิน(บาท)
ประถมศึกษา 1	1	2500
ประถมศึกษา 2	2	5000
ประถมศึกษา 3	0	5000
ประถมศึกษา 4	0	0
ประถมศึกษา 5	0	0
ประถมศึกษา 6	0	0
มัธยมศึกษา 1	0	0
มัธยมศึกษา 2	0	0
มัธยมศึกษา 3	0	0
<b>รวมเงินทั้งหมด</b>		<b>12500</b>

ภาพที่ ข.219 แสดงรายงานสรุปรายได้ สาขา 1

จากภาพที่ ข.218 ถ้าเจ้าหน้าที่เลือก

- หมายเลข 2 หมายถึง การแสดงรายงานสรุปรายได้ สาขา 2 ดังภาพที่ ข.220

ประเภทคอร์สเรียน		
วิชา	จำนวนผู้เรียน(คน)	จำนวนเงิน(บาท)
อเนกบาล 1	1	3000
อเนกบาล 2	0	0
อเนกบาล 3	0	0
รวมเงินทั้งหมด		<b>3000</b>

ภาพที่ ข.220 แสดงรายงานสรุปรายได้ สาขา 2

จากภาพที่ ข.218 ถ้าเจ้าหน้าที่เลือก

- หมายเลข 3 หมายถึง การแสดงรายงานสรุปรายได้จากการจำหน่ายเสื้อ ดังภาพที่ ข.221

สาขา	จำนวน(ลบ)	จำนวนเสื้อ(ตัว)	จำนวนเงิน(บาท)
สาขา 1	3	3	300
สาขา 2	1	1	100
รวมเงินทั้งหมด			<b>400</b>

  

สรุปรายการเสื้อบ้านอัญญา (size)			
สาขา 1		สาขา 2	
size	จำนวน(ตัว)	size	จำนวน(ตัว)
S	2	S	1
M	0	M	0
L	1	L	0
XL	0	XL	0
XXL	0	XXL	0

ภาพที่ ข.221 การแสดงรายงานสรุปรายได้จากการจำหน่ายเสื้อ

จากภาพที่ ข.218 ถ้าเจ้าหน้าที่เลือก

- หมายเลข 5 หมายถึง การแสดงกราฟเปรียบเทียบผู้สมัครที่ชำระเงินและไม่ชำระเงิน ทั้งสาขา 1 และ สาขา 2 ดังภาพที่ ข.222

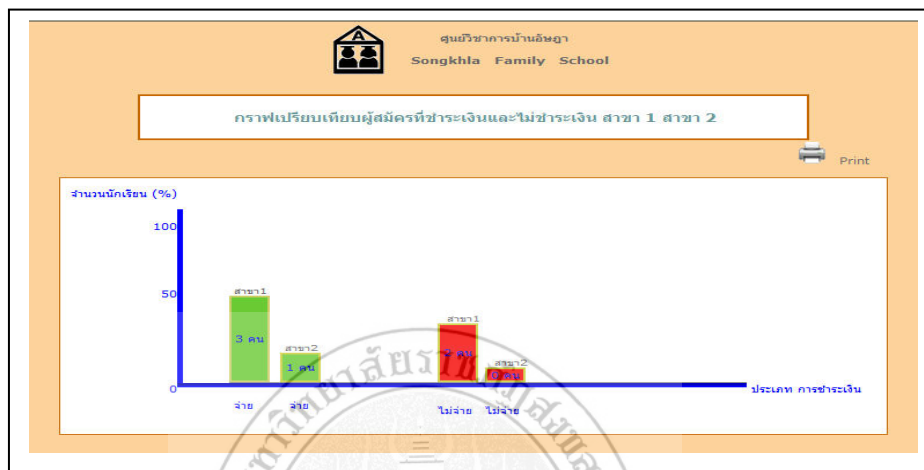

ภาพที่ ข.222 แสดงกราฟเปรียบเทียบผู้สมัครที่ชำระเงินและไม่ชำระเงิน ทั้งสาขา 1 และ สาขา 2

จากภาพที่ ข.218 ถ้าเจ้าหน้าที่เลือก

- หมายเลข 6 หมายถึง การแสดงกราฟเปรียบเทียบรายได้ทั้งสาขา 1 และ สาขา 2 ดังภาพที่ ข.223

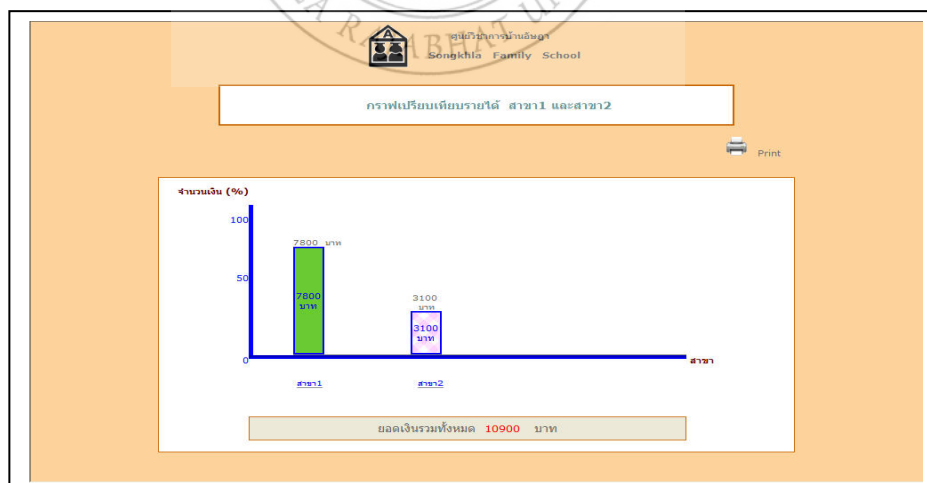

ภาพที่ ข.223 แสดงกราฟเปรียบเทียบรายได้ทั้งสาขา 1 และ สาขา 2

จากภาพที่ ข.218 ถ้าเจ้าหน้าที่เลือก

- หมายเลข 7 หมายถึง การแสดงกราฟรายได้แต่ละคอร์สเรียนทั้งสาขา 1 และ สาขา 2 ดังภาพที่ ข.224

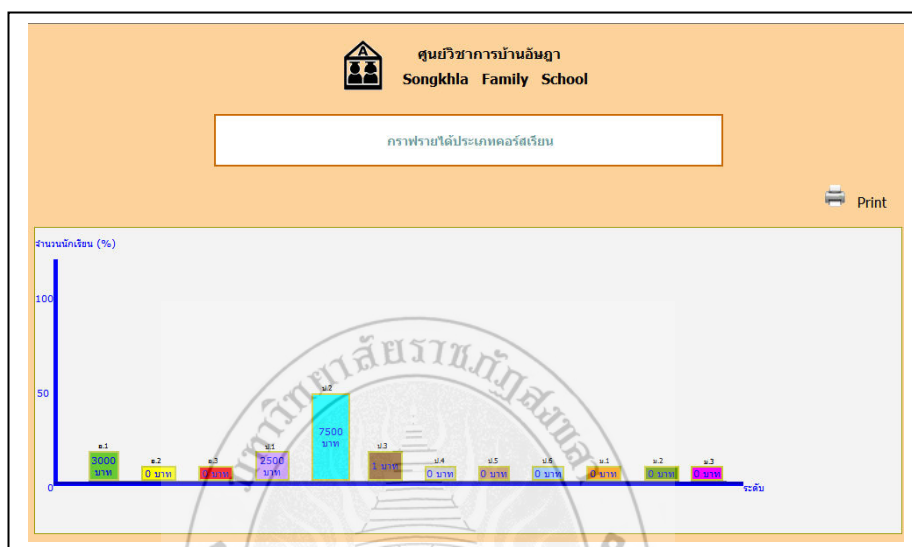

ภาพที่ ข.224 แสดงกราฟรายได้แต่ละคอร์สเรียนทั้งสาขา 1 และ สาขา 2

จากภาพที่ ข.218 ถ้าเจ้าหน้าที่เลือก

- หมายเลข 8 หมายถึง การแสดงกราฟเปรียบเทียบรายวิชา ดังภาพที่ ข.225

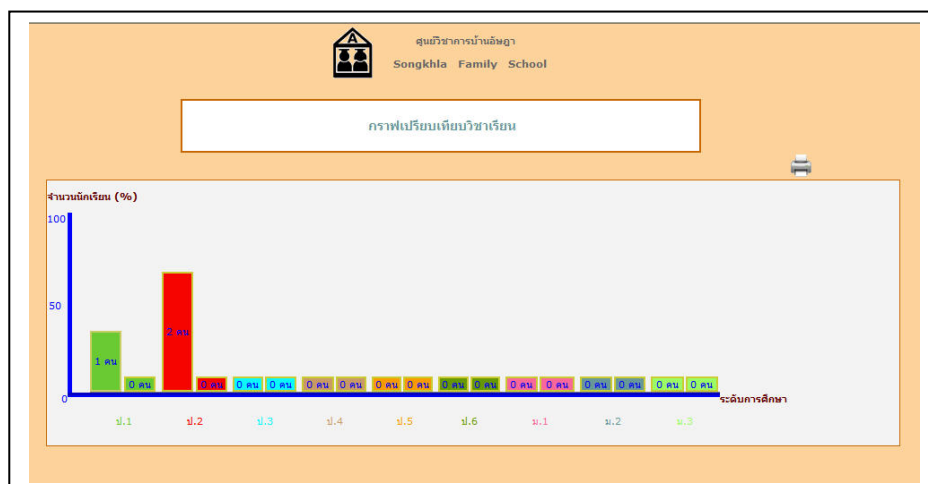

ภาพที่ ข.225 แสดงกราฟเปรียบเทียบรายวิชา

จากภาพที่ ข.218 ถ้าเจ้าหน้าที่เลือก

- หมายเลข 9 หมายถึง การแสดงกราฟเปรียบเทียบรายวิชา ในแต่ละระดับชั้น ตั้งแต่ประถมศึกษา 1 ถึง มัธยมศึกษา 3 ดังภาพที่ ข.226 ถึง ข.234

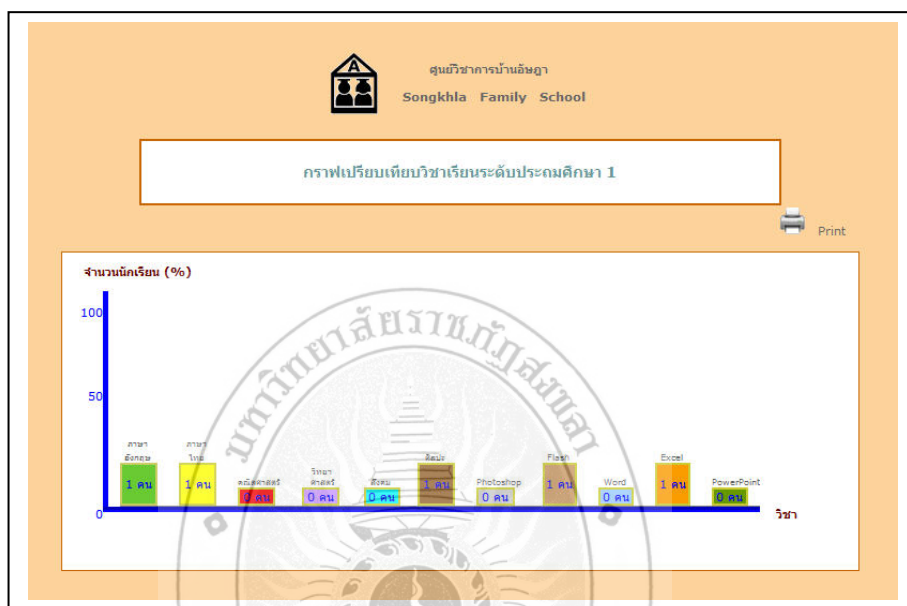

ภาพที่ ข.226 กราฟเปรียบเทียบวิชาเรียนระดับประถมศึกษา 1

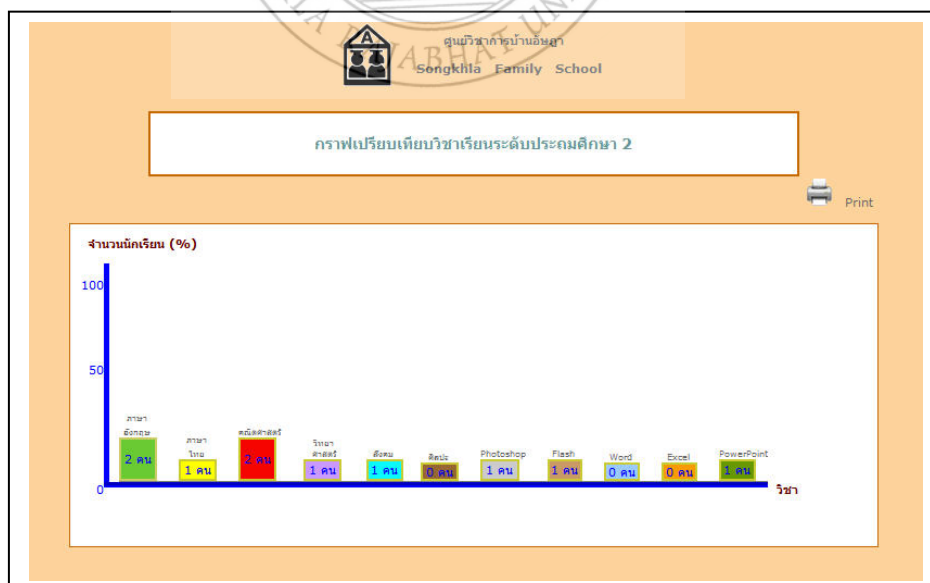

ภาพที่ ข.227 กราฟเปรียบเทียบวิชาเรียนระดับประถมศึกษา 2

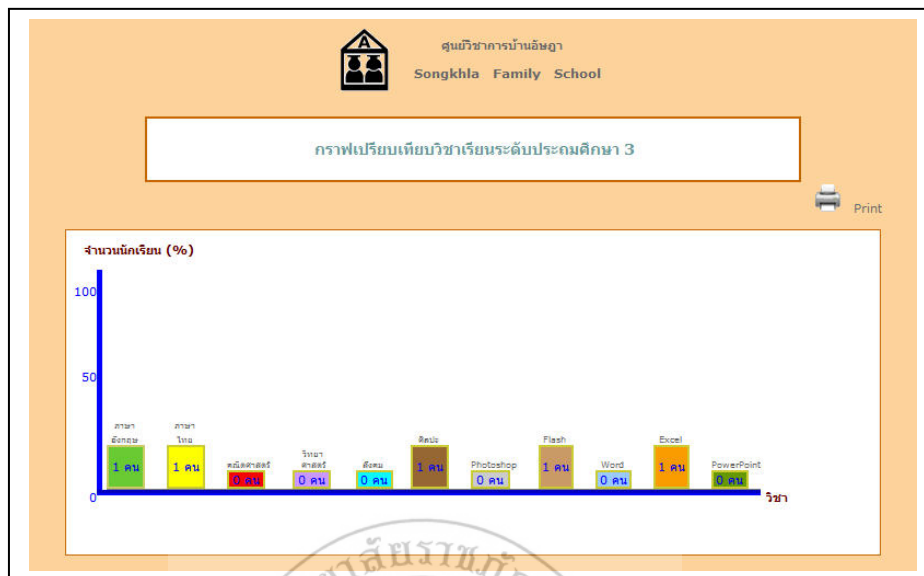

ภาพที่ ข.228 กราฟเปรียบเทียบวิชาเรียนระดับประถมศึกษา 3

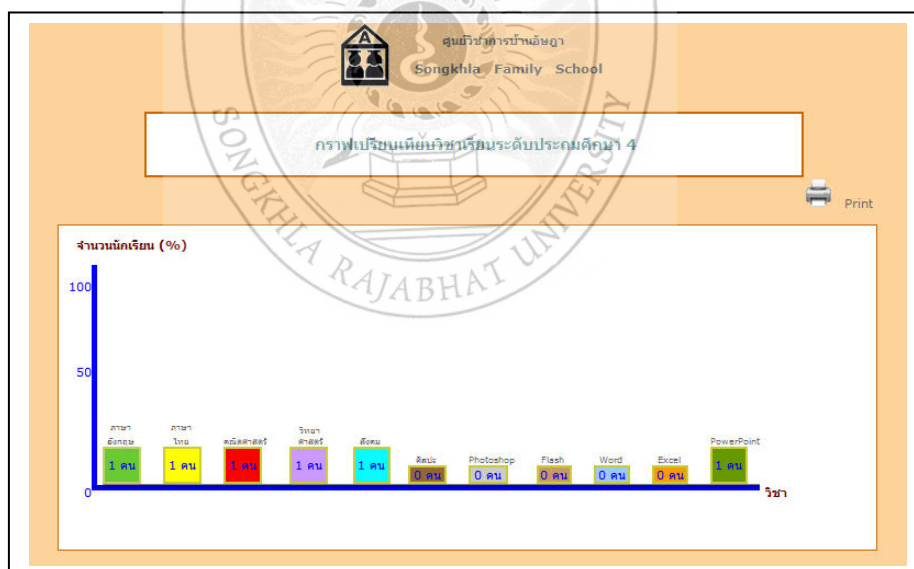

ภาพที่ ข.229 กราฟเปรียบเทียบวิชาเรียนระดับประถมศึกษา 4

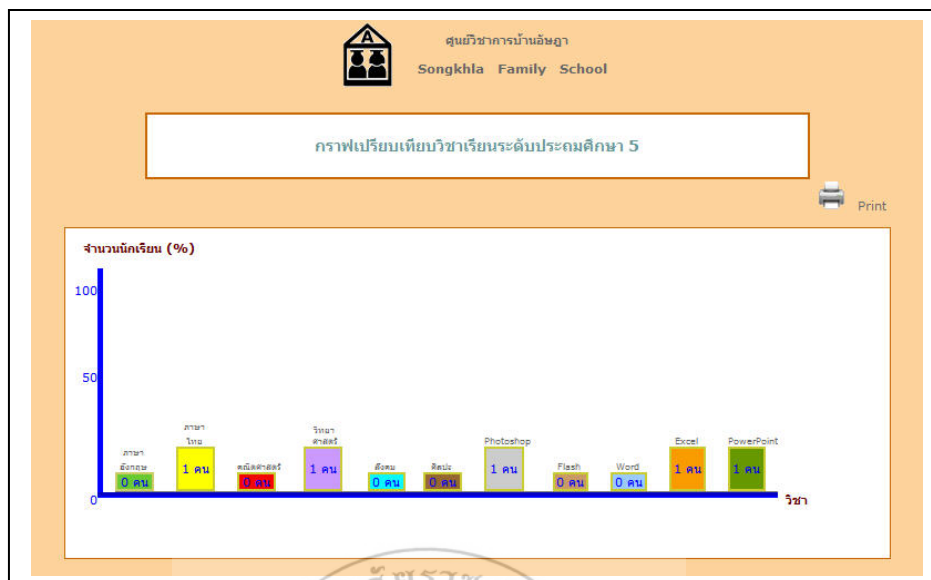

ภาพที่ ข.230 กราฟเปรียบเทียบวิชาเรียนระดับประถมศึกษา 5

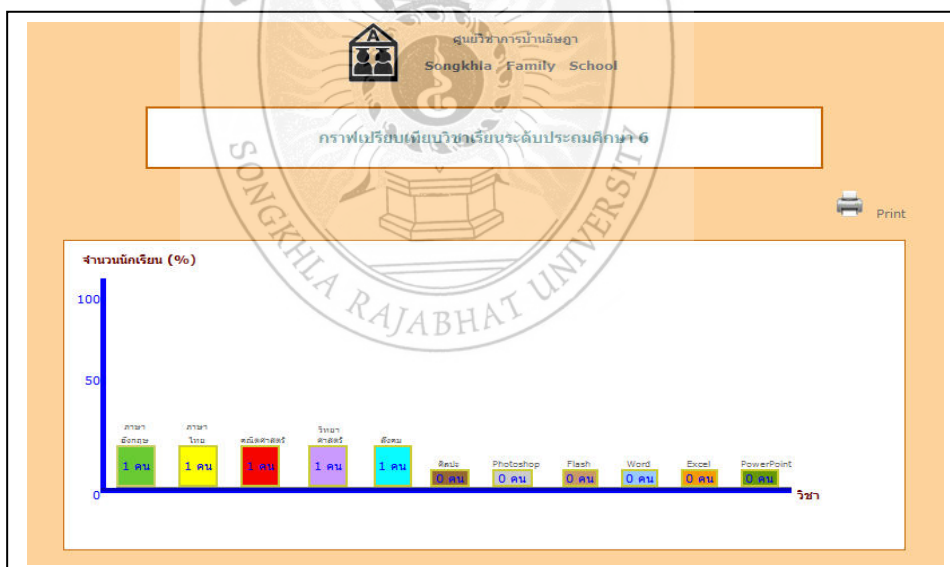

ภาพที่ ข.231 กราฟเปรียบเทียบวิชาเรียนระดับประถมศึกษา 6



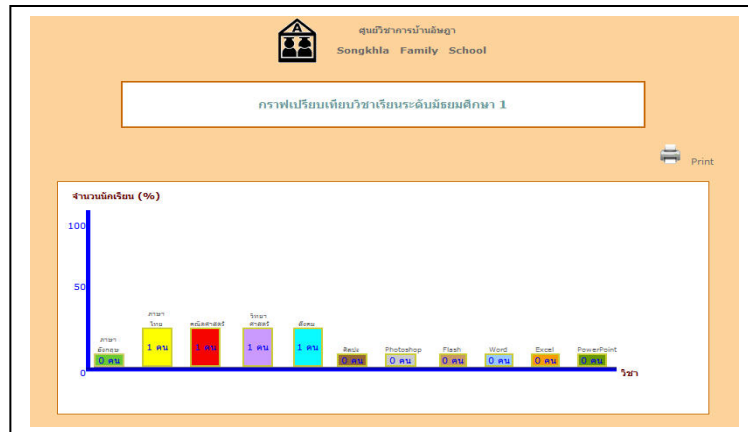

ภาพที่ ข.232 กราฟเปรียบเทียบวิชาเรียนระดับมัธยมศึกษา 1



ภาพที่ ข.233 กราฟเปรียบเทียบวิชาเรียนระดับมัธยมศึกษา 2

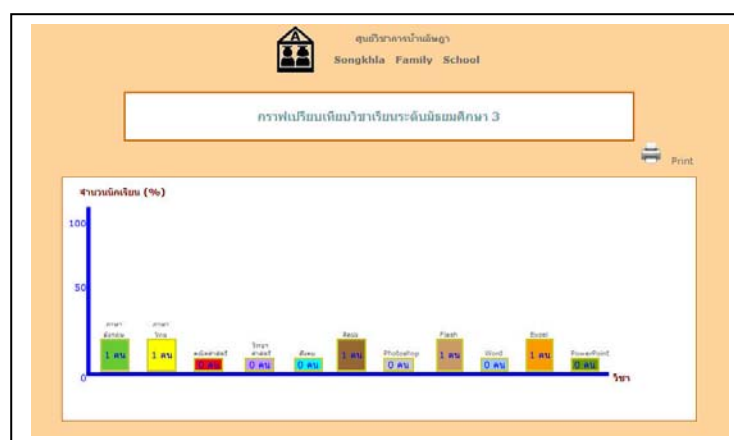

ภาพที่ ข.234 กราฟเปรียบเทียบวิชาเรียนระดับมัธยมศึกษา 3

ส่วนของผู้บริหาร



ภาพที่ ข.235 หน้าแรกจากการเข้าสู่ระบบของผู้บริหาร

จากภาพที่ ข.235 ถ้าผู้บริหารเลือก

- หมายเลข 1 หมายถึง การแก้ไขประวัติของผู้บริหาร ดังภาพที่ ข.236

ภาพที่ ข.236 แสดงการแก้ไขข้อมูลของผู้บริหาร

จากภาพที่ ข.236 ถ้าผู้บริหารทำการแก้ไขข้อมูลส่วนตัวแล้วจะแสดงดังภาพที่ ข.237

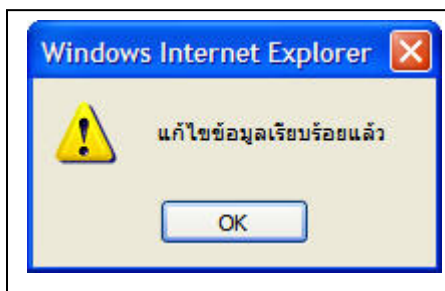

ภาพที่ ข.237 แสดงการแก้ไขข้อมูลของผู้บริหารเรียบร้อยแล้ว

จากภาพที่ ข.237 ถ้าผู้บริหารคลิกปุ่ม OK จะแสดงดังภาพที่ ข.238



ภาพที่ ข.238 แสดงข้อมูลใหม่ของผู้บริหารเรียบร้อยแล้ว

จากภาพที่ ข.235 ถ้าสมาชิกเลือก

- หมายเลข 2 หมายถึง การแสดงข่าวประชาสัมพันธ์ของศูนย์  
วิชาการบ้านอัญญา แสดงดังภาพที่ ข.239

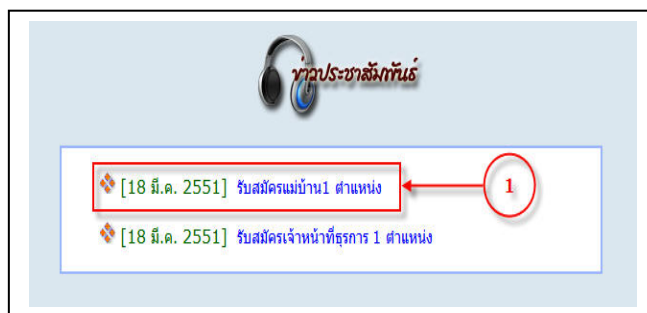

ภาพที่ ข.239 การแสดงหัวข้อข่าวประชาสัมพันธ์

จากภาพที่ ข.239 ถ้าสมาชิกเลือก

- หมายเลข 1 หมายถึง หัวข้อข่าวประชาสัมพันธ์ ดังภาพที่ ข.240

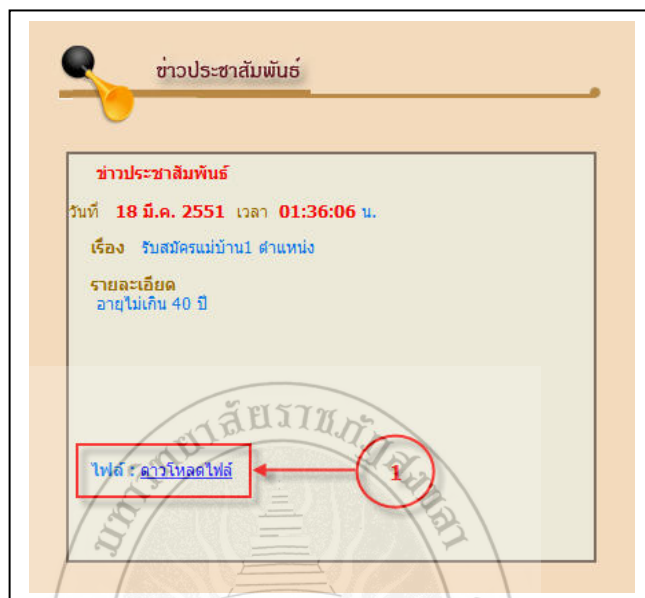

ภาพที่ ข.240 การแสดงข่าวประชาสัมพันธ์

จากภาพที่ ข.240 ถ้าสมาชิกเลือก

- หมายเลข 1 หมายถึง ดาวโหลดไฟล์ข่าวประชาสัมพันธ์ ดังภาพที่ ข.241

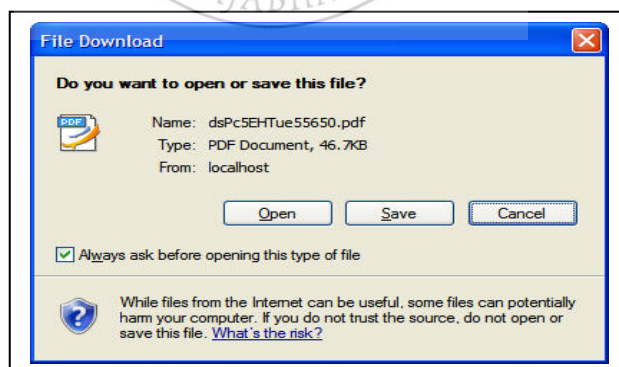

ภาพที่ ข.241 การแสดงไฟล์ดาวโหลด

จากภาพที่ ข.235 ถ้าสมาชิกเลือก

- หมายเลข 3 หมายถึง การแสดงภาพกิจกรรมศูนย์วิชาการบ้าน อัยฉา แสดงดังภาพที่ ข.242

**ประมวลภาพกิจกรรม**

ลำดับ	หัวข้อรูปภาพ	จำนวนรูปภาพ
1	นิทรรศการลานกึ่งเบง	9
2	ค่ายวัยชนคนมหัศจรรย์ 2005	12

ภาพที่ ข.242 การแสดงหัวข้อภาพกิจกรรม

จากภาพที่ ข.242 ถ้าสมาชิกเลือก

- หมายเลข 1 หมายถึง หัวข้อรูปภาพกิจกรรม ดังภาพที่ ข.243



ภาพที่ ข.243 การแสดงภาพกิจกรรม

จากภาพที่ ข.235 ถ้าสมาชิกเลือก

- หมายเลข 4 หมายถึง การแสดงกระดานเสวนาของศูนย์วิชาการ บ้านอัยญา แสดงดังภาพที่ ข.244

Web board กระชู่ถาม - ตอบ						
รหัส	หัวข้อคำถาม	ผู้ตั้งคำถาม	จำนวนผู้อ่าน	จำนวนผู้ตอบ	ตั้งเมื่อวันที่	เวลา
1	ข้อความช่วยเหลือ กระชู่เก่า	พ	4	0	24 สิงหาคม 2551	12:57:27
2	สวัสดิ์มีเรื่องจะปรึกษา กระชู่เก่า	ชีวิตดี อุดหนุน	38	6	05 มกราคม 2551	23:08:31
3	อยากปรึกษาเรื่องลูก กระชู่เก่า	ชยัน เป็นเลิศ	31	3	05 มกราคม 2551	23:00:36

ภาพที่ ข.244 การแสดงกระดานเสวนา

จากภาพที่ ข.244 ถ้าสมาชิกเลือก

- หมายเลข 1 หมายถึง การตั้งคำถามในการดานเสวนา ดังภาพที่ ข.245

ตั้งคำถามในกระชู่ถาม - ตอบ

หัวข้อคำถาม :  \*

รายละเอียด :

ชื่อผู้ตั้ง :  \*

อีเมล :

กรุณากรอกรหัสด้านล่างในถูกต้อง :  \*

ภาพที่ ข.245 การตั้งคำถามในกระดานเสวนา

จากภาพที่ ข.244 ถ้าสมาชิกเลือก

- หมายเลข 1 หมายถึง จำเป็นต้องกรอกหัวข้อคำถาม  
ดังภาพที่ ข.246

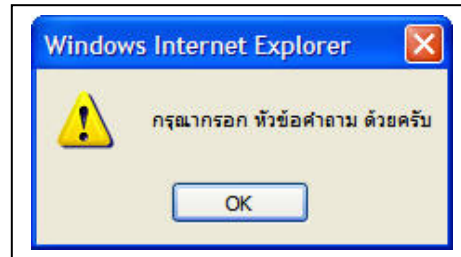

ภาพที่ ข.246 จำเป็นต้องกรอกหัวข้อคำถาม

จากภาพที่ ข.244 ถ้าสมาชิกเลือก

- หมายเลข 2 หมายถึง จำเป็นต้องกรอกรายละเอียด  
ดังภาพที่ ข.247

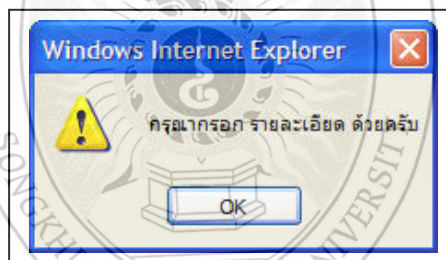

ภาพที่ ข.247 การตั้งคำถามในกระดานเสวนา

จากภาพที่ ข.244 ถ้าสมาชิกเลือก

- หมายเลข 3 หมายถึง จำเป็นต้องกรอกชื่อ ดังภาพที่ ข.248

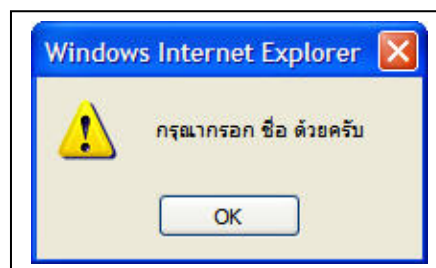

ภาพที่ ข.248 จำเป็นต้องกรอกชื่อ



จากภาพที่ ข.244 ถ้าสมาชิกเลือก

- หมายเลข 4 หมายถึง จำเป็นต้องกรอกรหัส ดังภาพที่ ข.249

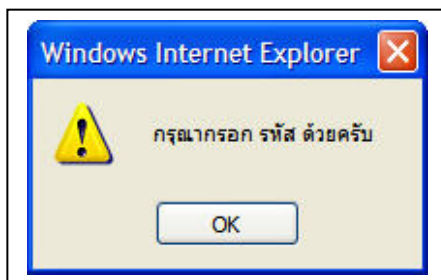

ภาพที่ ข.249 จำเป็นต้องกรอกรหัส

จากภาพที่ ข.244 ถ้าสมาชิกกรอกรายละเอียดเรียบร้อยแล้ว ก็จะแสดงดังภาพที่ ข.250

Web board กระพุ่มถาม - ตอบ						
รหัส	หัวข้อคำถาม	ผู้ตั้งคำถาม	จำนวนผู้อ่าน	จำนวนผู้ตอบ	ตั้งเมื่อวันที่	เวลา
1	ปรึกษาเรื่องเรียนพิเศษครับ <b>NEW</b>	จิภาศดี อึ้งธวัช	0	0	28 กรกฎาคม 2551	03:34:51
2	ขอความช่วยเหลือเรื่อง <b>กระพุ่ม</b>	พ	4	0	24 สิงหาคม 2551	12:57:27
3	สวัสดิการเรื่องปรึกษา <b>กระพุ่ม</b>	ฉิมฉิม อุดม	38	6	05 มกราคม 2551	23:06:31
4	อยากปรึกษาเรื่อง <b>กระพุ่ม</b>	ฉิมฉิม อุดม	31	3	05 มกราคม 2551	23:00:36

ภาพที่ ข.250 การตั้งคำถามในกระดานเสวนาเรียบร้อยแล้ว

จากภาพที่ ข.244 ถ้าสมาชิกเลือก

- หมายเลข 2 หมายถึง การอ่านกระทู้กระดานเสวนาและการตอบ ดังภาพที่ ข.251





ภาพที่ ข.251 การตอบคำถามในกระดานเสวนา

จากภาพที่ ข.251 ถ้าสมาชิกตอบคำถามเรียบร้อยแล้วก็จะแสดงดังภาพที่ ข.252

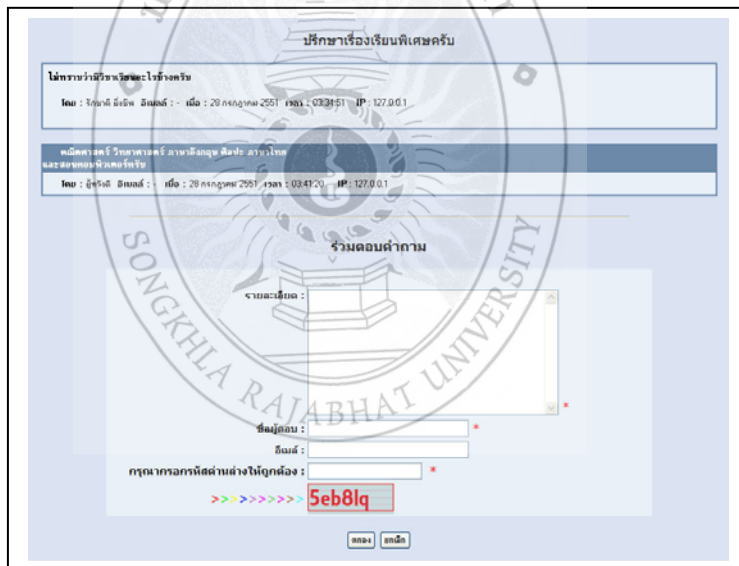

ภาพที่ ข.252 การตอบคำถามในกระดานเสวนาเรียบร้อยแล้ว

จากภาพที่ ข.235 ถ้าผู้บริหารเลือก

- หมายเลข 5 หมายถึง การแสดงสรุปรายงานทั้งหมด ซึ่งจะแสดงดังภาพที่ ข.253

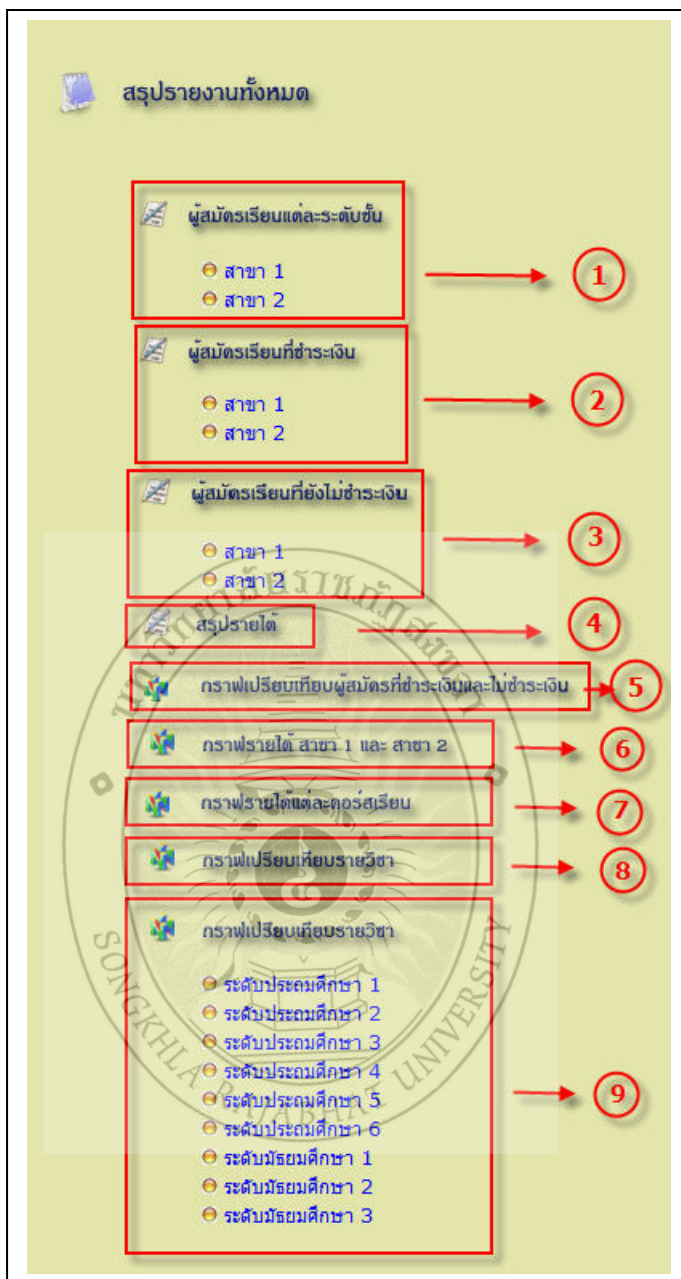

ภาพที่ ข.253 แสดงสรุปรายงานทั้งหมด

จากภาพที่ ข.253 ถ้าผู้บริหารเลือก

- หมายเลข 1 หมายถึง การแสดงรายงานผู้สมัครเรียนแต่ละระดับชั้นทั้งสาขา 1 และ สาขา 2 ดังภาพที่ ข.254 ถึงภาพที่ ข.255

**รายงานผู้สมัครเรียนแต่ละระดับชั้น**

ผู้สมัครเรียนแต่ละระดับชั้น สาขา 1	
ระดับ	รวม
ประถมศึกษา 1	1 คน
ประถมศึกษา 2	3 คน
ประถมศึกษา 3	1 คน
ประถมศึกษา 4	0 คน
ประถมศึกษา 5	0 คน
ประถมศึกษา 6	0 คน
มัธยมศึกษา 1	0 คน
มัธยมศึกษา 2	0 คน
มัธยมศึกษา 3	0 คน
<b>รวม</b>	<b>5 คน</b>

ภาพที่ ข.254 แสดงรายงานผู้สมัครเรียนแต่ละระดับชั้น สาขา 1

**รายงานผู้สมัครเรียนแต่ละระดับชั้น**

ผู้สมัครเรียนแต่ละระดับชั้น สาขา 2	
ระดับ	รวม
อนุบาล1	1 คน
อนุบาล2	0 คน
อนุบาล3	0 คน
<b>รวม</b>	<b>1 คน</b>

ภาพที่ ข.255 แสดงรายงานผู้สมัครเรียนแต่ละระดับชั้น สาขา 2

จากภาพที่ ข.253 ถ้าผู้บริหารเลือก

- หมายเลข 2 หมายถึง การแสดงรายงานผู้สมัครเรียนที่ชำระเงิน ทั้งสาขา 1 และ สาขา 2 ดังภาพที่ ข.256 ถึงภาพที่ ข.257

**รายงานผู้สมัครเรียนที่ชำระเงิน**

ผู้สมัครเรียนที่ชำระเงิน สาขา 1	
ระดับ	รวม
ประถมศึกษา 1	1 คน
ประถมศึกษา 2	2 คน
ประถมศึกษา 3	0 คน
ประถมศึกษา 4	0 คน
ประถมศึกษา 5	0 คน
ประถมศึกษา 6	0 คน
มัธยมศึกษา 1	0 คน
มัธยมศึกษา 2	0 คน
มัธยมศึกษา 3	0 คน
<b>รวม</b>	<b>3 คน</b>

ภาพที่ ข.256 แสดงรายงานผู้สมัครเรียนที่ชำระเงิน สาขา 1

**รายงานผู้สมัครเรียนที่ชำระเงิน**

ผู้สมัครเรียนที่ชำระเงิน สาขา 2	
ระดับ	รวม
อนุบาล 1	1 คน
อนุบาล 2	0 คน
อนุบาล 3	0 คน
<b>รวม</b>	<b>1 คน</b>

ภาพที่ ข.257 แสดงรายงานผู้สมัครเรียนที่ชำระเงิน สาขา 2

จากภาพที่ ข.253 ถ้าผู้บริหารเลือก

- หมายเลข 3 หมายถึง การแสดงรายงานผู้สมัครเรียนที่ยังไม่ชำระเงินทั้งสาขา 1 และ สาขา 2 ดังภาพที่ ข.258 ถึงภาพที่ ข.259

**รายงานผู้สมัครเรียนที่ยังไม่ชำระเงิน**

ผู้สมัครเรียนที่ยังไม่ชำระเงิน สาขา 1	
ระดับ	รวม
ประถมศึกษา 1	0 คน
ประถมศึกษา 2	1 คน
ประถมศึกษา 3	1 คน
ประถมศึกษา 4	0 คน
ประถมศึกษา 5	0 คน
ประถมศึกษา 6	0 คน
มัธยมศึกษา 1	0 คน
มัธยมศึกษา 2	0 คน
มัธยมศึกษา 3	0 คน
<b>รวม</b>	<b>2 คน</b>

ภาพที่ ข.258 แสดงรายงานผู้สมัครเรียนที่ยังไม่ชำระเงิน สาขา 1

**รายงานผู้สมัครเรียนที่ยังไม่ชำระเงิน**

ผู้สมัครเรียนที่ยังไม่ชำระเงิน	
ระดับ	รวม
อนุบาล1	1 คน
อนุบาล2	0 คน
อนุบาล3	0 คน
<b>รวม</b>	<b>1 คน</b>

ภาพที่ ข.259 แสดงรายงานผู้สมัครเรียนที่ยังไม่ชำระเงิน สาขา 2

จากภาพที่ ข.253 ถ้าผู้บริหารเลือก

- หมายเลข 4 หมายถึง การแสดงรายงานสรุปรายได้ทั้งสาขา 1 และ สาขา 2 ดังภาพที่ ข.260

**รายงานสรุปรายได้ทั้งหมด**

สรุปรายได้		
รายการ		จำนวนเงิน
สาขา 1	1	7800 บาท
สาขา 2	2	3100 บาท
สิ้น		
	รวมทั้งหมด	10900 บาท

ภาพที่ ข.260 แสดงรายงานสรุปรายได้ทั้งสาขา 1 และ สาขา 2

จากภาพที่ ข.260 ถ้าผู้บริหารเลือก

- หมายเลข 1 หมายถึง การแสดงรายงานสรุปรายได้ สาขา 1 ดังภาพที่ ข.261

รายวิชา		
วิชา	จำนวนผู้เรียน(คน)	จำนวนเงิน(บาท)
ภาษาอังกฤษ	0	0
ภาษาไทย	0	0
คณิตศาสตร์	0	0
วิทยาศาสตร์	0	0
สังคม	0	0
ศิลปะ	0	0
Photoshop	0	0
Macromedia Flash	0	0
Word2003	0	0
Excel2003	0	0
PowerPoint2003	0	0
ประเภทคอร์สเรียน		
วิชา	จำนวนผู้เรียน(คน)	จำนวนเงิน(บาท)
ประถมศึกษาศึกษา1	1	2500
ประถมศึกษาศึกษา2	2	5000
ประถมศึกษาศึกษา3	0	5000
ประถมศึกษาศึกษา4	0	0
ประถมศึกษาศึกษา5	0	0
ประถมศึกษาศึกษา6	0	0
มัธยมศึกษา1	0	0
มัธยมศึกษา2	0	0
มัธยมศึกษา3	0	0
<b>รวมเงินทั้งหมด</b>		<b>12500</b>

ภาพที่ ข.261 แสดงรายงานสรุปรายได้ สาขา 1



จากภาพที่ ข.260 ถ้าผู้บริหารเลือก

- หมายเลข 2 หมายถึง การแสดงรายงานสรุปรายได้ สาขา 2 ดังภาพที่ ข.262

ศูนย์วิชาการบ้านอัสสุา  
Songkhla Family School

สรุปรายได้ สาขา 2

ประเภทคอร์สเรียน		
วิชา	จำนวนผู้เรียน(คน)	จำนวนเงิน(บาท)
อนบาล1	1	3000
อนบาล2	0	0
อนบาล3	0	0
รวมเงินทั้งหมด		<b>3000</b>

ภาพที่ ข.262 แสดงรายงานสรุปรายได้ สาขา 2

จากภาพที่ ข.253 ถ้าผู้บริหารเลือก

- หมายเลข 5 หมายถึง การแสดงกราฟเปรียบเทียบผู้สมัครที่ชำระเงินและไม่ชำระเงินทั้งสาขา 1 และ สาขา 2 ดังภาพที่ ข.263

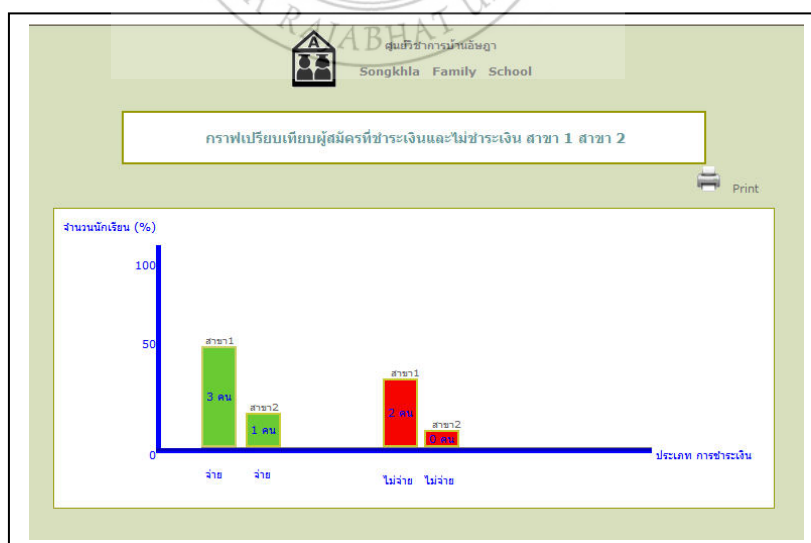

ภาพที่ ข.263 แสดงกราฟเปรียบเทียบผู้สมัครที่ชำระเงินและไม่ชำระเงิน ทั้งสาขา 1 และ สาขา 2



จากภาพที่ ข.253 ถ้าผู้บริหารเลือก

- หมายเลข 6 หมายถึง การแสดงกราฟเปรียบเทียบรายได้ทั้งสาขา 1 และ สาขา 2 ดังภาพที่ ข.264

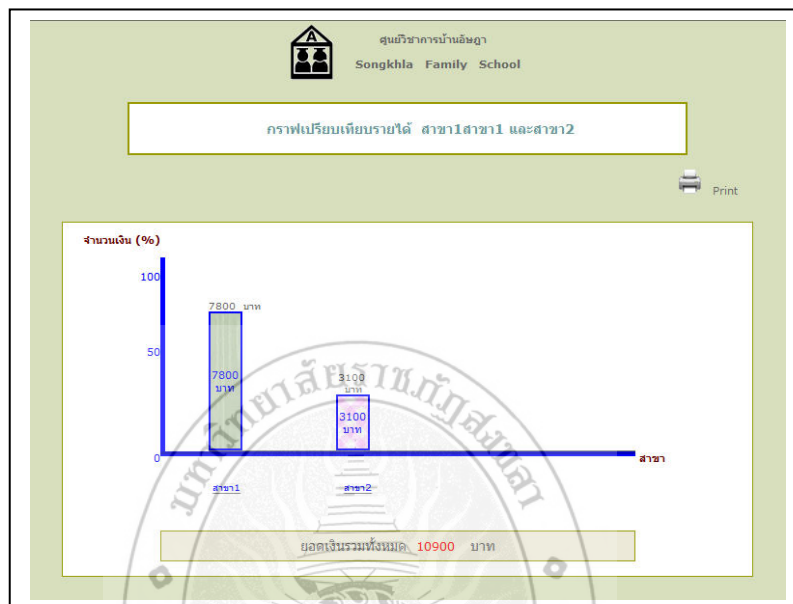

ภาพที่ ข.264 แสดงกราฟเปรียบเทียบรายได้ทั้งสาขา 1 และ สาขา 2

จากภาพที่ ข.253 ถ้าผู้บริหารเลือก

- หมายเลข 7 หมายถึง การแสดงกราฟรายได้แต่ละคอร์สเรียนทั้ง สาขา 1 และ สาขา 2 ดังภาพที่ ข.265

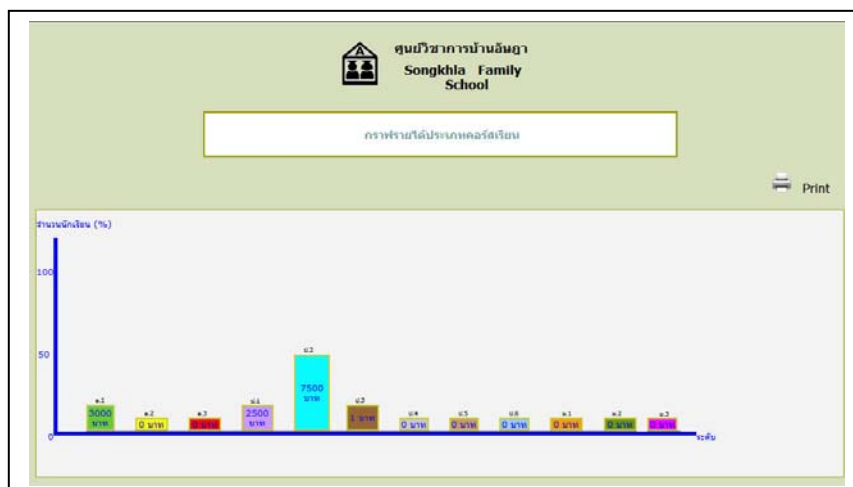

ภาพที่ ข.265 แสดงกราฟรายได้แต่ละคอร์สเรียนทั้งสาขา 1 และ สาขา 2

จากภาพที่ ข.253 ถ้าผู้บริหารเลือก

- หมายเลข 8 หมายถึง การแสดงกราฟเปรียบเทียบรายวิชา ดังภาพที่ ข.266

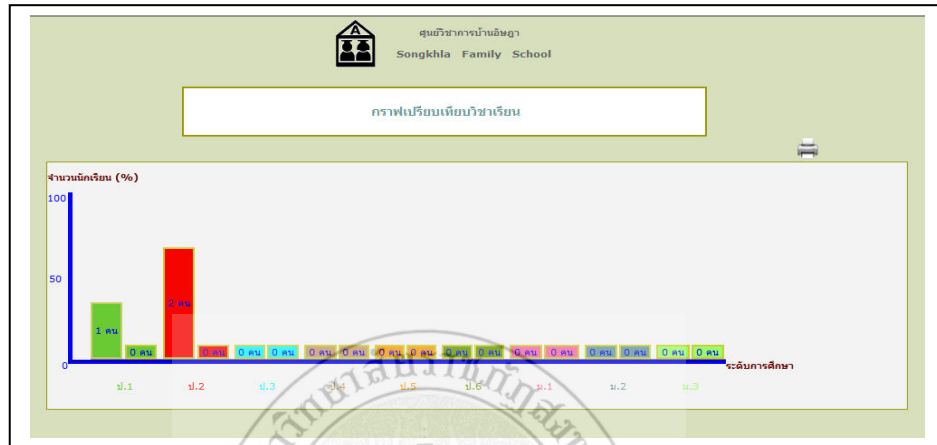

ภาพที่ ข.266 แสดงกราฟเปรียบเทียบรายวิชา

จากภาพที่ ข.253 ถ้าผู้บริหารเลือก

- หมายเลข 9 หมายถึง การแสดงกราฟเปรียบเทียบรายวิชา ในแต่ละระดับชั้น ตั้งแต่ประถมศึกษา 1 ถึง มัธยมศึกษา 3 ดังภาพที่ ข.267 ถึงภาพที่ ข.275

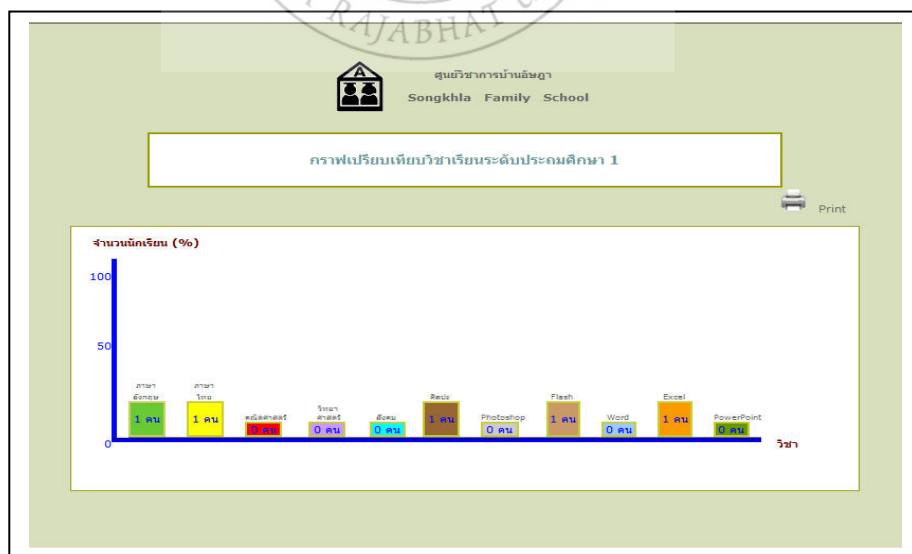

ภาพที่ ข.267 กราฟเปรียบเทียบวิชาเรียนระดับประถมศึกษา 1

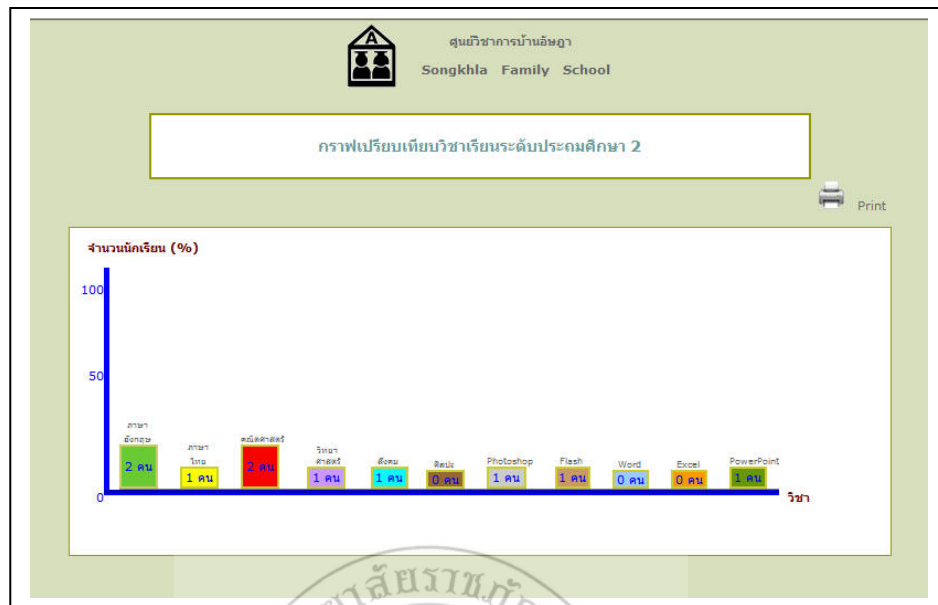

ภาพที่ ข.268 กราฟเปรียบเทียบวิชาเรียนระดับประถมศึกษา 2

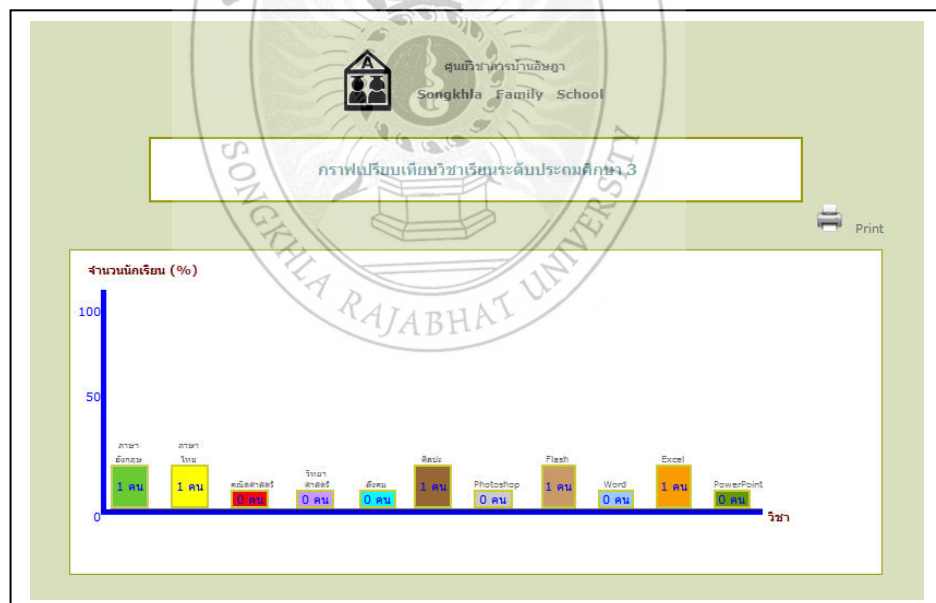

ภาพที่ ข.269 กราฟเปรียบเทียบวิชาเรียนระดับประถมศึกษา 3

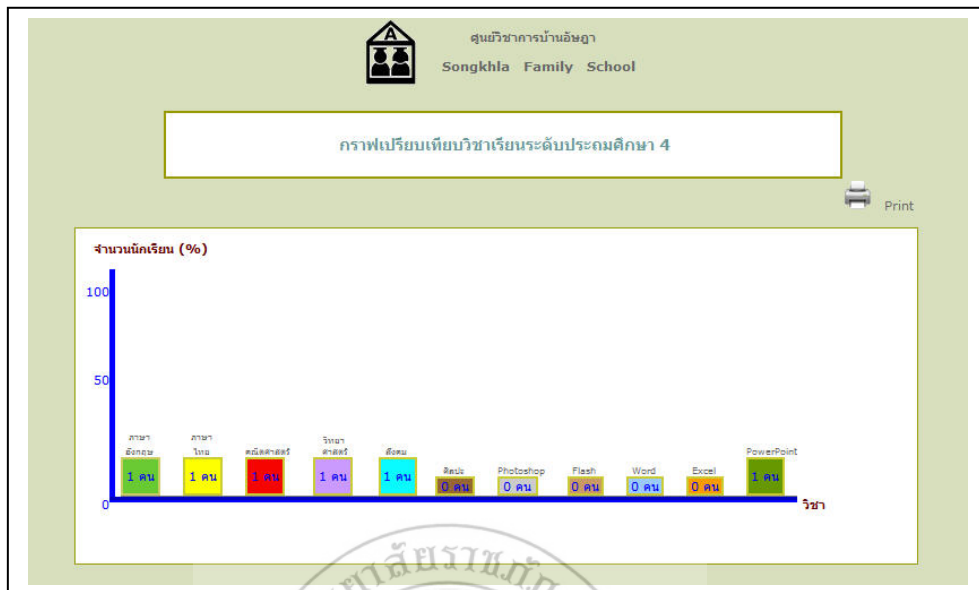

ภาพที่ ข.270 กราฟเปรียบเทียบวิชาเรียนระดับประถมศึกษา 4

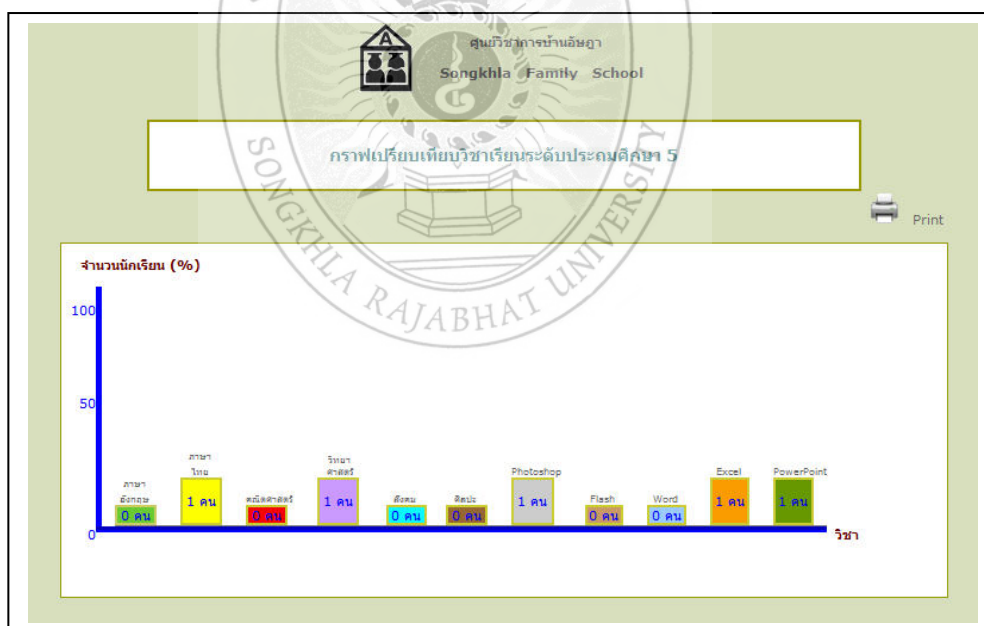

ภาพที่ ข.271 กราฟเปรียบเทียบวิชาเรียนระดับประถมศึกษา 5

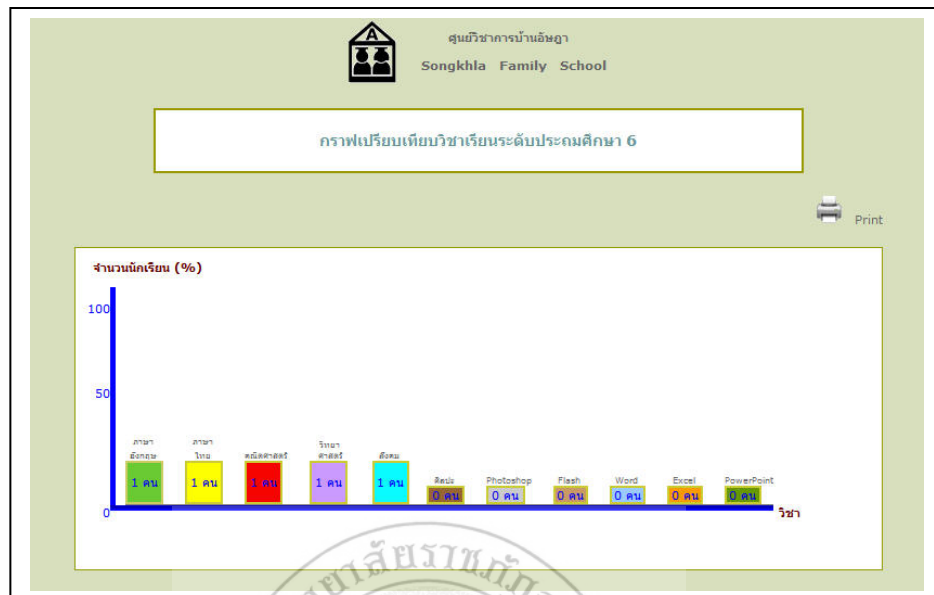

ภาพที่ ข.272 กราฟเปรียบเทียบวิชาเรียนระดับประถมศึกษา 6

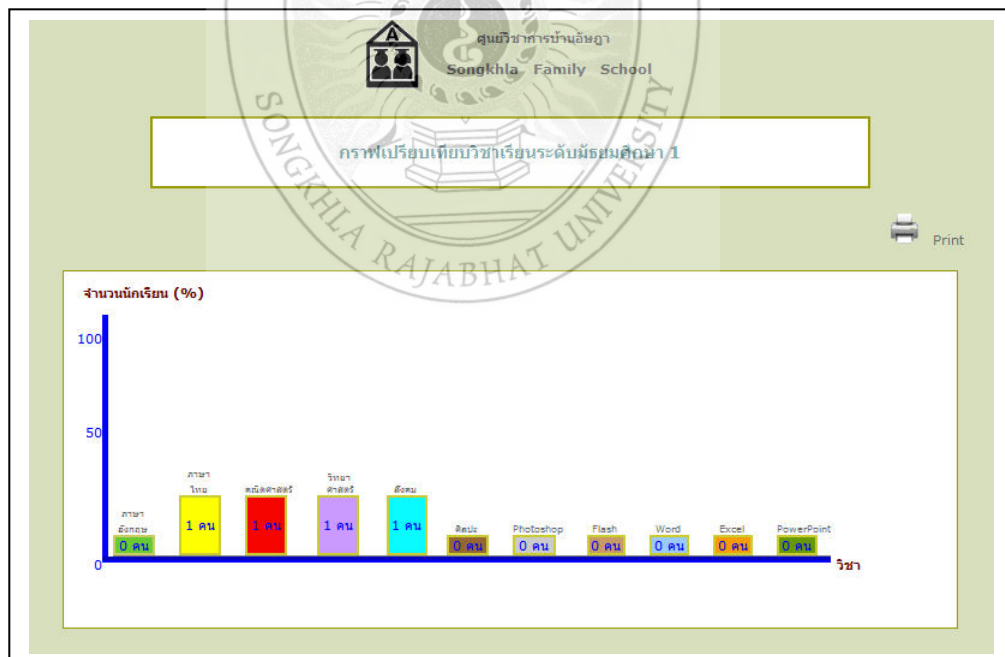

ภาพที่ ข.273 กราฟเปรียบเทียบวิชาเรียนระดับมัธยมศึกษา 1

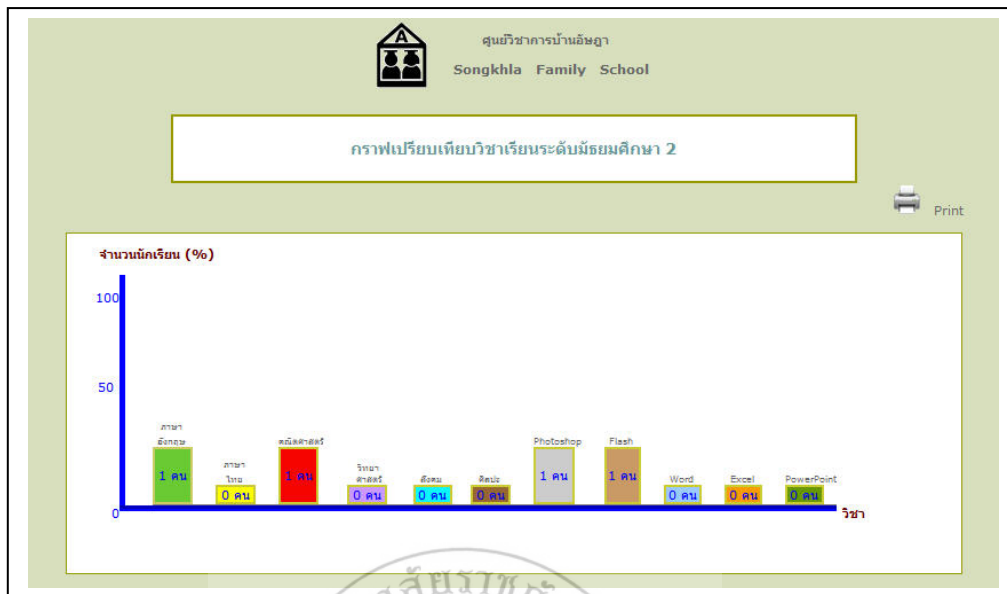

ภาพที่ ข.274 กราฟเปรียบเทียบวิชาเรียนระดับมัธยมศึกษา 2

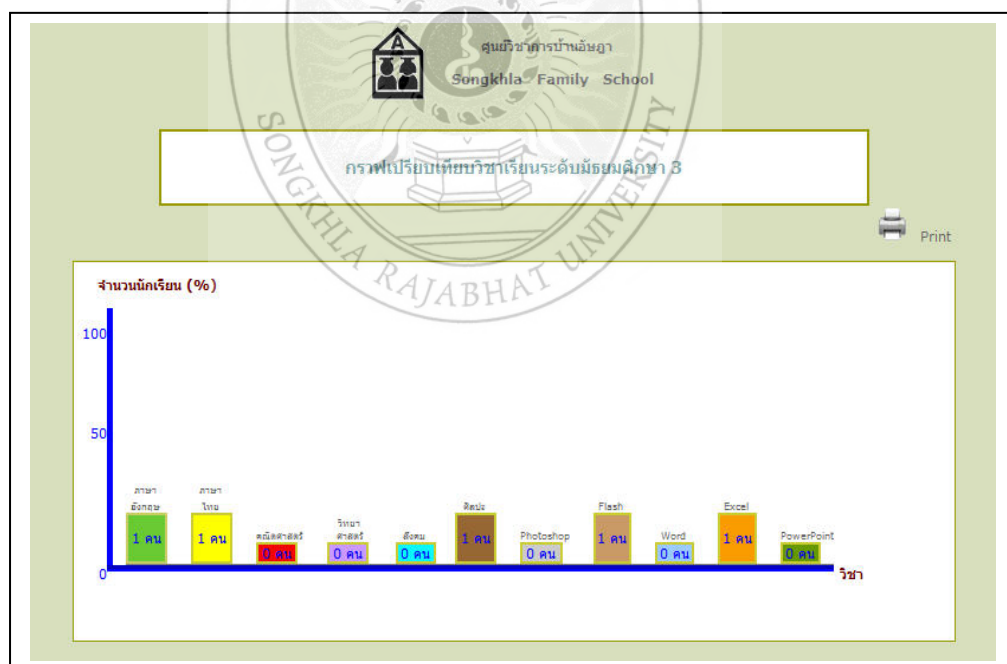

ภาพที่ ข.275 กราฟเปรียบเทียบวิชาเรียนระดับมัธยมศึกษา 3

จากภาพที่ ข.235 ถ้าผู้บริหารเลือก

- หมายเลข 3 หมายถึง การแสดงข้อมูลบุคลากร ดังภาพที่ ข.276



ภาพที่ ข.276 แสดงข้อมูลบุคลากร

จากภาพที่ ข.276 ถ้าผู้บริหารเลือก

- หมายเลข 1 หมายถึง การค้นหาข้อมูลบุคลากรโดยการระบุค่า หากไม่มีข้อมูลที่ต้องการค้นหา จะแสดงดังภาพที่ ข.277

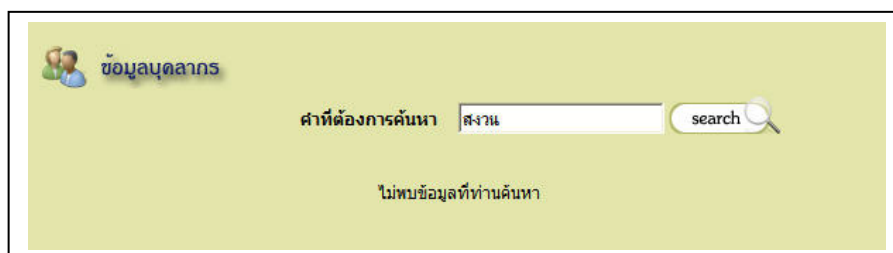

ภาพที่ ข.277 แสดงข้อมูลบุคลากรที่เกิดจากการค้นหา

จากภาพที่ ข.276 ถ้าผู้บริหารเลือก

- หมายเลข 2 หมายถึง การแสดงประวัติของบุคลากร  
ดังภาพที่ ข.278

ประวัติบุคลากร	
ตำแหน่ง	นาง
ชื่อ	สุปรียญา นามสกุล
ชื่อ	สิงเกต
ชื่อ	สิงเกต
ชื่อ	สิงเกต
อายุ	27
วันเกิด	24 / พฤษภาคม / 2524
หมายเลขบัตรประชาชน	3900999209092
ที่อยู่ปัจจุบัน	520
อำเภอ	หาดใหญ่
จังหวัด	สงขลา
รหัสไปรษณีย์	90110
หมายเลขโทรศัพท์บ้าน	074-380069
หมายเลขโทรศัพท์มือถือ	081-9571985
E-mail@	mam@yahoo.com
โรงเรียนที่สอน	เทศบาล 4
ระดับการศึกษา	ปริญญาตรี
วิชาที่สอน	ภาษาไทย คณิตศาสตร์

ภาพที่ ข.278 แสดงประวัติของบุคลากร

จากภาพที่ ข.276 ถ้าผู้บริหารเลือก

- หมายเลข 4 หมายถึง การแสดงข้อมูลสมาชิก ดังภาพที่ ข.279



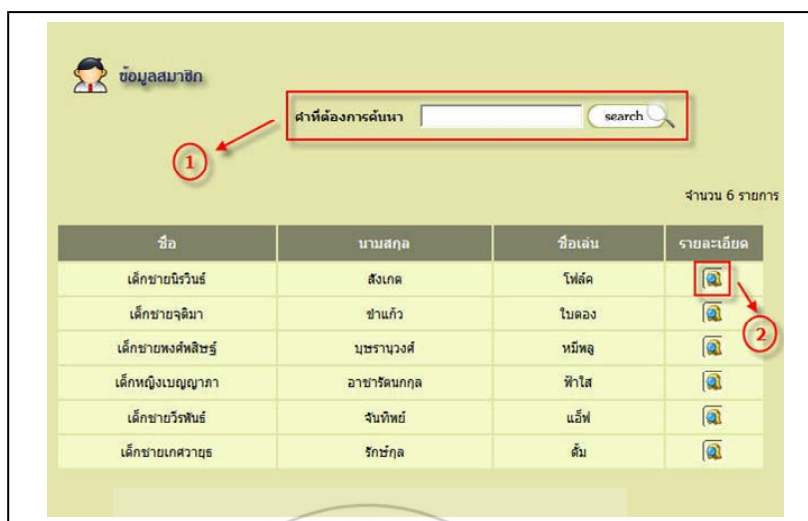

ภาพที่ ข.279 แสดงข้อมูลสมาชิก

จากภาพที่ ข.276 ผู้บริหารเลือก

- หมายเลข 1 หมายถึง การค้นหาข้อมูลสมาชิกโดยการระบุคำ หากไม่มีข้อมูลที่ต้องการค้นหา จะแสดงดังภาพที่ ข.280

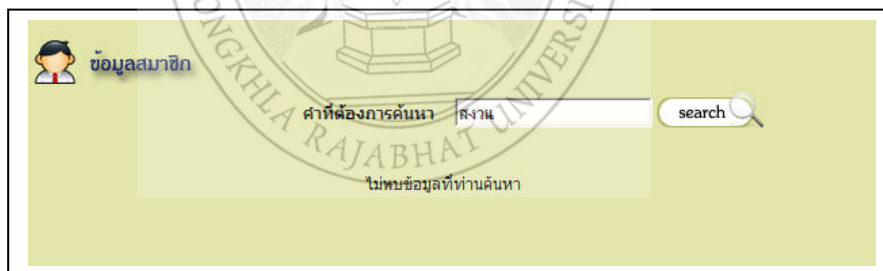

ภาพที่ ข.280 แสดงข้อมูลบุคลากรที่ที่เกิดจากการค้นหา

จากภาพที่ ข.276 ถ้าผู้บริหารเลือก

- หมายเลข 2 หมายถึง การแสดงประวัติของสมาชิก ดังภาพ ที่ ข.281

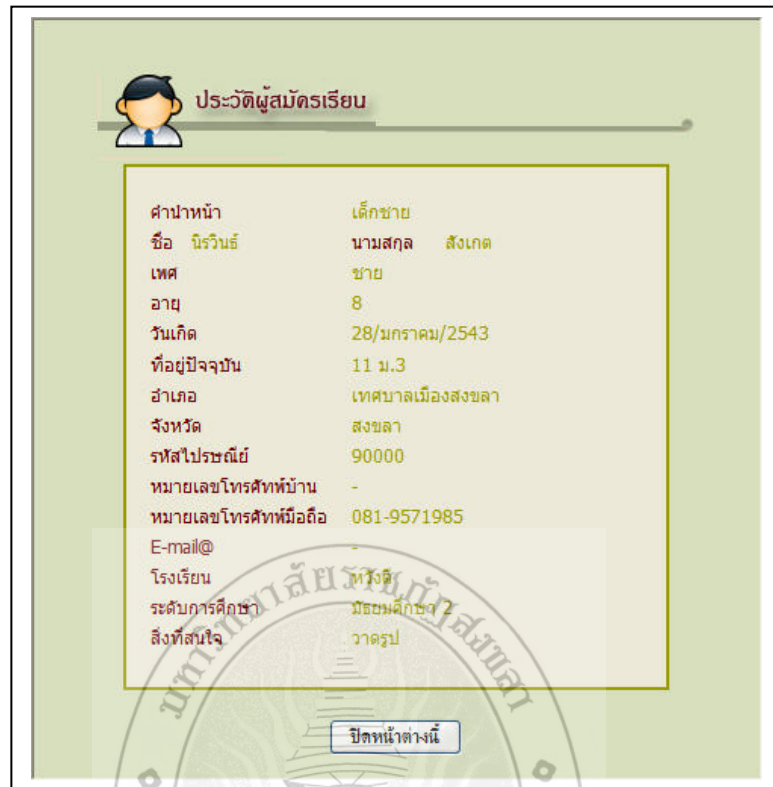

ภาพที่ ข.281 แสดงประวัติของสมาชิก

จากภาพที่ ข.1 ถ้าผู้ใช้ทั่วไปเลือก

- หมายเลข 2 หมายถึง เมนูทั้งหมด แสดง ดังภาพที่ ข.282



ภาพที่ ข.282 แสดงเมนูทั้งหมด

จากภาพที่ ข.282 ถ้าผู้ใช้ทั่วไปเลือก

- หมายเลข 1 หมายถึง การกลับไปสู่หน้าแรกของเว็บไซต์
- หมายเลข 2 หมายถึง การแสดงรายละเอียดประวัติศูนย์วิชาการบ้านอัญญา ดังภาพที่ ข.283



ภาพที่ ข.283 แสดงรายละเอียดประวัติศูนย์วิชาการบ้านอัญญา

จากภาพที่ ข.282 ถ้าผู้ใช้ทั่วไปเลือก

- หมายเลข 3 หมายถึง การแสดงข้อมูลบุคลากร ดังภาพที่ ข.284

**รายข้อมูลบุคลากร**

ลำดับที่	ชื่อ-นามสกุล	สอนวิชา	รายละเอียด
1	นางสาวสุวิญญา สังเกต	ภาษาไทย คณิตศาสตร์	
2	นางสาวจันทร์ณี เดชะสืบ	วิทยาศาสตร์	
3	นายพลากร หาสิตะพันธ์	ภาษาไทย คณิตศาสตร์	
4	นางระนอง ธรรมวิณะ	ภาษาไทย	
5	นายณัฐวัฒน์ หนูเนียม	ศิลปะ	
6	นายประสิทธิ์ เกศราธิคุณ	ภาษาไทย	
7	นายณัฐ สุริยดิตรรม	สังคม ภาษาอังกฤษ	
8	นางสุวิญญา สุริยดิตรรม	คณิตศาสตร์	
9	นางณัฐรญา จิฐิเดระ	วิทยาศาสตร์	

ภาพที่ ข.284 แสดงข้อมูลบุคลากร

จากภาพที่ ข.282 ถ้าผู้ใช้ทั่วไปเลือก

- หมายเลข 1 หมายถึง การแสดงประวัติบุคลากรและวิชาที่สอน ดังภาพที่ ข.285



ภาพที่ ข.285 แสดงข้อมูลบุคลากรและวิชาที่สอน

จากภาพที่ ข.282 ถ้าผู้ใช้ทั่วไปเลือก

- หมายเลข 4 หมายถึง การแสดงรายวิชาที่เปิดสอนและอัตราค่าเรียน ดังภาพที่ ข.286

**Songkhla family school**  
**ศูนย์วิชาการบ้านอัยญา**  
 Student A CLUB  
 assadafamilyschool@hotmail.com

**เปิดสอน 5 ปีต่อเนื่อง**  
**คุณครูที่เปี่ยมด้วย**

**1. ระดับอนุบาล 1**  
 ศิลปะ: ราคาต่อปีละ **3000** บาท

**2. ระดับอนุบาล 2**  
 ศิลปะ: ราคาต่อปีละ **3100** บาท

**3. ระดับอนุบาล 3**  
 ศิลปะ: ราคาต่อปีละ **3200** บาท

**4. ระดับประถมศึกษา 1**  
 คณิตศาสตร์ ภาษาไทย ภาษาอังกฤษ ศิลปะ Macromedia FlashMacromedia Flash  
 ราคาต่อปีละ **2500** บาท

**5. ระดับประถมศึกษา 2**  
 คณิตศาสตร์ ภาษาไทย ภาษาอังกฤษ ศิลปะ Macromedia FlashMacromedia Flash  
 ราคาต่อปีละ **2500** บาท

**6. ระดับประถมศึกษา 3**  
 คณิตศาสตร์ ภาษาไทย ภาษาอังกฤษ ศิลปะ Macromedia FlashMacromedia Flash  
 ราคาต่อปีละ **2500** บาท

**7. ระดับประถมศึกษา 4**  
 คณิตศาสตร์ ภาษาไทย ภาษาอังกฤษ ศิลปะ Macromedia FlashMacromedia Flash  
 ราคาต่อปีละ **2500** บาท

**8. ระดับประถมศึกษา 5**  
 ภาษาอังกฤษ คณิตศาสตร์ วิทยาศาสตร์ ภาษาไทย Macromedia FlashMacromedia Flash  
 ราคาต่อปีละ **2700** บาท

**9. ระดับประถมศึกษา 6**  
 ภาษาอังกฤษ คณิตศาสตร์ วิทยาศาสตร์ ภาษาไทย Macromedia FlashMacromedia Flash  
 ราคาต่อปีละ **2700** บาท

**10. ระดับมัธยมศึกษา 1**  
 ภาษาอังกฤษ คณิตศาสตร์ วิทยาศาสตร์ Macromedia Flash  
 ราคาต่อปีละ **2800** บาท

**11. ระดับมัธยมศึกษา 2**  
 ภาษาอังกฤษ คณิตศาสตร์ วิทยาศาสตร์ Macromedia Flash  
 ราคาต่อปีละ **2800** บาท

**12. ระดับมัธยมศึกษา 3**  
 ภาษาอังกฤษ คณิตศาสตร์ วิทยาศาสตร์ Macromedia Flash  
 ราคาต่อปีละ **2800** บาท

**ศูนย์วิชาการบ้านอัยญา**  
 Songkhla family school  
 13/51 อาคารตลกลานหินอ่อน ส.ปอ.บาง อ.เมือง จ.สงขลา 90000

ภาพที่ ข.286 แสดงรายวิชาที่เปิดสอนและอัตราค่าเรียน



จากภาพที่ ข.282 ถ้าผู้ใช้ทั่วไปเลือก

- หมายเลข 5 หมายถึง การแสดงแผนที่ศูนย์วิชาการบ้านอัญญา ทั้งสาขา 1 และ สาขา 2 ดังภาพที่ ข.287



ภาพที่ ข.287 แสดงแผนที่ศูนย์วิชาการบ้านอัญญาทั้งสาขา 1 และ สาขา 2



ภาพที่ ข.288 แสดงแผนที่ศูนย์วิชาการบ้านอัญญาสาขา 1



ภาพที่ ข.289 แสดงแผนที่ศูนย์วิชาการบ้านอัญญาสาขา 2

จากภาพที่ ข.1 ถ้าผู้ใช้ระบบเลือก

- หมายเลข 3 หมายถึง การแสดงข่าวคนเก่งศูนย์วิชาการบ้านอัญญา ดังภาพที่ ข.290



ภาพที่ ข.290 แสดงข่าวคนเก่งศูนย์วิชาการบ้านอัญญา



จากภาพที่ ข.290 ถ้าผู้ใช้ระบบเลือก

- หมายเลข 1 หมายถึง การแสดงรายละเอียดข่าวคนเก่งศูนย์  
วิชาการบ้านอัญญา ดังภาพที่ ข.291



ภาพที่ ข.291 แสดงรายละเอียดข่าวคนเก่งศูนย์วิชาการบ้านอัญญา

จากภาพที่ ข.290 ถ้าผู้ใช้ระบบเลือก

- หมายเลข 2 หมายถึง การแสดงภาพคนเก่งศูนย์วิชาการบ้าน  
อัญญาขนาดใหญ่
- หมายเลข 3 หมายถึง การแสดงข่าวคนเก่งศูนย์วิชาการบ้าน  
อัญญาทั้งหมด ดังภาพที่ ข.292

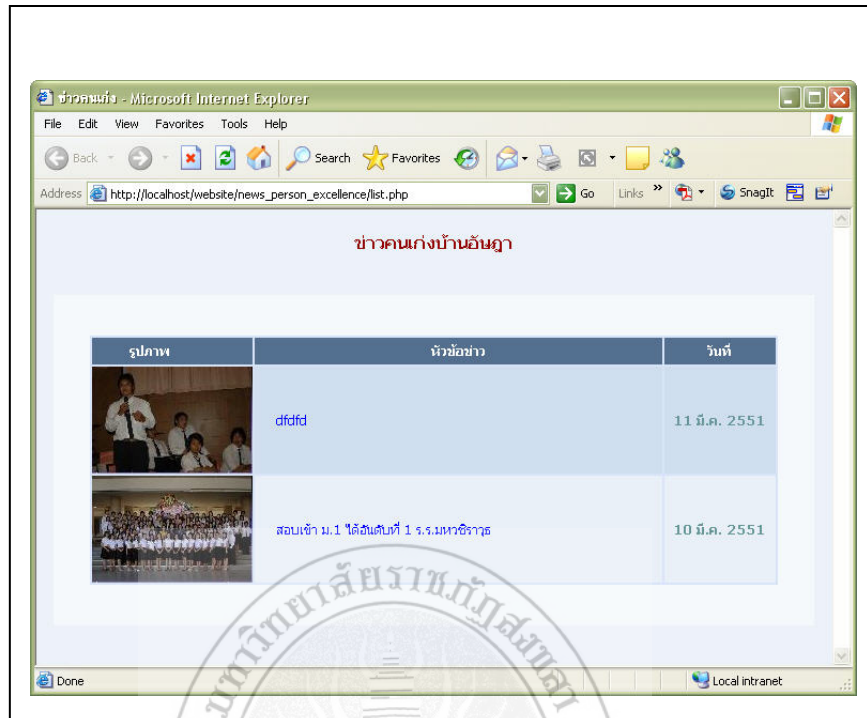

ภาพที่ ข.292 แสดงข่าวคนเก่งศูนย์วิชาการบ้านอัญญาทั้งหมด

จากภาพที่ ข.1 ถ้าผู้ใช้ระบบเลือก

- หมายเลข 4 หมายถึง การแสดงข่าวประชาสัมพันธ์  
ดังภาพที่ ข.293

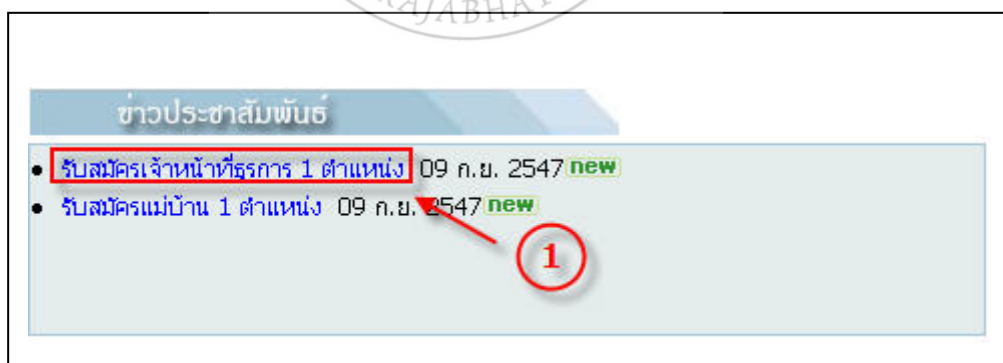

ภาพที่ ข.293 แสดงข่าวประชาสัมพันธ์

จากภาพที่ ข.1 ถ้าผู้ใช้ระบบเลือก

- หมายเลข 5 หมายถึง การแสดงกระดานเสวนา ดังภาพที่ ข.294



ภาพที่ ข.294 แสดงกระดานเสวนา

จากภาพที่ ข.294 ถ้าผู้ใช้ระบบเลือก

- หมายเลข 1 หมายถึง การแสดงรายละเอียดกระดานเสวนา ในหัวข้ออื่นๆ และสามารถออกความคิดเห็นได้ ดังภาพที่ ข.295

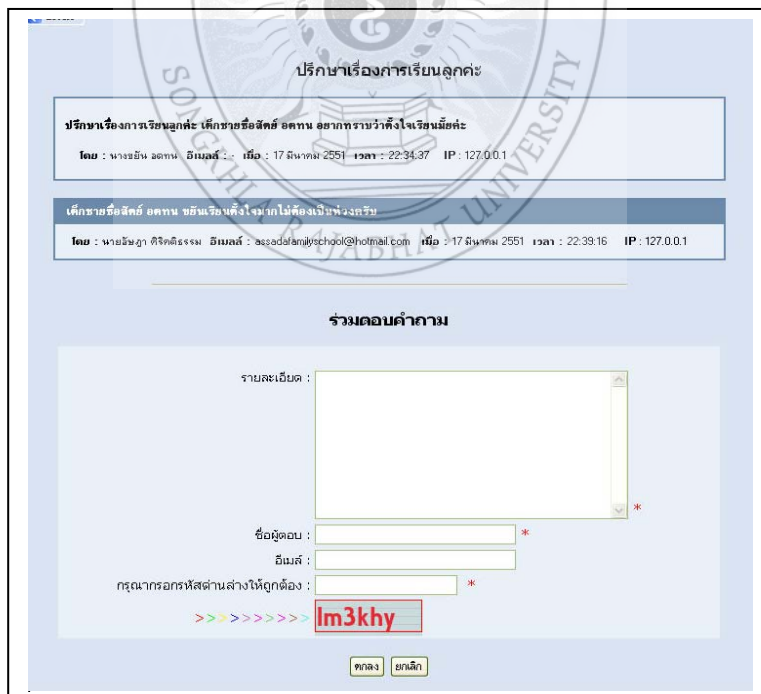

ภาพที่ ข.295 แสดงรายละเอียดกระดานเสวนา ในหัวข้ออื่นๆ

จากภาพที่ ข.1 ถ้าผู้ใช้ระบบเลือก

- หมายเลข 6 หมายถึง การแสดงประมวลภาพกิจกรรมและกระดานถาม-ตอบ ดังภาพที่ ข.296

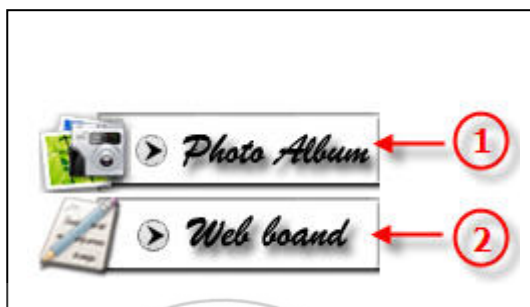

ภาพที่ ข.296 แสดงประมวลภาพกิจกรรมและกระดานถาม-ตอบ

จากภาพที่ ข.1 ถ้าผู้ใช้ระบบเลือก

- หมายเลข 1 หมายถึง การแสดงประมวลภาพกิจกรรม ดังภาพที่ ข.297

ลำดับ	หัวข้อรูปภาพ	จำนวนรูปภาพ
1	นิทรรศการลานกึ่งแก้ว	9
2	ค่ายวัยซนคนมหัศจรรย์ 2005	12

ภาพที่ ข.297 แสดงประมวลภาพกิจกรรม

จากภาพที่ ข.297 ถ้าผู้ใช้ระบบเลือก

- หมายเลข 1 หมายถึง การแสดงภาพกิจกรรม ดังภาพที่ ข.298

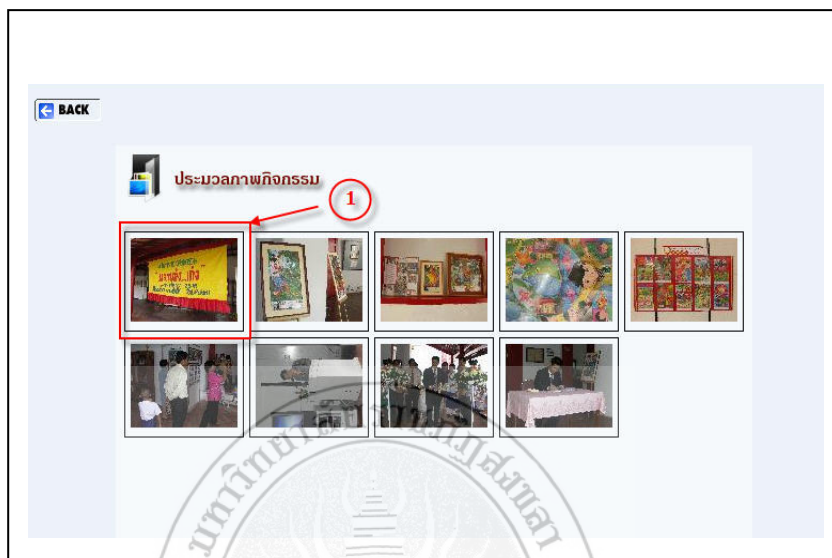

ภาพที่ ข.298 แสดงภาพกิจกรรม

จากภาพที่ ข.298 ถ้าผู้ใช้ระบบเลือก

- หมายเลข 1 หมายถึง การแสดงรายละเอียดภาพกิจกรรม ดังภาพที่ ข.299 สามารถดูภาพขนาดใหญ่ได้โดยการคลิกที่ หมายเลข 1 ข้างล่างนี้

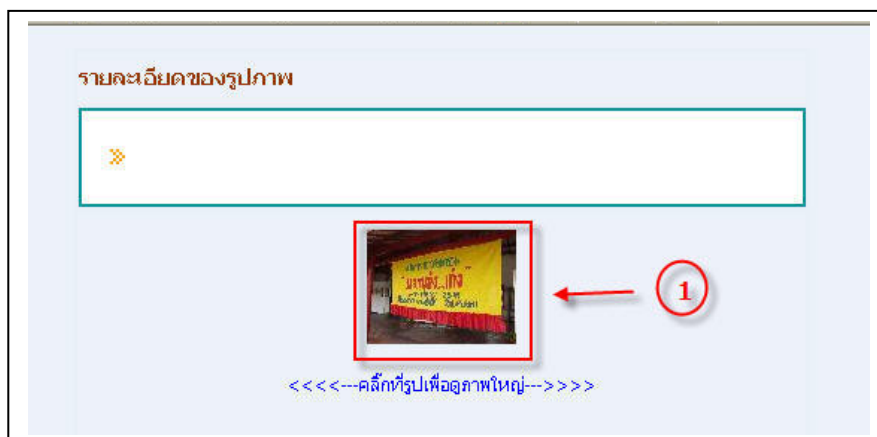

ภาพที่ ข.299 แสดงรายละเอียดภาพกิจกรรม

จากภาพที่ ข.1 ถ้าผู้ใช้ระบบเลือก

- หมายเลข 7 หมายถึง การแสดงหัวข้อข้อมูลกระดานถาม-ตอบ ดังภาพที่ ข.300

Web board กระทุ้งถาม - ตอบ

รหัส	หัวข้อคำถาม	ผู้ตั้งคำถาม	จำนวนผู้อ่าน	จำนวนผู้ตอบ	ตั้งเมื่อวันที่	เวลา	
1	ปรึกษาเรื่องการเรียนหลักสูตร	กระชู้เก๋า	นางรยัน อตทน	10	1	17 มีนาคม 2551	22:34:37
2	สวัสดิการเรื่องจะปรึกษา	กระชู้เก๋า	วิไลศิตย์ อตทน	31	5	05 มกราคม 2551	23:06:31
3	อยากปรึกษาเรื่องลูก	กระชู้เก๋า	ชยัน เป็นเลิศ	27	3	05 มกราคม 2551	23:00:36

ภาพที่ ข.300 แสดงหัวข้อข้อมูลกระดานถาม- ตอบ

จากภาพที่ ข.300 ถ้าผู้ใช้ระบบเลือก

- หมายเลข 1 หมายถึง การตั้งคำถามใหม่ ดังภาพที่ ข.301

ตั้งคำถามในกระทุ้งถาม - ตอบ

หัวข้อคำถาม :  \*

รายละเอียด :  \*

ชื่อผู้ตั้ง :  \*

อีเมล :

กรุณากรอกรหัสผ่านสร้างให้อีกครั้ง :  \*

cl2zgx

ตกลง ยกเลิก

← BACK

ภาพที่ ข.301 แสดงการตั้งคำถามใหม่

จากภาพที่ ข.300 ถ้าผู้ใช้ระบบเลือก

- หมายเลข 2 หมายถึง การแสดงความคิดเห็นตามหัวข้อข้อมูลที่มีอยู่ในกระดานถาม-ตอบ ดังภาพที่ ข.302

← BACK

**ปรึกษาเรื่องการเรียนลูกค่ะ**

ปรึกษาเรื่องการเรียนลูกค่ะ เด็กชายชื่อสิทธ์ อคตาน อยากทราบว่าตั้งใจเรียนมัธยม

โดย : นางอิน อดทน อีเมลล์ : . เมื่อ : 17 สิงหาคม 2551 เวลา : 22:34:37 IP : 127.0.0.1

เด็กชายชื่อสิทธ์ อคตาน ขยันเรียนตั้งใจมากไม่ชอบเป็นห่วงครับ

โดย : นายธัญญา ศิริศิริธรรม อีเมลล์ : assadafamilyschool@hotmail.com เมื่อ : 17 สิงหาคม 2551 เวลา : 22:39:16 IP : 127.0.0.1

**รวมตอบคำถาม**

รายละเอียด :

ชื่อผู้ตอบ :

อีเมลล์ :

กรุณากรอกรหัสผ่านล่างให้ถูกต้อง :

lm3khy

ตกลง ยืนยัน

ภาพที่ ข.302 แสดงความคิดเห็นตามหัวข้อข้อมูล

## บรรณานุกรม

กอบเกียรติ สระอุบล. **กลเม็ด เทคนิค PHP สำหรับเว็บไซต์**. พิมพ์ครั้งที่ 1 . กรุงเทพมหานคร:

อินเตอร์ มีเดีย, 2549. 380 หน้า

กอบเกียรติ สระอุบล. **สร้างสรรค์ปรุงแต่งเว็บไซต์ด้วย PHP**. พิมพ์ครั้งที่ 1 . กรุงเทพมหานคร:

มีเดีย เนทเวิร์ค, 2549. 298 หน้า

กิตติศักดิ์ เจริญโกคานนท์. **คู่มือเรียนเขียนเว็บอิกคอมเมอร์ซด้วย PHP 5**. พิมพ์ครั้งที่ 2

กรุงเทพมหานคร: ซัคเซส มีเดีย, 2550. 308 หน้า

สมศักดิ์ โชคชัยชุตติกุล. **อินไซต์ PHP 5**. กรุงเทพมหานคร: โปรวิชั่น, 2547. 416 หน้า

อนรรฆนงศ์ คุณมณี. **Basic of PHP**. พิมพ์ครั้งที่ 1 . นนทบุรี: ไอดีซี อินโฟ ดิสทริบิวเตอร์ เซ็นเตอร์

อดิศักดิ์ จันทร์มิน. **สร้าง Web Application อย่างมืออาชีพด้วย PHP ฉบับ Workshop**.

กรุงเทพมหานคร: ซีเอ็ดยูเคชั่น, 2548, 224 หน้า

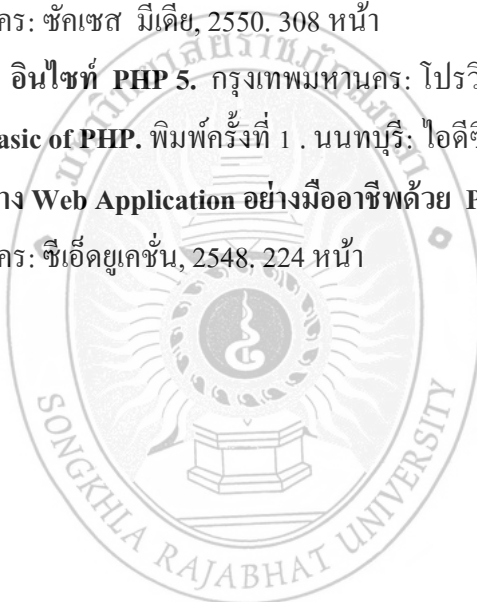



## ประวัติผู้ทำโครงการ

**ชื่อ – สกุล** นายเกษวายุธ รัชย์กุล  
**รหัสประจำตัว** 474279001  
**เกิด** วันพฤหัสบดี ที่ 2 เดือน พฤษภาคม พุทธศักราช 2528  
**ที่อยู่** บ้านเลขที่ 62 หมู่ที่ 3 ซอยวงศ์ชนะ 2 ตำบลควนลัง อำเภอลำใหญ่  
จังหวัดสงขลา 90110  
**โทรศัพท์** 084-0672537 , 083-5328998  
**อีเมล** ketvayut@yahoo.com , ketvayut@hotmail.com

**การศึกษา**

ประถมศึกษา	โรงเรียนพลวิทยา อำเภอลำใหญ่ จังหวัดสงขลา
มัธยมศึกษาตอนต้น	โรงเรียนหาดใหญ่รัฐประชาสรรค์ อำเภอลำใหญ่ จังหวัดสงขลา
มัธยมศึกษาตอนปลาย	โรงเรียนหาดใหญ่รัฐประชาสรรค์ อำเภอลำใหญ่ จังหวัดสงขลา
ปริญญาตรี	โปรแกรมวิชาคอมพิวเตอร์ สาขาวิชาเทคโนโลยีสารสนเทศ คณะวิทยาศาสตร์และเทคโนโลยี มหาวิทยาลัยราชภัฏสงขลา อำเภอเมือง จังหวัดสงขลา

**การฝึกงาน**

สถานที่ฝึกงาน	: ศาลากลางจังหวัดสงขลา ฝ่ายสารสนเทศและการสื่อสาร อำเภอเมือง จังหวัดสงขลา
ได้รับการฝึกงาน	: ทางด้าน Network, Software, Hardware

